



РЕПУБЛИКА СРБИЈА
МИНИСТАРСТВО ОДБРАНЕ
СЕКТОР ЗА ЉУДСКЕ РЕСУРСЕ
Управа за традицију, стандард и ветеране
Број 1023 -7
29.09.2015.године
Б Е О Г Р А Д

КОНКУРСНА ДОКУМЕНТАЦИЈА

за јавну набавку добара у отвореном поступку по партијама

ВОЈНЕ ОЗНАКЕ

ЈАВНА НАБАВКА БРОЈ 5/2015

Септембар 2015. године

На основу члана 32. и члана 61. Закона о јавним набавкама („Сл. гласник РС”, број 124/12 и 14/15, у даљем тексту: Закон), члана 2. Правилника о обавезним елементима конкурсне документације у поступцима јавних набавки и начину доказивања испуњености услова („Сл. гласник РС”, број 29/2013), Одлуке о покретању поступка за јавну набавку добара, ЈН број 5/2015, деловодни број 1023-2 од 21.05.2015. године и Решења о образовању комисије за јавну набавку добара, ЈН број 5/2015, деловодни број 1023-3 од 21.05.2015. године, припремљена је:

КОНКУРСНА ДОКУМЕНТАЦИЈА
у отвореном поступку за јавну набавку добара– Војне ознаке, по партијама,
јавна набавка, број 5/2015

Конкурсна документација за јавну набавку која садржи:

Ред. бр.	Назив	ст.бр.од __ до__
1.	ОПШТИ ПОДАЦИ О ЈАВНОЈ НАБАВЦИ	ст.бр. од 4 до 4
2.	ПОДАЦИ О ПРЕДМЕТУ ЈАВНЕ НАБАВКЕ	ст.бр. од 5 до 5
3.	ВРСТЕ, ТЕХНИЧКЕ СПЕЦИФИКАЦИЈЕ (КАРАКТЕРИСТИКЕ) , КОЛИЧИНА И ОПИС ДОБАРА, КВАЛИТЕТ, НАЧИН СПРОВОЂЕЊА КОНТРОЛЕ И КВАЛИТЕТА, ГРЕШКЕ У КВАЛИТЕТУ, РЕКЛАМАЦИЈА, РОК И МЕСТО ИСПОРУКЕ	ст.бр. од 6 до 140
4.	УСЛОВИ ЗА УЧЕШЋЕ У ПОСТУПКУ ЈАВНЕ НАБАВКЕ ИЗ ЧЛАНА 75. И 76. ЗЈН И УПУТСТВО КАКО СЕ ДОЛАЗУЈЕ ИСПУЊЕНОСТ ОБАВЕЗНИХ И ДОДАТНИХ УСЛОВА	ст.бр. од 141 до 144
5.	УПУТСТВО ПОНУЂАЧУ КАКО ДА САЧИНИ ПОНУДУ	ст.бр. од 145 до 159
6.	ОБРАЗАЦ ПОНУДЕ И ОБРАЗАЦ СПОРАЗУМА ЗА ЗАЈЕДНИЧКУ ПОНУДУ	ст.бр. од 160 до 174
7.	ОБРАЗАЦ СТРУКТУРЕ ЦЕНЕ	ст.бр. од 175 до 177
8.	ОБРАЗАЦ ЗА ОЦЕНУ ИСПУЊЕНОСТИ УСЛОВА ИЗ ЧЛАНА 75. И 76. ЗЈН.	ст.бр. од 178 до 182
9.	ОБРАЗАЦ ЗА ОЦЕНУ ИСПУЊЕНОСТИ УСЛОВА ИЗ ЧЛАНА 75. ЗЈН ЗА ПОДИЗВОЂАЧА	ст.бр. од 183 до 184
10.	ОБРАЗАЦ ИЗЈАВЕ ПОНУЂАЧА О ПОШТОВАЊУ ОБАВЕЗА ИЗ ЧЛАНА 75. СТАВ 2 ЗАКОНА О ЈАВНИМ НАБАВКАМА	ст.бр. од 186 до 186
11.	ОБРАЗАЦ ИЗЈАВЕ ПОНУЂАЧА ДА ЋЕ ОБАВЕСТИТИ НАРУЧИОЦА О ПРОМЕНИ КОЈА ЈЕ У ВЕЗИ СА ИСПУЊЕНОСТИ УСЛОВА ИЗ ЈАВНЕ НАБАВКЕ	ст.бр. од 187 до 187
12.	ОБРАЗАЦ ИЗЈАВЕ О НЕЗАВИСНОЈ ПОНУДИ	ст.бр. од 188 до 188
13.	ОБРАЗАЦ ИЗЈАВЕ ДА ПОНУЂЕНА ДОБРА У СВЕМУ ОДГОВАРАЈУ УСЛОВИМА КОНКУРСНЕ ДОКУМЕНТАЦИЈЕ	ст.бр. од 189 до 189
14.	МОДЕЛ УГОВОРА	ст.бр. од 190 до 204
15.	МЕНИЧНО ПИСМО–ОВЛАШЋЕЊЕ (доставља се уз понуду)	ст.бр. од 205 до 205
16.	ИЗЈАВА ПОНУЂАЧА ДА ЋЕ ПРИЛИКОМ	ст.бр. од 206 до 206

	ПОТПИСИВАЊА УГОВОРА ПРИЛОЖИТИ ИНСТРУМЕНТЕ ФИНАНСИЈСКОГ ОБЕЗБЕЂЕЊА ЗА ДОБРО ИЗВРШЕЊЕ ПОСЛА	
17.	МЕНИЧНО ПИСМО–ОВЛАШЋЕЊЕ (доставља се приликом закључења уговора)	ст.бр. од 207 до 207
18.	МЕНИЧНО ПИСМО–ОВЛАШЋЕЊЕ (доставља се приликом закључења уговора, ако понуђач има негативну референцу за јавну набавку, чији предмет јавне набавке није истоврсан са предметом ове јавне набавке)	ст.бр. од 208 до 208
19.	ОБРАЗАЦ ТРОШКОВА ПРИПРЕМЕ ПОНУДЕ	ст.бр. од 209 до 212
20.	ПОТПИСИ ЧЛАНОВА КОМИСИЈЕ	ст.бр. од 213 до 213

НАПОМЕНА:

Приликом израде понуде, молимо да предметну Конкурсну документацију детаљно проучите и у свему поступите по њој.

За додатне информације и објашњења, потребно је да се благовремено обратите Наручиоцу.

Комуникација у поступку јавне набавке вршиће се у складу са чланом 20. Закона о јавним набавкама („Сл. гласник РС“, бр. 124/12 и 14/15, у даљем тексту: Закон). Заинтересована лица у вези предметне набавке комуникацију врше искључиво са члановима комисије за јавну набавку и на начин, адресу, електронску пошту и бројеве телефакса одређене овом Конкурсном документацијом.

Тражење додатних информација и појашњења телефоном није дозвољено.

Наручилац ће у складу са чланом 63. став 1. Закона, све измене и допуне Конкурсне документације објавити на Порталу Јавних набавки и на интернет страници Наручиоца.

У складу са чланом 63. став 2. и 3. Закона, Наручилац ће, додатне информације или појашњења у вези са припремањем понуде, објавити на Порталу јавних набавки и на својој интернет страници.

1. ОПШТИ ПОДАЦИ О ЈАВНОЈ НАБАВЦИ

1.1. Подаци о наручиоцу

Наручилац: Министарство одбране, Сектор за људске ресурсе, Управа за традицију, стандард и ветеране.

Адреса: Немањина 15, 11000 Београд.

Интернет страница: www.mod.gov.rs или www.nabavke.mod.gov.rs

1.2. Врста поступка јавне набавке

Предметна јавна набавка се спроводи у отвореном поступку, по партијама, у складу са чланом 32. Законом и осталим подзаконским актима којима се уређују поступци јавних набавке.

1.3. Предмет јавне набавке

Предмет јавне набавке број 5/2015, су добра – **Војне ознаке** која је планирана у Плану јавних набавки Министарства одбране за 2015. годину, број 10-45 од 30.01.2015. године (редни број 1.1.39).

1.4. Циљ поступка

Поступак се спроводи ради закључења Уговора о јавној набавци.

1.5. Комуникација

Понуђач доставља сва писмена у вези са предметном јавном набавком у складу са чланом 20. Закона. Писмена која се непосредно предају достављају се у деловодство **Управе за традицију, стандард и ветеране, Београд, Немањина бр. 15, заграда 5, улаз А, спрат IV, канцеларија 417, радним данима у времену од 08.00 до 15.00 часова.**

1.6. Контакт

- **контакт особа:** војни службеник Драгана Степић, дипл. правник, радним данима у времену од 08.00 до 15.00 часова;
- **радни дани Наручиоца:** од понедељка до петка;
- **mail адреса:** dragana.stepic@mod.gov.rs;
- **телефон:** 011/3201-850;
- **факс:** 011/3000-310 и 011/3000-316.

Понуда се сматра благовременом ако је у деловодство Управе за традицију, стандард и ветеране, Београд, Немањина бр. 15, заграда 5, улаз А, спрат IV, канцеларија 417, **предата до 09.00 часова дана 26.10.2015. године.**

Јавно отварање понуде обавиће се по редоследу пријема понуда, истог дана по истеку рока за подношење понуда у просторијама Наручиоца: Министарство одбране Сектор за људске ресурсе Управа за традицију, стандард и ветеране, Београд, Немањина број 15, зграда 5, улаз А, спрат VI, сала број 603.

У поступку отварања понуде могу активно учествовати само овлашћени представници понуђача. Представници понуђача дужни су да пре почетка отварања понуда Комисији за јавну набавку предају писмена овлашћења за учешће у поступку отварања понуда, које гласи на особе која присуствује отварању понуда, а које је оверено потписом и печатом законског заступника понуђача. У противном исти наступају као јавност и не могу предузимати активне радње у поступку отварања понуда. Писано овлашћење мора имати, деловодни број, печат и потпис овлашћеног лица.

2. ПОДАЦИ О ПРЕДМЕТУ ЈАВНЕ НАБАВКЕ

2.1. Опис предмета јавне набавке

Предмет јавне набавке, број 5/2015 су добра – Војне ознаке.

Војне ознаке су стилизовани елементи на војним униформама који на систематизован и општеприхваћен начин идентификују припадника Војске Србије у служби и приказују његове одређене професионалне капацитете. Војне ознаке у Војсци Србије могу бити у форми значака и амблема. Војне ознаке се носе на војним униформама. Војне ознаке могу носити председник Републике, председник Народне скупштине и чланови Савета за националну безбедност.

Значке у Војсци Србије представљају идентификацију одређених професионалних, службених и личних карактеристика припадника Војске Србије и доприносе индивидуалном осећају припадности колективу на основу личних и професионалних квалитета.

Значке чине стилизоване визуелне елементе које се носе на војним униформама, којима се идентификује професионално војно лице односно његова припадност.

Амблеми су војне ознаке које су стилизовани елементи на војним униформама. Представљају стилизовани визуелни идентитет и суштину формација у саставу Министарства одбране и команди и јединица Војске Србије.

Амблеми се носе искључиво на униформи, и то у две варијанте: на службеној и свечаној униформи носе се амблеми у пуном колору (бојама), док се на теренској униформи носе у маскарној варијанти. Израђују се на платну, техником ткања, и могу бити у облику квадрата, правоугаоника, овалног облика, у облику штита, као и у облику штита са лучном траком, што ће бити детаљно објашњено у даљем тексту спецификација. Амблеми се се израђују технологијом „жакар“ ткања.

Ознаке из Општег речника набавке: 35123400-Идентификационе значке, 39561132-Текстилне значке и 39561133 - Ознаке.

2.2. Партије

Набавка је обликована у седам следећих партија:

- Идентификационе металне значке,
- Значке за личну идентификацију за теренску униформу,
- Значке родова и служби Војске Србије за службену и свечану униформу,
- Значке родова и служби Војске Србије за теренску униформу,
- Значке завршених курсева,
- Војне значке и
- Војни амблеми.

3. ВРСТЕ И КОЛИЧИНА ДОБАРА, ТЕХНИЧКЕ КАРАКТЕРИСТИКЕ, КВАЛИТЕТ, И УСЛОВИ ИЗРАДЕ, НАЧИН СПРОВОЂЕЊА КОНТРОЛЕ И КВАЛИТЕТА – КВАНТИТАТИВИ И КВАЛИТАТИВНИ ПРИЈЕМ, ГРЕШКЕ У КВАЛИТЕТУ, РЕКЛАМАЦИЈА, РОК И МЕСТО ИСПОРУКЕ

3.1. Врсте и количина добара

Предмет јавне набавке, број 5/2015 у отвореном поступку по партијама су следећа добра:

Ред. бр.	НАЗИВ ДОБРА	Јед. мере	количина
Партија I - Идентификационе металне значке			
1.	Значка начелника Генералштаба Војске Србије	комад	10
2.	Значка Универзитета одбране	комад	30
3.	Значка Инспектората одбране	комад	45
Партија II - Значке за личну идентификацију за теренску униформу			
1.	Значке личне идентификације-за теренску униформу (M10) на	комад	6.000
2.	Значке личне идентификације-за теренску униформу (пустињски дезен) на латиничном писму	комад	450
Партија III - Значке родова и служби Војске Србије за службену и свечану униформу			
1.	Значка рода пешадије за официра	пар	100
2.	Значка рода пешадије за подофицира	пар	100
3.	Значка рода оклопних јединица за официра	пар	50
4.	Значка рода оклопних јединица за подофицира	пар	70
5.	Значка рода артиљерије за официра	пар	40
6.	Значка рода артиљерије за подофицира	пар	30
7.	Значка рода инжињерије за официра	пар	50
8.	Значка рода инжињерије за подофицира	пар	50
9.	Значка рода артиљеријско-ракетних јединица за противваздухопловна дејства за официра	пар	50
10.	Значка рода артиљеријско-ракетних јединица за противваздухопловна дејства за подофицира	пар	50
11.	Значка рода авијације за официра	пар	50
12.	Значка рода авијације за подофицира	пар	50
13.	Значка рода речних јединица за официра	пар	40
14.	Значка рода речних јединица за подофицира	пар	40
15.	Значка рода јединица за електронска дејства за официра	пар	40
16.	Значка рода јединица за електронска дејства за подофицира	пар	70
17.	Значка кадровске службе за официра	пар	10
18.	Значка кадровске службе за подофицира	пар	10
19.	Значка службе телекомуникација за официра	пар	30
20.	Значка службе телекомуникације за подофицира	пар	50
21.	Значка службе ваздушно јављање и осматрање за официра	пар	50
22.	Значка службе ваздушно јављање и осматрање за подофицира	пар	50
23.	Значка атомско-биолошко-хемијске службе за официра	пар	20
24.	Значка атомско-биолошко-хемијске службе за подофицира	пар	30
25.	Значка обавештајне службе за официра	пар	50
26.	Значка обавештајне службе за подофицира	пар	50
27.	Значка безбедоносне службе за официра	пар	5
28.	Значка безбедоносне службе за подофицира	пар	5

29.	Значка информатичке службе за официра	пар	25
30.	Значка безбедоносне службе за подофицира	пар	25
31.	Значка геодетске службе за официра	пар	50
32.	Значка геодетске службе за подофицира	пар	25
33.	Значка метеоролошке и навигацијске службе за официра	пар	5
34.	Значка метеоролошке и навигацијске службе за подофицира	пар	10
35.	Значка финансијске службе за официра	пар	25
36.	Значка финансијске службе за подофицира	пар	5
37.	Значка правне службе за официра	пар	20
38.	Значка правне службе за подофицира	пар	5
39.	Значка музичке службе за официра	пар	20
40.	Значка музичке службе за подофицира	пар	50
41.	Значка православне специјалности богослужбене врсте вереске службе за официра	пар	25
42.	Значка православне специјалности богослужбене врсте вереске службе за подофицира	пар	25
43.	Значка римокатоличке специјалности богослужбене врсте верске службе за официра	пар	10
44.	Значка римокатоличке специјалности богослужбене врсте верске службе за подофицира	пар	10
45.	Значка протестантске специјалности евангелистичке конфесије богослужбене врсте верске службе за официра	пар	10
46.	Значка протестантске специјалности евангелистичке конфесије богослужбене врсте верске службе за подофицира	пар	10
47.	Значка протестантске специјалности реформатске конфесије богослужбене врсте верске службе за официра	пар	10
48.	Значка протестантске специјалности реформатске конфесије богослужбене врсте верске службе за подофицира	пар	10
49.	Значка исламске специјалности богослужбене врсте верске службе за официра	пар	10
50.	Значка исламске специјалности богослужбене врсте верске службе за подофицира	пар	10
51.	Значка техничке службе за официра	пар	92
52.	Значка техничке службе за подофицира	пар	101
53.	Значка интендантске службе за официра	пар	30
54.	Значка интендантске службе за подофицира	пар	60
55.	Значка санитетске службе за официра	пар	39
56.	Значка санитетске е службе за подофицира	пар	47
57.	Значка ветринарске службе за официра	пар	5
58.	Значка ветеринарске е службе за подофицира	пар	5
59.	Значка саобраћајне службе за официра	пар	17
60.	Значка саобраћајне службе за подофицира	пар	25
61.	Значка грађевинске службе за официра	пар	5
62.	Значка грађевинске службе за подофицира	пар	5
63.	Значка авијацијско-пилотске и хеликоптерско пилотске врсте рода авијације златна	комад	20
64.	Значка авијацијско-пилотске и хеликоптерско пилотске врсте рода авијације сребрна	комад	200
65.	Значка ронилачке врсте рода речних јединица златна	комад	5
66.	Значка ронилачке врсте рода речних јединица сребрна	комад	10
67.	Значка падобранске специјалности врсте посебне намене	комад	100

	рода пешадије златна		
68.	Значка падобранске специјалности врсте посебне намене рода пешадије сребрна	комад	205
69.	Значка летачко-специјалистичке специјалности врсте посебне намене рода авијације златна	комад	50
70.	Значка летачко-специјалистичке специјалности врсте посебне намене рода авијације сребрна	комад	100
Партија IV - Значке родова и служби Војске Србије за теренску униформу			
1.	Значка православне специјалности богослужбене врсте верске службе за теренску униформу	комад	80
2.	Значка римокатоличке специјалности богослужбене врсте верске службе за теренску униформу	комад	10
3.	Значка протестантске специјалности евангелистичке конфесије богослужбене врсте верске службе за теренску униформу	комад	5
4.	Значка протестантске специјалности реформатске конфесије богослужбене врсте верске службе за теренску униформу	комад	5
5.	Значка исламске специјалности богослужбене врсте верске службе за теренску униформу	комад	5
6.	Значка авијацијско-пилотске и хеликоптерско пилотске врсте рода авијације за теренску униформу	комад	420
7.	Значка падобранске специјалности врсте посебне намене рода пешадије за теренску униформу	комад	110
8.	Значка летачко-специјалистичке специјалности врсте посебне намене рода авијације за теренску униформу	комад	125
Партија V - Значке завршених курсева			
1.	Значка завршеног Основног командно-штабног курса	комад	200
2.	Значка завршеног Основног курса за подофицире	комад	500
3.	Значка завршеног Курса за прве подофицире	комад	150
4.	Значка завршеног Курса за главне подофицире	комад	100
Партија VI- Војне значке			
1.	Значка „Примеран официр – подофицир – професионални војник“	комад	50
2.	Значка „Најбоља посада – послуга – тим“	комад	50
3.	Значка „Одличан стрелац“	комад	50
Партија VII- Војни амблеми			
1.	Амблем Председника Републике	комад	10
2.	Амблем Председника Народне Скупштине Републике Србије	комад	10
3.	Амблем чланова Савета за националну безбедност Републике Србије	комад	10
4.	Амблем са државном заставом за службену и свечану униформу	комад	2.000
5.	Амблем са Државном заставом Републике Србије за теренску униформу	комад	2.000
6.	Амблем Министарства одбране	комад	598
7.	Амблем Генералштаба Војске Србије	комад	420
8.	Амблем Испектората одбране	комад	54
9.	Амблем Војнообавештајне агенције	комад	250
10.	Амблем Војнобезбедбосне агенције	комад	10
11.	Амблем Универзитета одбране	комад	30

12.	Амблем Војне академије	комад	10
13.	Амблем Војномедицинске академије	комад	58
14.	Амблем Команде Копнене војске	комад	294
15.	Амблем Команде Ваздухопловства и противваздухопловне одбране	комад	356
16.	Амблем Команде Команде за обуку	комад	160
17.	Амблем Кадетске бригаде за свечану и службену униформу	комад	1.000
18.	Амблем Кадетске бригаде за теренску униформу	комад	1.000
19.	Амблем Медицинског факултета Војномедицинске академије за свечану и службену униформу	комад	250
20.	Амблем Медицинског факултета Војномедицинске академије за теренску униформу	комад	500
21.	Амблем Управе Војне полиције за свечану и службену униформу	комада	100
22.	Амблем Управе Војне полиције за теренску униформу	комада	500
23.	Амблем Гарде за теренску униформу за свечану и службену униформу	комада	350
24.	Амблем Гарде за теренску униформу	комада	1.000
25.	Амблем Центра за мировне операције за службену и свечану униформу	комада	150
26.	Амблем Центра за мировне операције за теренску униформу	комада	150
27.	Амблем Центра за обуку путем симулација за службену и свечану униформу	комада	210
28.	Амблем Центра за обуку путем симулација за теренску униформу	комада	65
29.	Амблем централне логистичке базе за службену и свечану униформу	комада	200
30.	Амблем централне логистичке базе за теренску униформу	комада	1.000
31.	Амблем Бригаде везе за службену и свечану униформу	комада	30
32.	Амблем Бригаде везе за за теренску униформу	комада	30
33.	Амблем 224. центра за електронска дејства за службену и свечану униформу	комада	100
34.	Амблем 224. центра за електронска дејства за теренску униформу	комада	100
35.	Амблем батаљона Војне полиције специјалне намене „Кобре“ за службену и свечану униформу	комада	100
36.	Амблем батаљона Војне полиције специјалне намене „Кобре“ за теренску униформу	комада	100
37.	Амблем Криминалистичко – истражне групе за службену и свечану униформу	комада	100
38.	Амблем Криминалистичко – истражне групе за теренску униформу	комада	210
39.	Амблем 1. бригаде Копнене војске за службену и свечану униформу	комада	660
40.	Амблем 1. бригаде Копнене војске за теренску униформу	комада	1.000
41.	Амблем 2. бригаде Копнене војске за службену и свечану униформу	комада	710
42.	Амблем 2. бригаде Копнене војске за теренску униформу	комада	1.000

43.	Амблем 3. бригаде Копнене војске за службену и свечану униформу	комада	660
44.	Амблем 3. бригаде Копнене војске за теренску униформу	комада	1.000
45.	Амблем 4. бригаде Копнене војске за службену и свечану униформу	комада	660
46.	Амблем 4. бригаде Копнене војске за теренску униформу	комада	2.230
47.	Амблем мешовите артиљеријске бригаде за службену и свечану униформу	комада	100
48.	Амблем мешовите артиљеријске бригаде за теренску униформу	комада	670
49.	Амблем Речне флотиле за службену и свечану униформу	комада	100
50.	Амблем Речне флотиле за теренску униформу	комада	750
51.	Амблем Специјалне бригаде за службену и свечану униформу	комада	170
52.	Амблем Специјалне бригаде за теренску униформу	комада	330
53.	Амблем 63. падобранског батаљона Специјалне бригаде за службену и свечану униформу	комада	230
54.	Амблем 63. падобранског батаљона Специјалне бригаде за теренску униформу	комада	330
55.	Амблем 72. Извиђачко-диверзантског батаљона Специјалне бригаде за службену и свечану униформу	комада	190
56.	Амблем 72. Извиђачко-диверзантског батаљона Специјалне бригаде за теренску униформу	комада	270
57.	Амблем Батаљона за противтерористичка дејства Специјалне бригаде за службену и свечану униформу	комада	150
58.	Амблем Батаљона за противтерористичка дејства Специјалне бригаде за теренску униформу	комада	240
59.	Амблем 21. батаљона везе Копнене војске за службену и свечану униформу	комада	110
60.	Амблем 21. батаљона везе Копнене војске за теренску униформу	комада	225
61.	Амблем 246. батаљона АБХО Копнене војске за службену и свечану униформу	комада	90
62.	Амблем 246. батаљона АБХО Копнене војске за теренску униформу	комада	305
63.	Амблем 3. батаљона Војне полиције Копнене војске за службену и свечану униформу	комада	240
64.	Амблем 3. батаљона Војне полиције Копнене војске за теренску униформу	комада	320
65.	Амблем 5. батаљона Војне полиције Копнене војске за службену и свечану униформу	комада	245
66.	Амблем 5. батаљона Војне полиције Копнене војске за теренску униформу	комада	335
67.	Амблем Војног оркестра Ниш Копнене војске за службену и свечану униформу	комада	35
68.	Амблем Војног оркестра Ниш Копнене војске за теренску униформу	комада	35
69.	Амблем Центра за обуку јединица за мултинационалне операције Копнене војске за службену и свечану униформу	комада	595
70.	Амблем Центра за обуку јединица за мултинационалне операције Копнене војске за теренску униформу	комада	280

71.	Амблем 204. ваздухопловне бригаде за службену и свечану униформу.	комада	300
72.	Амблем 204. ваздухопловне бригаде за теренску униформу.	комада	300
73.	Амблем 98. ваздухопловне бригаде за службену и свечану униформу.	комада	300
74.	Амблем 98. ваздухопловне бригаде за теренску униформу.	комада	300
75.	Амблем 250. ракетне бригаде за противваздухопловна дејства за службену и свечану униформу.	комада	300
76.	Амблем 250. ракетне бригаде за противваздухопловна дејства за теренску униформу.	комада	300
77.	Амблем 126. бригаде ВОЈИН за службену и свечану униформу.	комада	300
78.	Амблем 126. бригаде ВОЈИН за теренску униформу.	комада	300
79.	Амблем 333. инжињеријског батаљона Команде ваздухопловства и противваздухопловне одбране за службену и свечану униформу	комада	50
80.	Амблем 333. инжињеријског батаљона Команде ваздухопловства и противваздухопловне одбране за теренску униформу	комада	50
81.	Амблем 210. инжињеријског батаљона везе Команде ваздухопловства и противваздухопловне одбране за службену и свечану униформу	комада	50
82.	Амблем 210. инжињеријског батаљона Команде ваздухопловства и противваздухопловне одбране за теренску униформу	комада	50
83.	Амблем 1. центра за обуку за службену и свечану униформу	комада	50
84.	Амблем 1. центра за обуку за теренску униформу	комада	200
85.	Амблем 2. центра за обуку за службену и свечану униформу	комада	55
86.	Амблем 2. центра за обуку за теренску униформу	комада	200
87.	Амблем 3. центра за обуку за службену и свечану униформу	комада	50
88.	Амблем 3. центра за обуку за теренску униформу	комада	200
89.	Амблем центра за обуку Копнене војске за службену и свечану униформу	комада	80
90.	Амблем центра за обуку Копнене војске за теренску униформу	комада	250
91.	Амблем Команде за развој за службену и свечану униформу	комада	700
92.	Амблем Команде за развој за теренску униформу	комада	1.000
93.	Амблем Командног батаљона Команде за обуку за службену и свечану униформу	комада	50
94.	Амблем Командног батаљона Команде за обуку за теренску униформу	комада	500
95.	Амблем Центра за обуку и усавршавање подофицира Команде за обуку за службену и свечану униформу	комада	35
96.	Амблем Центра за обуку и усавршавање подофицира Команде за обуку за теренску униформу	комада	120
97.	Амблем центра за обуку Ратног ваздухопловства и противваздухопловне одбране Команде за обуку за службену и свечану униформу	комада	30

98.	Амблем центра за обуку Ратног ваздухопловства и противваздухопловне одбране Команде за обуку за теренску униформу	комада	90
99.	Амблем центра за обуку везе информатике и електронских дејстава Команде за обуку за службену и свечану униформу	комада	35
100.	Амблем центра за обуку везеинформатике и електронских дејстава Команде за обуку за теренску униформу	комада	150
101.	Амблем центра за обуку логистике Команде за обуку за службену и свечану униформу	комада	120
102.	Амблем центра за обуку логистике Команде за обуку за теренску униформу	комада	250
103.	Амблем центра за усавршавање кадрова АБХО Команде за обуку за службену и свечану униформу	комада	30
104.	Амблем центра за усавршавање кадрова АБХО Команде за обуку за теренску униформу	комада	110
105.	Амблем Интервидовског полигона“Пасуљанске ливаде“ Команде за обуку за службену и свечану униформу	комада	140
106.	Амблем Интервидовског полигона“Пасуљанске ливаде“ Команде за обуку за теренску униформу	комада	250
107.	ЛУЧНА ЛЕНТА ЗА ТЕРЕНСКУ УНИФОРМУ	комада	20.000

3.2. Техничке спецификације (карактеристике)

Добра Партије I - Идентификационе металне значке

Значке чине стилизоване визуелне елементе које се носе на војним униформама, којима се идентификује професионално војно лице односно његова припадност.

Предмет ових спецификација су следеће војне значке:

- значка начелника Генералштаба Војске Србије,
- значка Универзитета одбране и
- Значка Инспектората одбране

Значке се израђују од легуре на бази цинка, алуминијума, бакра и магнезијума („Tonsul“), технологијом ливења, финализацијом у позлати, односно хрому и благим патинирањем појединих елемената, у складу са идејним решењем. Емајл у боји и лазурни лакови се употребљавају код израде значке Универзитета одбране и значке Инспектората одбране.

Значке се причвршћују на одевни предмет помоћу две копче са иглама и притисницама (на реверсу значке).

Толеранције свих задатих мера су +3 % и –2%.

Појединачни изглед и опис значака по врстама дат је на сликама испод (слике од броја 1 до броја 6).

Значка начелника Генералштаба Војске Србије

На слици 1. приказан је изглед и облик значке начелника Генералштаба Војске Србије (елементи круне и штита дати су у црној боји само ради јаснијег приказа њихове рељефности).



Слика 1. Изглед и облик значке начелника Генералштаба Војске Србије

Значка начелника Генералштаба Војске Србије идентификује највиши положај у Војсци Србије. Састоји се од венца са круном и ознаком припадности Војсци Србије и елемената који ближе одређују видове Копнене војске и Ваздухопловства и противваздухопловне одбране и род речних јединица.

Значка начелника Генералштаба Војске Србије представља хералдичку композицију стилизованог приказа оивиченог са леве стране лаворовим, а са десне храстовим венцем у чијем се унутрашњем делу налази сидро преко којег је стилизовани приказ крила у полету са пет редова пера на којима су по средини укрштени топовска цев и пушка. На горњој страни венца налази се круна идентична композицији круне која се налази на грбу Републике Србије, а на доњој страни венца је ознака припадности Војсци Србије.

Значка је комплетно позлаћена и благо патинирана. Димензије значке начелника Генералштаба Војске Србије приказане су на слици 2.

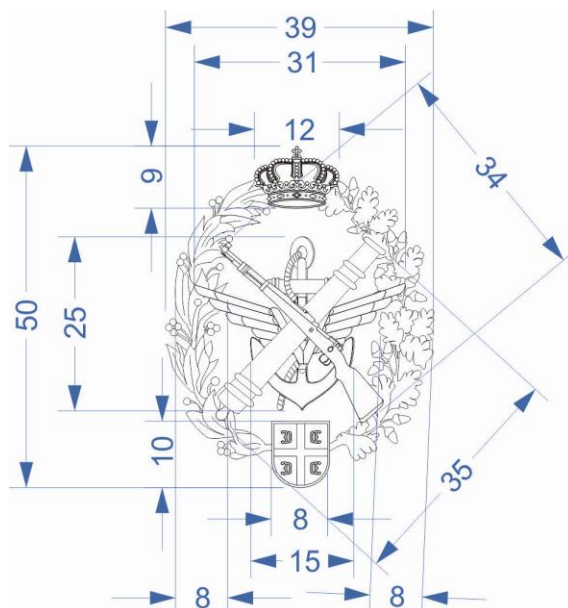

Слика 2. Димензије значке начелника Генералштаба Војске Србије

Параметри који нису дати на слици 2. су следећи:

- | | |
|---|-------------|
| - - дебљина венца | сса 2,5 mm, |
| - - дебљина круне | сса 3,0 mm, |
| - - дебљина елемената у венцу (сидро, крила, топ и пушка) | сса 4,0 mm, |
| - - дебљина штит са оцилима | сса 3,0 mm. |

Испоручује се у одговарајућој кутији. Кутија за значку је тамноцрвене боје,

пластифицирана и конструктивно је подељена у две половине. У доњем делу кутије постављена је плишана подлога тамноцрвене боје, са одговарајућим лежиштем за значку. Веза дна и поклопца кутије остварена је траком (српском тробојком), ширине 8 mm. Минималне унутрашње димензије кутије су 60 x 50 x 20 mm (дужина ширина висина).

1. Значка Универзитета одбране

На слици 3. приказан је изглед и облик значке Универзитета одбране (црне линије на штиту, венцу и елементима на књизи су дате само ради јаснијег приказа њихове рељефности).



Слика 3. Изглед и облик значке Универзитета одбране

Значку Универзитета одбране представља хералдичка композиција чију основу чини позлаћени венац у облику овалног штита ј са леве стране оивичен ловоровим лишћем, а са десне стране храстовим лишћем У дну венца плочици у позлати исписана је црном бојом арапским бројем година оснивања Универзитета одбране. На средини значке је стилизовани приказ отворене књиге плаве боје, оивичен позлатом Књига је по средини пресечена пером за писање у бојама заставе Републике Србије, на чијем врху се налази мали штит полукружног облика црвене боје, подељен белим крстом на четири поља са по једним оцилом у сваком пољу. Оцила су хромирана и окренута су ка спољним странама штита. На средини леве стране књиге су укрштени мачеви беле боје (по ивицама и средини хромирани), са сечивима окренутим на горе и рукохватима у позлати изнад којих се налази розета у позлати. На средини десне стране књиге је стилизовани приказ Ескулаповог штапа око кога се симболично савија змија. У доњем делу леве стране књиге је словима у црној боји исписано: „УНИВЕРЗИТЕТ“, а у доњем делу десне стране књиге је истим словима и у истој боји исписано: „ОДБРАНЕ“.

Димензије значке Универзитета одбране приказане су на слици 4.

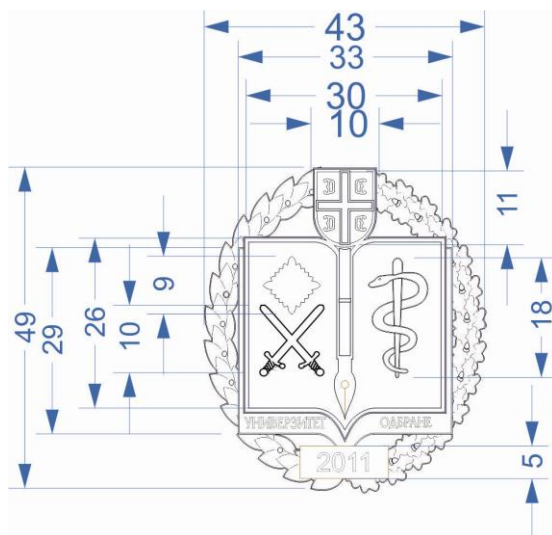

Слика 4. Димензије значке Универзитета одбране

Параметри који нису дати на слици 4. су следећи:

- - дебљина венца сса 2,5 mm
- - дебљина малог штита са оцилима и пером сса 3,0 mm
- - дебљина књиге са елементима и натписом „Универзитет одбране“ и бројна ознака „2011“ сса 3,0 mm

Испоручује се у ПВЦ фолији.

2. Значка Инспектората одбране

На слици 5. приказан је изглед и облик значке Инспектората одбране



Слика 5. Изглед и облик значке Инспектората одбране

Значку Инспектората одбране представља хералдичка композиција чију основу чини бели овални штит положен на хромирани лаворов венац. Овални штит је оивичен лентом у позлати на чијем горњем делу је словима у црној боји исписано: „ИНСПЕКТОРАТ ОДБРАНЕ“, а у доњем делу је арапским бројем у црној боји исписана година „1894“. Композиција двоглавог хромираног орла и кринова је идентична композицији орла и кринова која се налази на грбу Републике Србије и позиционирана је на тамноплавом пољу овалног штита која је оивичена сребрном бојом.

Димензије значке Инспектората одбране приказане су на слици 6.

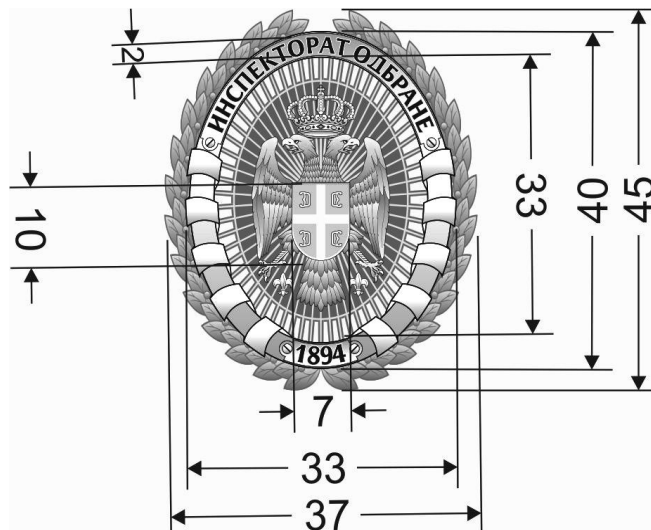

Слика 6. Димензије значке Инспектората одбране

Значка се испоручује се у ПВЦ фолији.

Напомена:

Дебљине елемената значки нису дефинисане адитивно.

Све што није дефинисано овом техничком спецификацијом дефинише се овереним узорком за серијску производњу.

Добра Партије II - Значке за личну идентификацију за теренску униформу

Значка је правоугаоног облика, димензија 130 mm x 27 mm. Производи се у две варијанте:

- 1) на светло зеленој подлози („СМУК“ 44-30-86-52) – добро на редном броју 1.
- 2) на подлози у основној (светло драп -, „СМУК“ 19-18-18-2) боји пустињског дезена – добро на редном броју 2.

Значка за личну идентификацију израђује се на тканој подлози у боји униформе (техником жакар ткања) на којој су великим словима уткани прво слово имена, тачка и презиме. Уткана ћирилична или латинична слова за добро на редном броју 1. су црне боје (фонт ариел). Уткана латинична слова за добро на редном броју 2. су тамно браон боје (фонт ариел).

Висина слова износи 14 mm. На полеђини ознаке најпре се лепи памучно лепљиво платно и потом уз помоћ термо фолије фиксира се кукасти део чичак траке. Чичак трака се додатно фиксира иберштепом полиестерским концем по свим ивицама. Ивице ознаке прецизно су искројене и затопљене.

Карактеристике материјала су следеће:

- За израду ознаке користи се полиестарско мултифиламентно текстурирано предиво подужна маса предива:
 - основа: 100 dtex,
 - потка 78 - 110 dtex.
- Густина ткања:

- у правцу основе: 57,6 жица/см,
 - у правцу потке: регулисати у зависности од финоће потке ради постизања ефекта пуноће тканине и јасноће приказаних детаља.
- Постојаности свих боја на:
 - светлост оцена 6,
 - трење мокро оцена 5,
 - трење суво оцена 5,
 - хемијско чишћење оцена 5,
 - прање (60 °С) оцена 5,
 - воду оцена 5.
 - Отпорност на пилинг: оцена 5.
 - Није дозвољено скупљање ознаке приликом хемијског чишћења перхлоретиленом и прања на 60 °С.
 - Приликом прања на 60 °С и хемијског чишћења перхлоретиленом не сме доћи до било какве деформације ознаке, раслојавања, појаве мехурића и слично.
 - рН воденог екстрата: 5,5 до 7,5.

Изглед, облик и димензије ознаке за идентификацију на светло зеленој подлози приказани су на слици 1.



Слика 1. Ознака за идентификацију на теренској униформи на светло зеленој подлози

Напомена:

Облик и димензије ознаке за идентификацију на основној (светло драп) боји пустињског дезена идентични су облику и димензијама ознаке за идентификацију на светло зеленој подлози. Нијансе боја и начин израде ближе се одређују овереним узорком за серијску производњу.

Добра Партије III-Значке родова и служби Војске Србије за службену и свечану униформу и добра Партије IV-Значке родова и служби Војске Србије за теренску униформу

Значке родова и служби и специјалности верске службе Војске Србије за службену и свечану униформу израђене су од легуре на бази цинка, алуминијума и магнезијума ("Tonsul") технологијом ливења, финализацијом у позлати за официре, односно хрому и благој патини за подофицире, максималних димензија 25 x 25 mm према идејном решењу.

Значке врста и специјалности родова и служби Војске Србије за службену и свечану униформу су израђене од легуре на бази цинка, алуминијума и магнезијума ("Tonsul") технологијом ливења финализацијом у позлати за официре, односно хрому и благој патини за подофицире у складу с идејним решењем. Ове значке су димензија не већих од 50 mm (висина) и 80 mm (ширина), нити мањих од 15 mm (висина) и 10 mm (ширина), према идејним решењима.

Значке врста и специјалности родова и служби за теренску униформу израђују се техником жакар ткања црним предивом на текстилној правоугаоној подлози димензија 50 mm x 35 mm светло зелене боје у основној боји униформе. На полеђини значке најпре се лепи памучно лепљиво платно и потом уз помоћ термо фолије фиксира се кукичasti део чичак траке. Чичак трака се додатно фиксира иберштепом полиестерским концем по свим ивицама. Ивице значке прецизно су искројене и затопљене. Ове значке се испоручују заједно са одговарајућим влакнастим делом чичак траке.

На реверсу значака родова и служби и специјалности врсте верске службе за службену и свечану униформу уграђује се метални вијак са навојем слодобне дужине сса 8 mm. Значка се на униформу причвршћује металном матицом кружног облика пречника сса 10 mm, на матици се аплицира лого/назив продавца и година производње или последње две цифре године производње. На полеђини ознаке у доњем делу постављен је тзв. „трн“ како би се онемогућило окретање значке око осе приликом употребе.

Значке родова Војске Србије

1. Значке рода пешадије

Мотив значке рода пешадије је стилизовани приказ лаворовог венца преко којег су трака и две укрштене пушке чије цеви и кундаци прелазе ивице венца. На траци значке налази се датум: „16.11.1914.“ који је одређен за Дан пешадије.

На слици 1. дат је приказ идејног решења изгледа значке рода пешадије за официра подофицира



Слика 1. Идејно решење изгледа значке рода пешадије за официра и подофицира

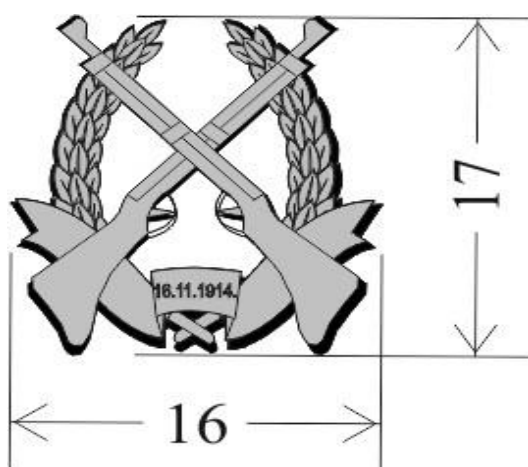

Слика 2. - Димензије значке рода пешадије

2. Значке рода оклопних јединица

Мотив значке рода оклопних јединица је стилизовани приказ предње стране тенка.

На слици 3. дат је приказ идејног решења изгледа значке рода оклопних јединица за официра и подофицира

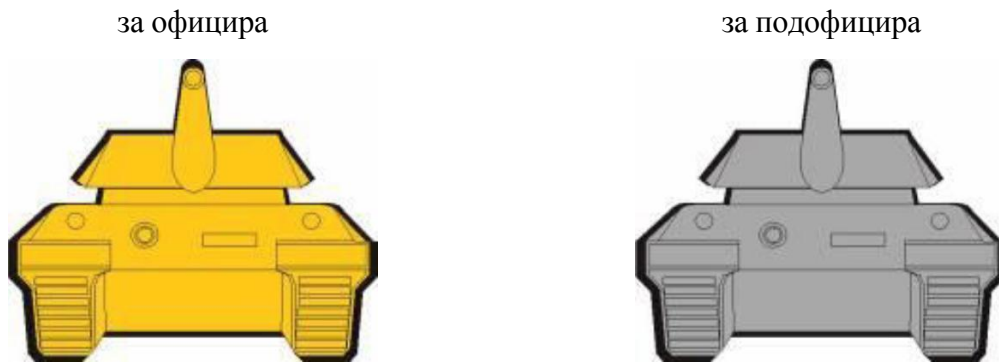

Слика 3. Идејно решење изгледа значке рода оклопних јединица за официра и подофицира

На слици 4. приказане су димензије значке рода оклопних јединица.

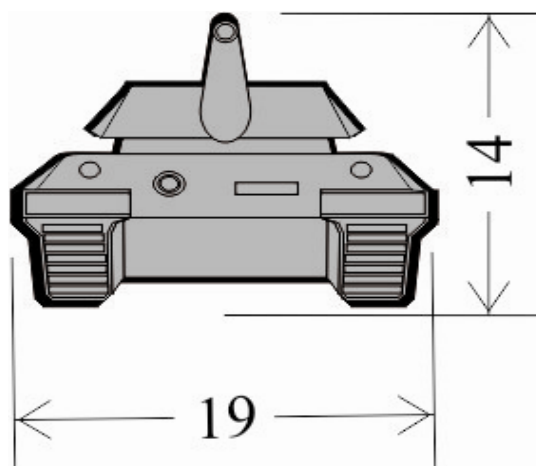

Слика 4. Димензије значке рода оклопних јединица

3. Значке рода артиљерије

Мотив значке рода артиљерије је стилизовани приказ две укрштене топовске цеви.
На слици 5. дат је приказ идејног решења изгледа значке рода артиљерије за официра подофицира.

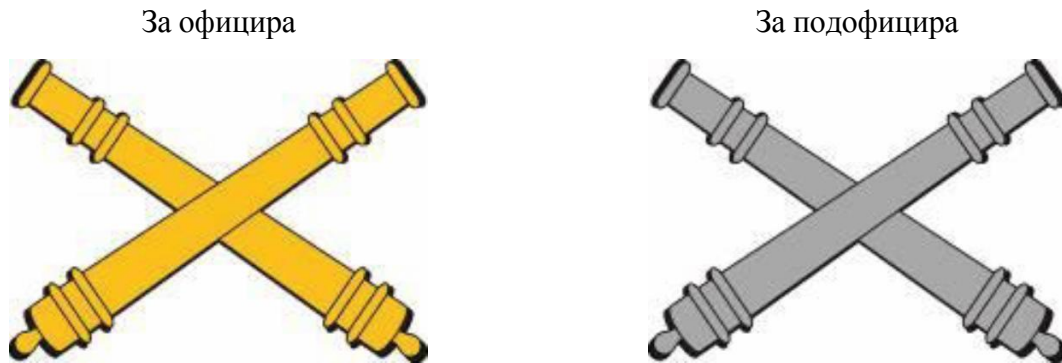

Слика 5. Идејно решење значке рода артиљерије за официра и подофицира

На слици 6. приказане су димензије значке рода артиљерије.

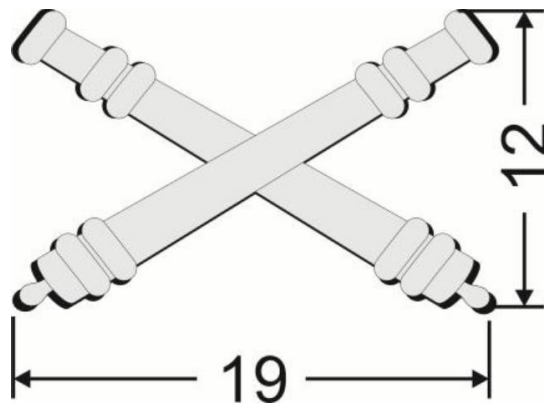

Слика 6. Димензије значке рода артиљерије

4. Значке рода пешадије

Мотив значке рода инжењерије је стилизовани приказ сидра окруженог зупчаником, са леве и лаворовим венцем са десне стране. У горњем унутрашњем делу круга је мост, а у доњем полукружно – тестера.

На слици 7. дат је приказ идејног решења изгледа значке рода инжењерије за официра подофицира.

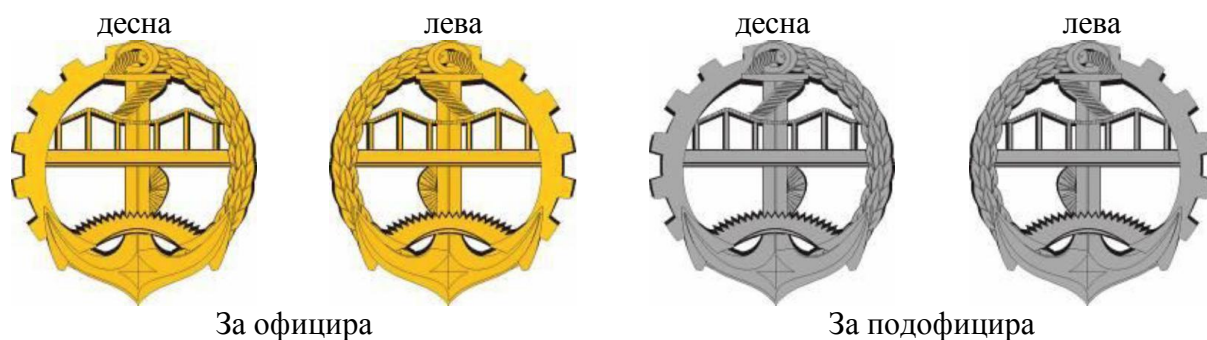

Слика 7. Идејно решење значке рода инжењерије за официра и подофицира

На слици 8. приказане су димензије значке рода инжењерије

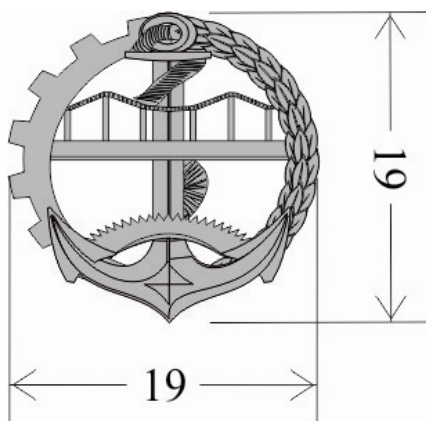

Слика 8. Димензије значке рода инжењерије

5. Значке рода артиљеријско-ракетних јединица за противваздухопловна дејства

Мотив значке рода артиљеријско-ракетних јединица за противваздухопловна дејства је стилизовани приказ радарске антене преко чије горње ивице су укрштени цев противавионског топа и ракета земља – ваздух.

На слици 9. дат је приказ идејног решења изгледа значке рода артиљеријско-ракетних јединица за противваздухопловна дејства за официра подофицира.

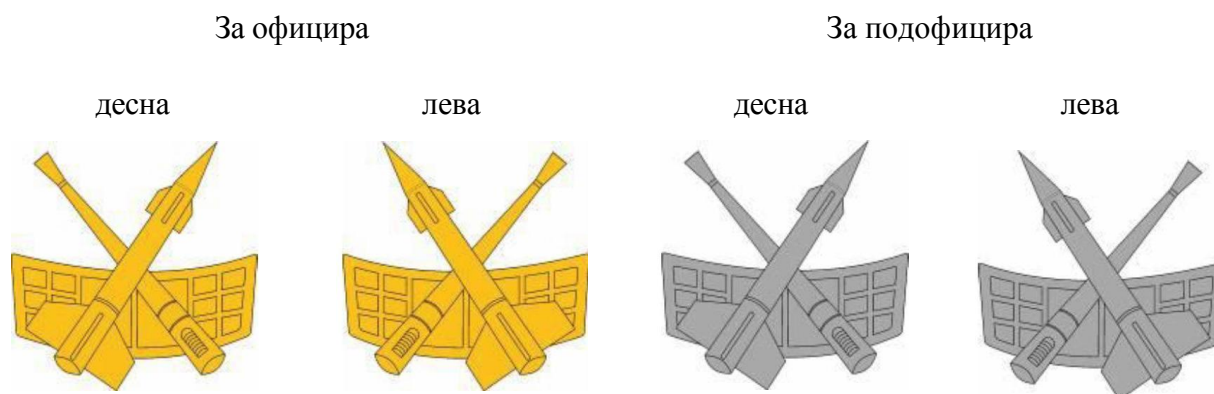

Слика 9. Идејно решење значке рода артиљеријско-ракетних јединица за противваздухопловна дејства за официра подофицира.

На слици 10. приказане су димензије значке рода инжињерије.

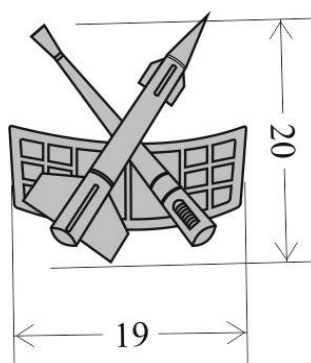

Слика 10. Димензије значке рода артиљеријско-ракетних јединица за противваздухопловна дејства

6. Значке рода авијације

Мотив значке рода авијације је стилизовани приказ крила у полету са пет редова пера у чијем дну је звезда са пет кракова.

На слици 11. дат је приказ идејног решења изгледа значке рода авијације за официра и подофицира.

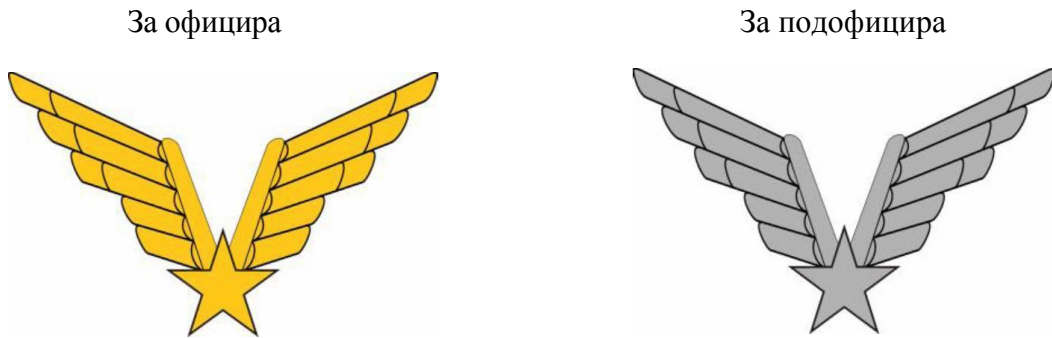

Слика 11. Идејно решење значке рода авијације за официра подофицира

На слици 12. приказане су димензије значке рода авијације.

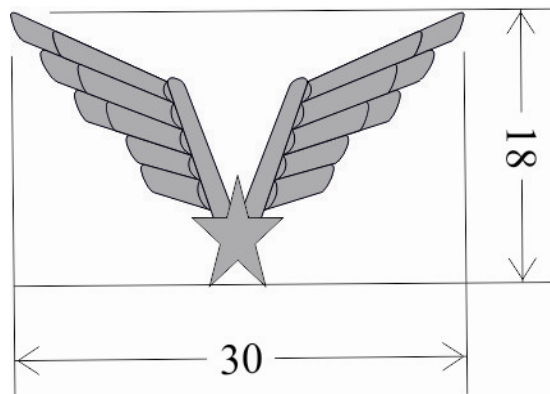

Слика 12. Димензије значке рода авијације

7. Значка рода речних јединица

Мотив значке рода речних јединица је стилизовани приказ сидра, преко којег се налази кормило.

На слици 13 дат је приказ идејног решења изгледа значке рода речних јединица за официра и подофицира.

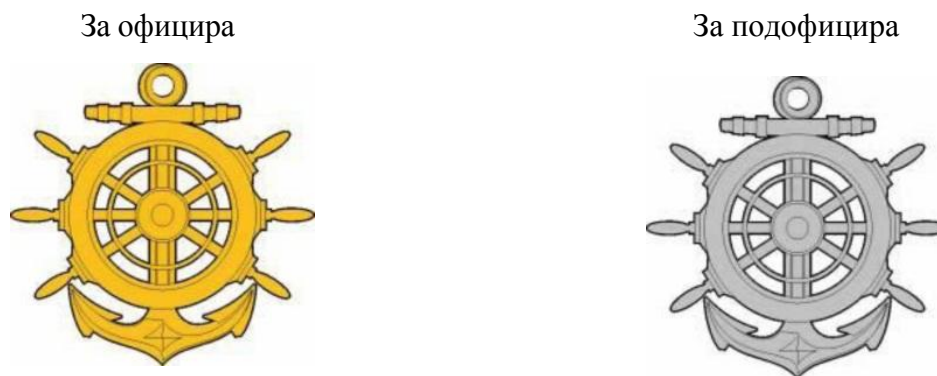

Слика 13. Идејно решење значке рода речних јединица за официра и подофицира

На слици 14. приказане су димензије значке рода речних јединица

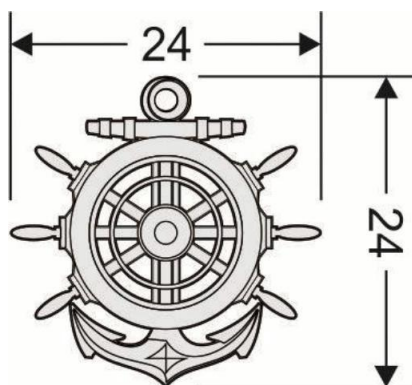

Слика 14. Димензије значке рода речних јединица

8. Значка рода јединица за електронска дејства

Мотив значке рода јединица за електронска дејства је стилизовани приказ радио-антене, на коју се кружно настављају радио-таласи окружени лаворовим венцем. У средини круга налази се троугао на чијој доњој страници су приказани симболи извиђачке и ометачке врсте, а у средини троугла је стилизовани приказ глобуса.

На слици 15 дат је приказ идејног решења изгледа значке рода јединица за електронска дејства за официра и подофицира.

За официра



За подофицира



Слика 15. Идејно решење значке рода јединица за електронска дејства

На слици 16. приказане су димензије значке рода јединица за електронска дејства.

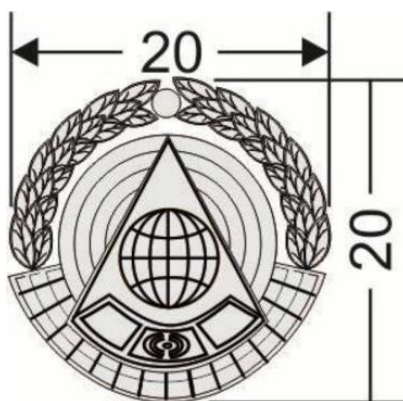

Слика 16. Димензије значке рода јединица за електронска дејства

ЗНАЧКЕ ОПШТИХ СЛУЖБИ ВОЈСКЕ СРБИЈЕ

9. Значка кадровске службе

Мотив значке кадровске службе је стилизовани приказ полуразвијеног свитка пергамента преко чије површине су укрштени перо и мач.

На слици 17. дат је приказ идејног решења изгледа значке кадровске службе за официра подофицира.

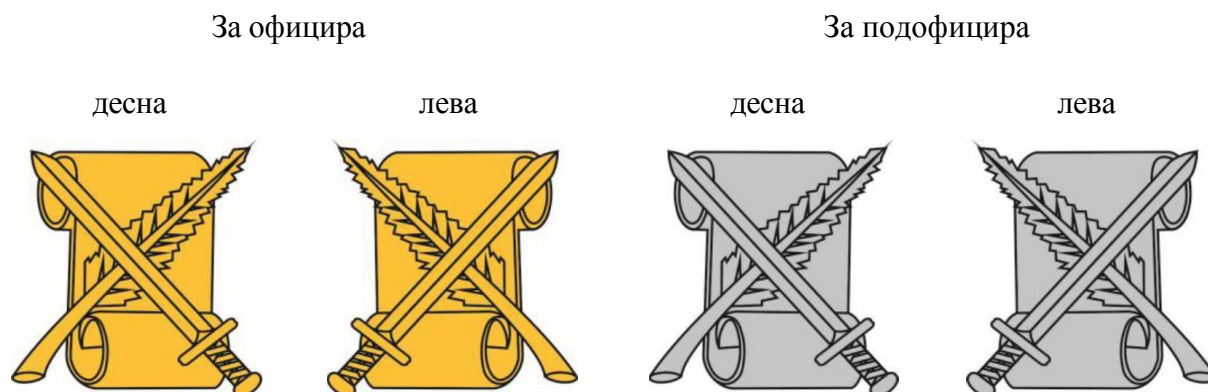

Слика 17. Идејно решење значке кадровске службе.

На слици 18. приказане су димензије значке кадровске службе

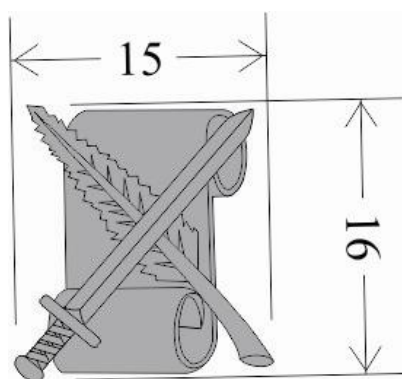

Слика 18. Димензије значке кадровске службе

10. Значке службе телекомуникација

Мотив значке службе телекомуникација је стилизовани приказ две укрштене стрелице које симболизују муње.

На слици 19. дат је приказ идејног решења изгледа значке службе телекомуникација за официра и подофицира.



Слика 19. Идејно решење значке службе телекомуникација

На слици 20. приказане су димензије значке службе телекомуникација.

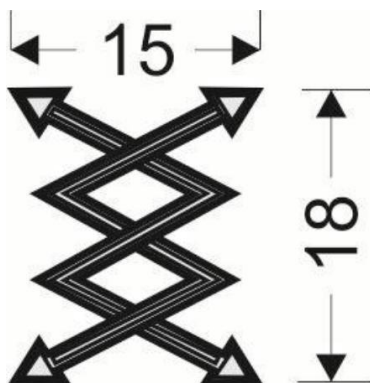

Слика 20. - Димензије значке службе телекомуникација

11. Значке службе ваздушног осматрања и јављања

Мотив значке службе ваздушног осматрања и јављања је стилизовани приказ радарске антене са планшетом, у чијем горњем делу је стилизовани приказ крила у полету са четири реда пера.

На слици 21. дат је приказ идејног решења изгледа значке службе ваздушног осматрања и јављања за официра и подофицира.



Слика 21. Идејно решења значке службе ваздушног осматрања и јављања

На слици 22. приказане су димензије значке службе ваздушног осматрања и јављања

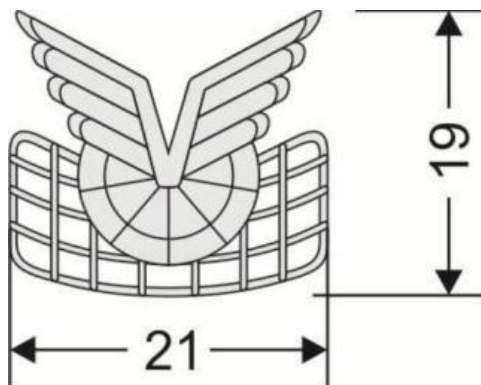

Слика 22. Димензије значке службе ваздушног осматрања и јављања

12. Значке атомско-биолошко-хемијске службе

Мотив значке атомско-биолошко-хемијске службе је стилизовани приказ зупчаника у оквиру којег је нуклеарни реактор са α , β и γ зрацима у позадини у којем се налази језгро атома са три електрона распоређена у два нивоа (у првом – један електрон, а у другом – два електрона).

На слици 23. дат је приказ идејног решења изгледа значке атомско-биолошко-хемијске службе за официра и подофицира.

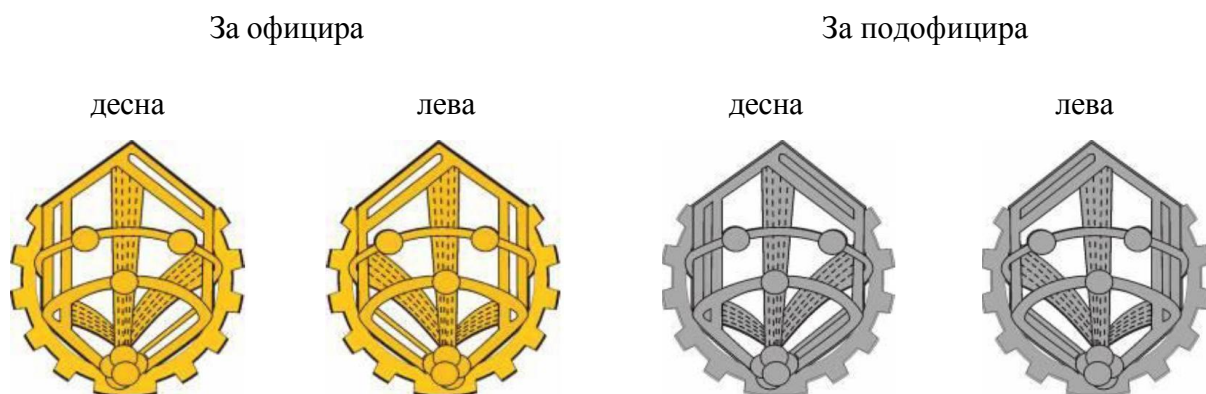

Слика 23. Идејно решења значке атомско-биолошко-хемијске службе.

На слици 24. приказане су димензије значке атомско-биолошко-хемијске службе.

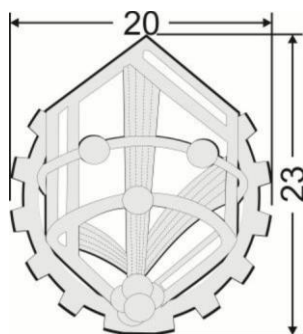

Слика 24. Димензије значке атомско-биолошко-хемијске службе

13. Значке обавештајне службе

Мотив значке обавештајне службе је стилизовани приказ угаоног штита у чијој средини се налази стилизовани приказ сове.

На слици 25. дат је приказ идејног решења изгледа значке обавештајне службе за официра и подофицира



Слика 25. Идејно решења значке обавештајне службе

На слици 26. приказане су димензије значке обавештајне службе.

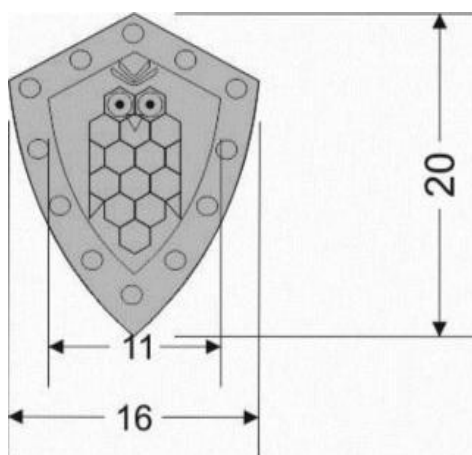

Слика 26. Димензије значке обавештајне службе

14. Значка безбедносне службе

Мотив значке безбедносне службе је стилизовани приказ мача чији врх је окренут нагоре и укрштен са стилизованим кључем на које се ослања угаони штит подељен крстом на четири поља са по једним оцилом у сваком пољу.

На слици 27. дат је приказ идејног решења изгледа безбедносне службе за официра и подофицира.

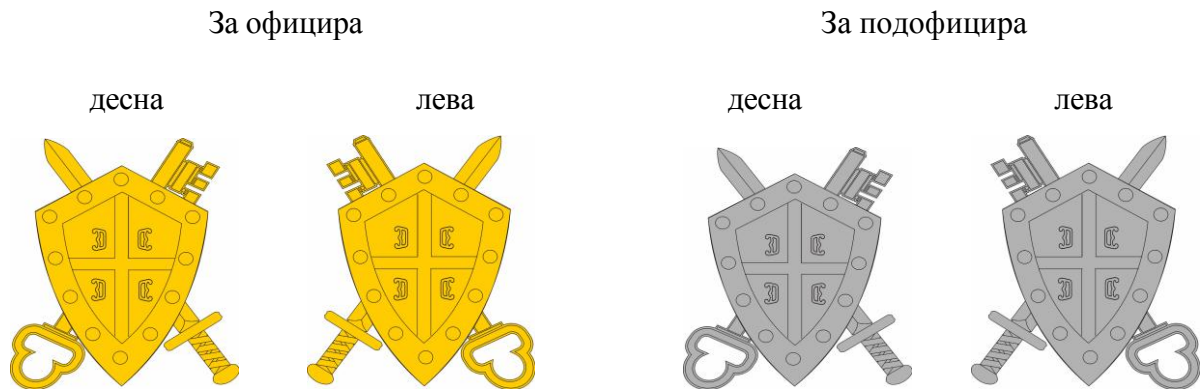

Слика 27. Идејно решења значке безбедносне службе.

На слици 28. приказане су димензије значке безбедносне службе.

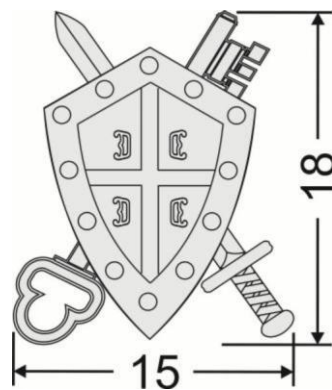

Слика 28. Димензије значке безбедносне службе

15. Значке информатичке службе

Мотив значке информатичке службе је стилизовани приказ дугмета за укључивање односно искључивање рачунара у чијој позадини је мач са врхом окренутим нагоре. Средишњи део дугмета испуњен је испреплетеним линијама које симболизују рачунарску мрежу.

На унутрашњим чворовима рачунарске мреже ван мача је низ бинарних бројева, и то са леве стране „110“ што представља број 6 и са десне стране „011“ што представља број 3. Оба броја заједно симболизују скраћену ознаку године (1963. година) оснивања информатичке службе.

На слици 29. дат је приказ идејног решења изгледа значке информатичке службе за официра и подофицира.

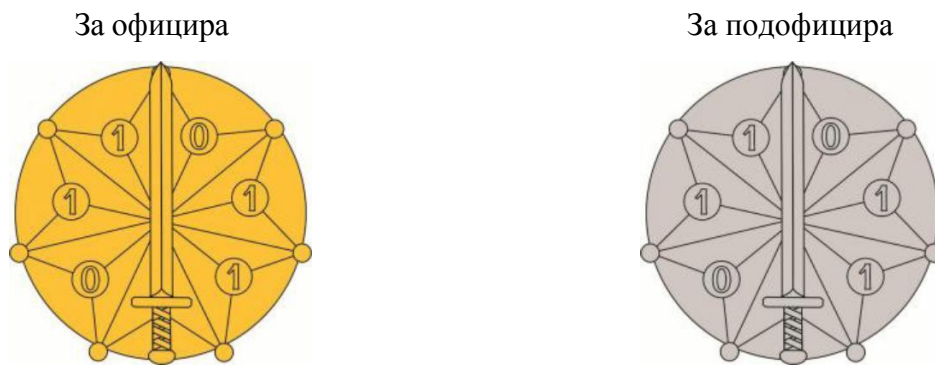

Слика 29. Идејно решења значке информатичке службе

На слици 30. приказане су димензије значке информатичке службе.

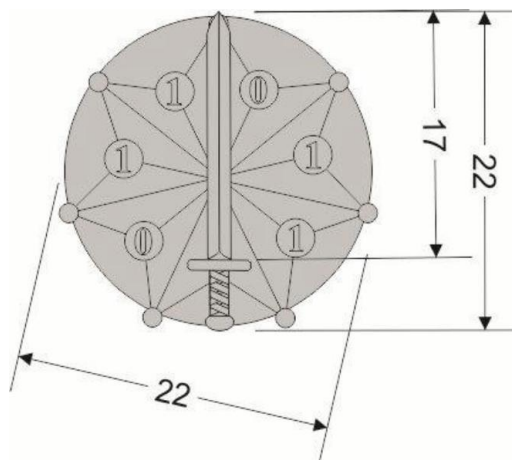

Слика 30. Димензије значке информатичке службе

16. Значка геодетске службе

Мотив значке геодетске службе је стилизовани приказ троугла и глобуса који својом површином прелази ивице троугла. На глобусу је стилизовани приказ теодолита.

На слици 31 дат је приказ идејног решења изгледа значке геодетске службе за официра и подофицира.

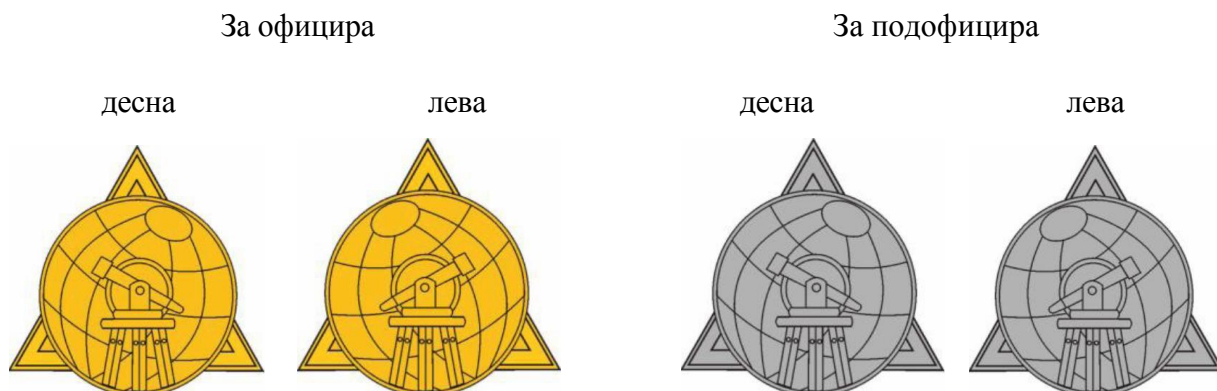

Слика 31. Идејно решење значке геодетске службе.

На слици 32. приказане су димензије значке геодетске службе.

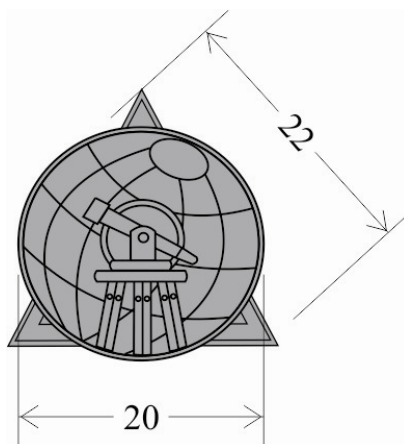

Слика 32. Димензије значке геодетске службе

17. Значке метеоролошке и навигацијске службе

Мотив значке метеоролошке и навигацијске службе је стилизовани приказ компаса чије су игле које показују стране света север и југ дуже од осталих страна.

Стране света исток и запад означене су ћириличким словима: „И“ и „З“, а остале стране, осим севера и југа, означене су тачкама.

На слици 33. дат је приказ идејног решења изгледа значке метеоролошке и навигацијске службе за официра и подофицира.



Слика 33. Идејно решење метеоролошке и навигацијске службе

На слици 34. приказане су димензије значке метеоролошке и навигацијске службе.

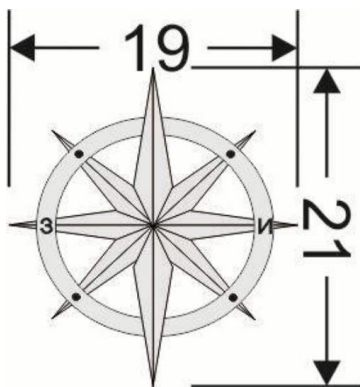

Слика 34. Димензије значке метеоролошке и навигацијске службе

18. Значке финансијске службе

Мотив значке финансијске службе је стилизовани приказ златника груписаних у облику штита преко којег су два укрштена мача на којима се налази мањи штит полукружног облика који је подељен крстом на четири поља са по једним оцилом у сваком пољу.

На слици 35. дат је приказ идејног решења изгледа значке финансијске службе.



Слика 35. Идејно решење изгледа значке финансијске службе

На слици 36. приказане су димензије значке финансијске службе.

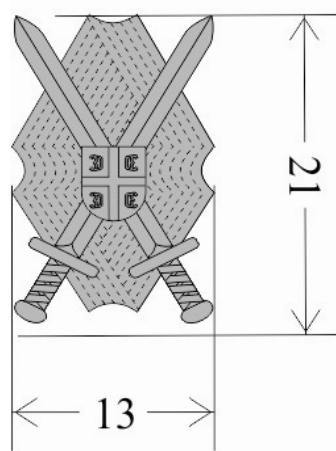

Слика 36. Димензије значке финансијске службе

19. Значке правне службе

Мотив значке правне службе је стилизовани приказ бакље са чије леве и десне стране се налази по један тас ваге – терезија, а у средини је мач са врхом окренутим нагоре.

На слици 37. дат је приказ идејног решења изгледа значке правне службе.

За официра



За подофицира



Слика 37. Идејно решење изгледа значке правне службе

На слици 38. приказане су димензије значке правне службе.

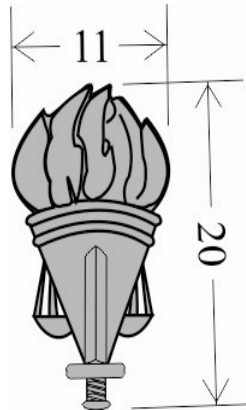

Слика 38. Димензије значке правне службе

20. Значке музичке службе

Мотив значке музичке службе је стилизовани приказ музичког инструмента лире на чијем врху се налази мач у хоризонталном положају.

На слици 39. дат је приказ идејног решења изгледа значке музичке службе.

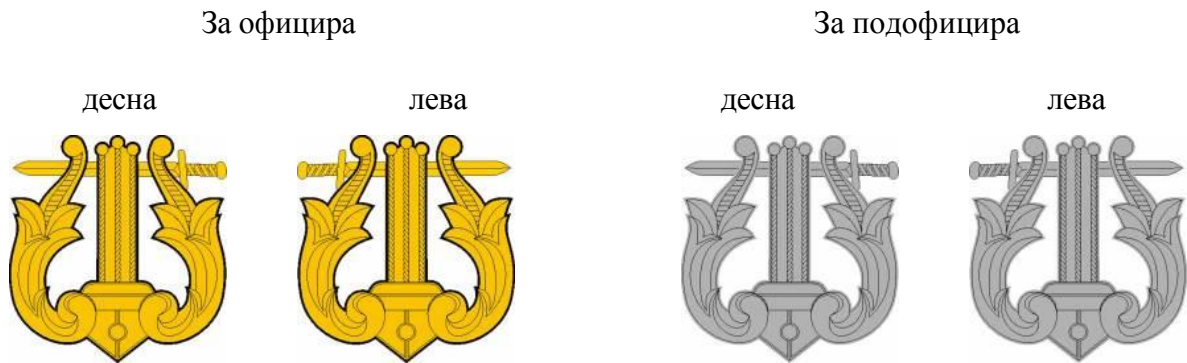

Слика 39. Идејно решење изгледа значке музичке службе.

На слици 40. приказане су димензије значке музичке службе.

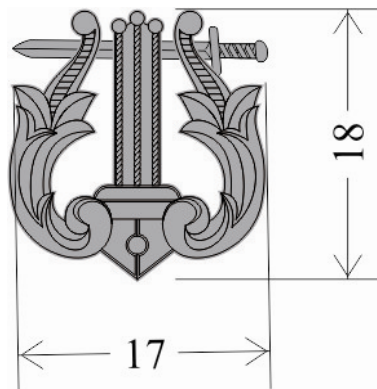

Слика 40. Димензије значке музичке службе

21. Значке верске службе

Јединствена значка верске службе, због њене специфичности, не постоји.

21.1. Значке православне специјалности богослужбене врсте верске службе

Мотив значке православне специјалности богослужбене врсте верске службе је стилизовани приказ православног тролисног крста.

На слици 41. дат је приказ идејног решења изгледа значке православне специјалности богослужбене врсте верске службе.

За официра

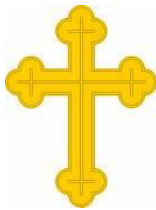

За подофицира

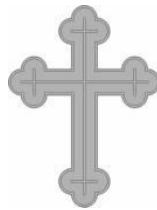

За теренску униформу



Слика 41. Идејно решење изгледа значке правне службе

На слици 42. приказане су димензије значке православне специјалности богослужбене врсте верске службе.

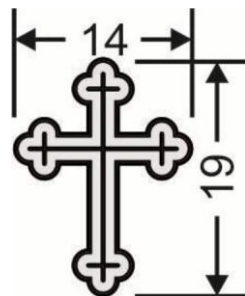

Слика 42. Димензије значке православне специјалности богослужбене врсте верске службе

21.2. Значке римокатоличке специјалности богослужбене врсте верске службе

Мотив значке римокатоличке специјалности богослужбене врсте верске службе је стилизовани приказ равног крста.

На слици 43. дат је приказ идејног решења изгледа значке римокатоличке специјалности богослужбене врсте верске службе.

За официра



За подофицира



За теренску униформу



Слика 43. Идејно решење значке римокатоличке специјалности богослужбене врсте верске службе

На слици 44. приказане су димензије значке римокатоличке специјалности богослужбене врсте верске службе.

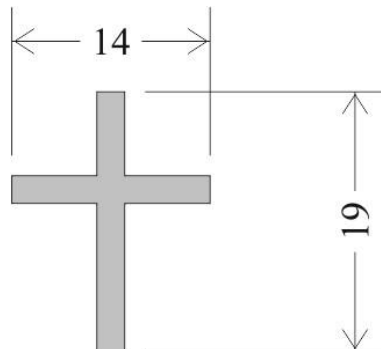

Слика 44. Димензије значке римокатоличке специјалности богослужбене врсте верске службе

21.3. Значке протестантске специјалности богослужбене врсте верске службе

Мотив значке протестантске специјалности евангеличке конфесије богослужбене врсте верске службе је стилизовани приказ равног крста у срцу који се налази у Лутеровој ружи.

На слици 45. дат је приказ идејног решења изгледа значке протестантске специјалности евангеличке конфесије богослужбене врсте верске службе.



Слика 45. Идејно решење значке протестантске специјалности евангеличке конфесије богослужбене врсте верске службе

На слици 46. приказане су димензије значке протестантске специјалности евангеличке конфесије богослужбене врсте верске службе.

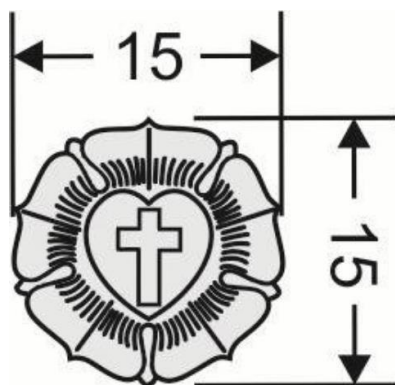

Слика 46. Димензије значке протестантске специјалности евангеличке конфесије богослужбене врсте верске службе

21.4. Значке протестантске специјалности реформатске конфесије богослужбене врсте верске службе

Конфесије богослужбене врсте верске службе је стилизовани приказ јагњета које се наслања на раван крст чији се врх налази десно изнад главе јагњета.

На слици 47. дат је приказ идејног решења изгледа значке протестантске специјалности реформатске конфесије богослужбене врсте верске службе.



Слика 47. Идејно решење значке протестантске специјалности реформатске конфесије богослужбене врсте верске службе

На слици 48. приказане су димензије значке протестантске специјалности реформатске конфесије богослужбене врсте верске службе.

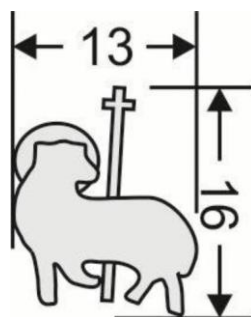

Слика 48. Димензије значке протестантске специјалности реформатске конфесије богослужбене врсте верске службе

21.5. Значке исламске специјалности богослужбене врсте верске службе

Мотив значке исламске специјалности богослужбене врсте верске службе је стилизовани приказ младог полумесеца са чије десне стране на средини је звезда са пет кракова.

На слици 49. дат је приказ идејног решења изгледа значке исламске специјалности богослужбене врсте верске службе.

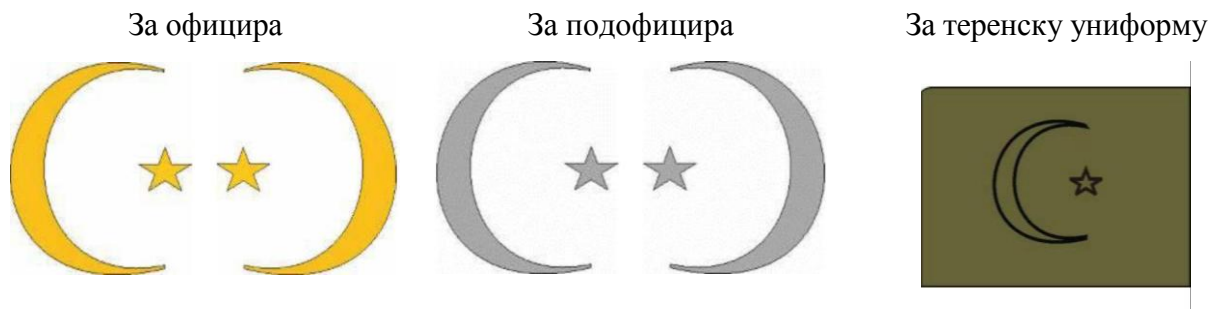

Слика 49. Идејно решење значке исламске специјалности богослужбене врсте верске службе

На слици 50. приказане су димензије значке исламске специјалности богослужбене врсте верске службе.

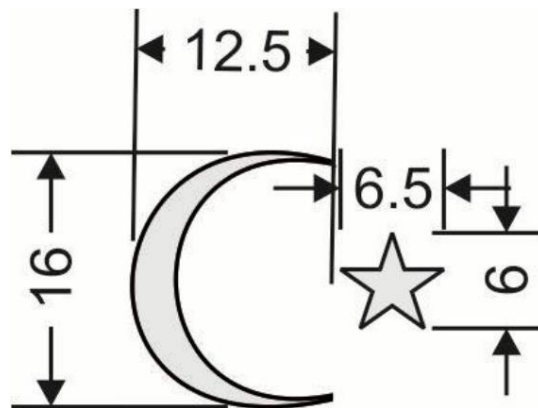

Слика 50. Димензије значке исламске специјалности богослужбене врсте верске службе

21.6. Значке јеврејске специјалности богослужбене врсте верске службе

Мотив значке јеврејске специјалности богослужбене врсте верске службе је стилизовани приказ Давидове звезде.

На слици 51. дат је приказ идејног решења изгледа значке јеврејске специјалности богослужбене врсте верске службе.



Слика 51. Идејно решење значке јеврејске специјалности богослужбене врсте верске службе

На слици 52. приказане су димензије значке јеврејске специјалности богослужбене врсте верске службе.

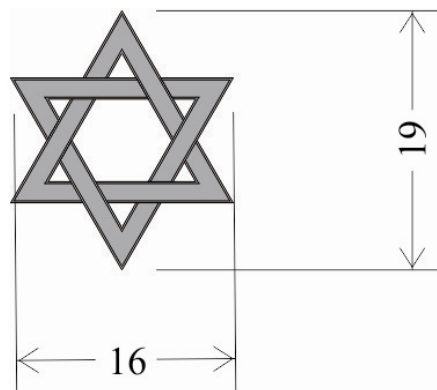

Слика 52. Димензије значке јеврејске специјалности богослужбене врсте верске службе

22. Значке техничке службе

Мотив значке техничке службе је стилизовани приказ зупчаника из чијег центра се развијају крила у полету са пет редова пера. У доњем делу зупчаника је стилизовани приказ сидра изнад којег се налази приказ бочне стране тенка и универзалног кључа

На слици 53. дат је приказ идејног решења изгледа значке техничке службе.

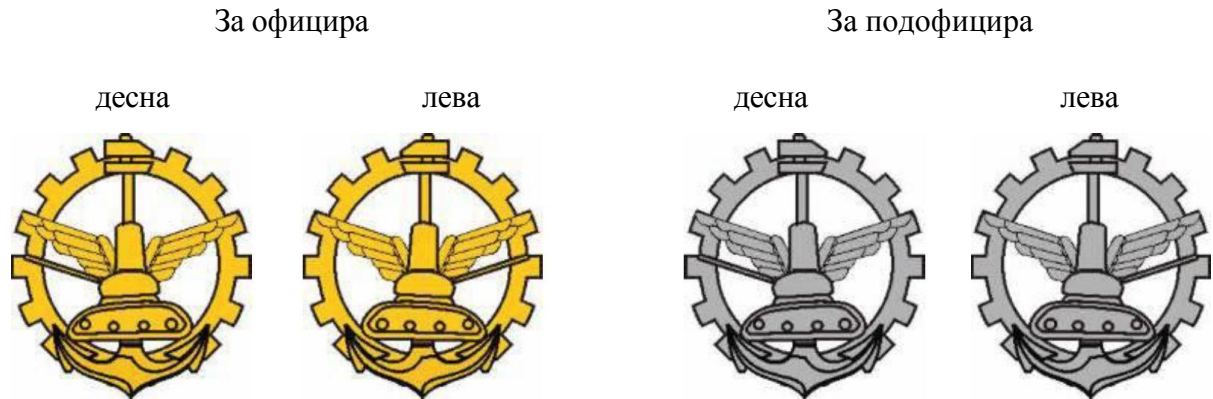

Слика 53. Идејно решење значке техничке службе.

Ознака припадности техничкој служби је стилизовани приказ зупчаника из чијег центра се развијају крила у полету са пет редова пера. У доњем делу зупчаника је стилизовани приказ сидра изнад којег се налази приказ бочне стране тенка и универзалног кључа.

На слици 54. приказане су димензије значке техничке службе.

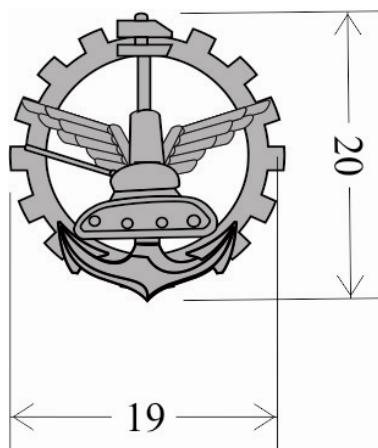

Слика 54. Димензије значке техничке службе

23. Значке интендантске службе

Мотив значке интендантске службе је стилизовани приказ фабрике са димњаком окружен са леве стране венцем од јечменог класа, а са десне стране венцем од класа пшенице. У доњем делу круга је зупчаник, а у средини су два укрштена мача.

На слици 55. дат је приказ идејног решења изгледа значке интендантске службе.

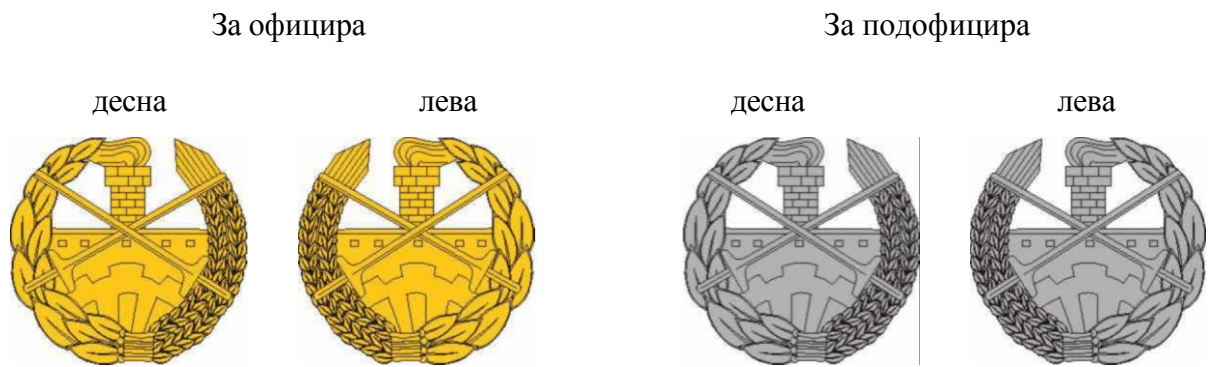

Слика 55. Идејно решење значке интендантске службе.

На слици 56. приказане су димензије значке интендантске службе.

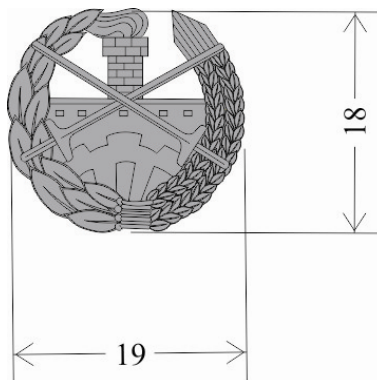

Слика 56. Димензије интендантске службе значке

24. Значке санитетске службе

Мотив значке санитетске службе је стилизовани приказ Ескулаповог штапа око којег се симболично савија змија.

На слици 57. дат је приказ идејног решења изгледа значке санитетске службе.

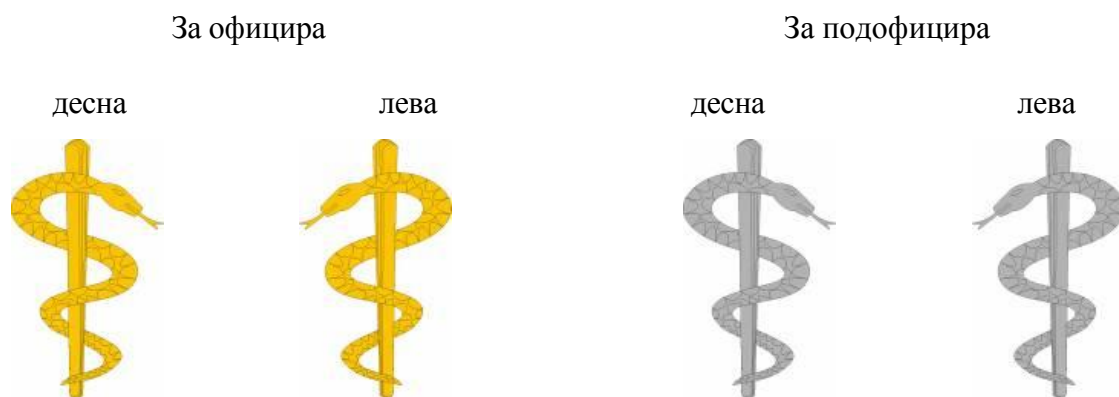

Слика 57. Идејно решење значке санитетске службе.

На слици 58. приказане су димензије значке санитетске службе

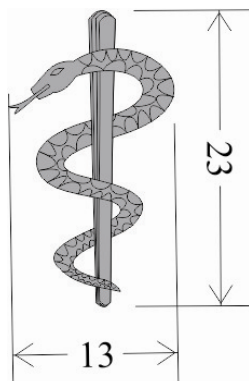

Слика 58. Димензије значке санитетске службе

25. Значке ветеринарске службе

Мотив значке ветеринарске службе је стилизовани приказ Ескулаповог штапа око којег се симболично савија змија. На доњем делу штапа према његовој средини је латиничко слово „V“ које симболизује почетно слово речи ветерина на латинском језику.

На слици 59. дат је приказ идејног решења изгледа значке ветеринарске службе

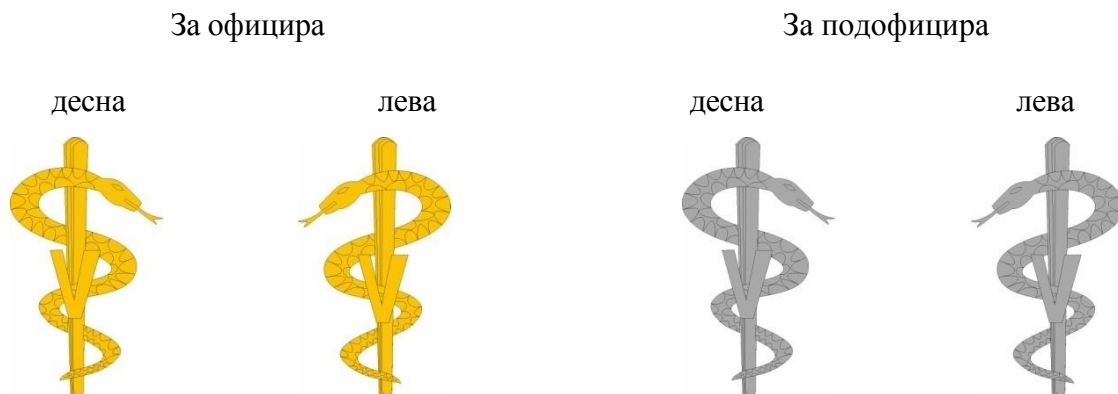

Слика 59. Идејно решење значке ветеринарске службе.

На слици 60. приказане су димензије значке ветеринарске службе.

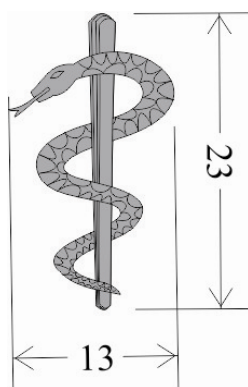

Слика 60. Димензије значке ветеринарске службе

26. Значке саобраћајне службе

Мотив значке саобраћајне службе је стилизовани приказ точка аутомобила, испод којег се налази део сидра. У средини се налази точак управљача, из чијег центра се развијају крила у полету са пет редова пера.

На слици 61. дат је приказ идејног решења изгледа значке саобраћајне службе.



Слика 61. Идејно решење значке саобраћајне службе.

На слици 62. приказане су димензије значке саобраћајне службе.

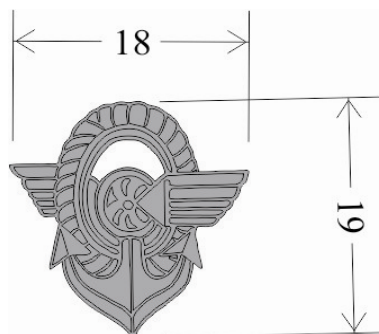

Слика 62. Димензије значке саобраћајне службе

27. Значке грађевинске службе

Мотив значке грађевинске службе је стилизовани приказ троугла на чију се основну линију са унутрашње стране наслањају цигле у хоризонталном низу.

На слици 63. дат је приказ идејног решења изгледа значке грађевинске службе.



Слика 63 . Идејно решење значке грађевинске службе.

На слици 64. приказане су димензије значке грађевинске службе

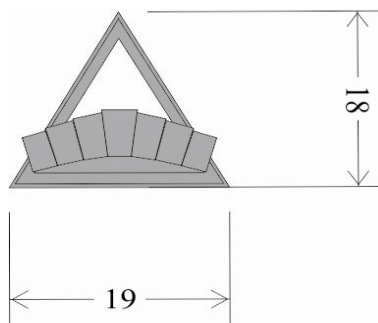

Слика 64. Димензије значке грађевинске службе

Значке врста родова Војске Србије

28. Значке авијацијско-пилотске врсте рода авијације и Значке хеликоптерско-пилотске врсте рода авијације

Мотив значке авијацијско-пилотске врсте рода авијације је стилизовани приказ лорововог и храстовог венца у чијем доњем делу је на пергаментној подлози штит полукружног облика подељен на четири поља са по једним оцилом. У средини се налази стилизовани орао у лету преузет са летачке значке Краљевине Југославије, а на врху венца круна.

На слици 65. дат је приказ идејног решења изгледа значке авијацијско-пилотске врсте рода авијације.



Слика 65. Идејно решење значке авијацијско-пилотске врсте рода авијације

На слици 66. приказане су димензије значке авијацијско-пилотске врсте рода авијације.

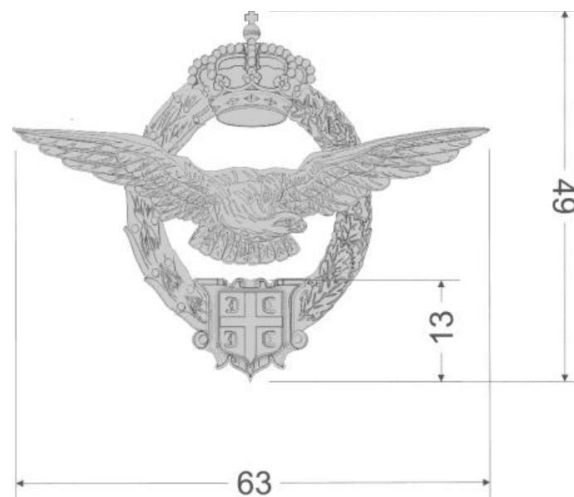

Слика 66. Димензије значке авијацијско-пилотске врсте рода авијације

Мотив значке хеликоптерско-пилотске врсте рода авијације је исти као мотив значке авијацијско-пилотске врсте рода авијације.

29. Значке ронилачке врсте рода речних јединица

Мотив значке ронилачке врсте рода речних јединица је стилизовани приказ сидра са доње и трозупца са горње стране у чијој средини се налазе пераја широм страном окренута ка споља и преко којих је маска за роњење.

На слици 67. дат је приказ идејног решења изгледа значке ронилачке врсте рода речних јединица.



Слика 67. Идејно решење значке ронилачке врсте рода речних јединица

На слици 68. приказане су димензије значке ронилачке врсте рода речних јединица.

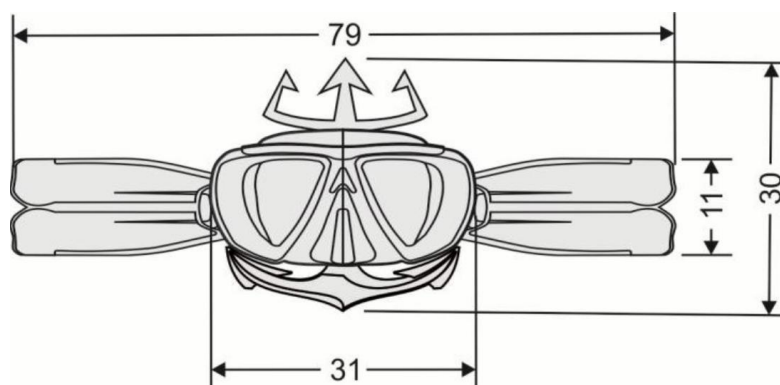

Слика 68. Димензије значке ронилачке врсте рода речних јединица

30. Значке падобранске специјалности врсте посебне намене рода пешадије

Мотив значке падобранске специјалности врсте посебне намене рода пешадије је стилизовани приказ крила на чијој средини се налази отворени падобран.

На слици 69. дат је приказ идејног решења значке падобранске специјалности врсте посебне намене рода пешадије.



Слика 69. Идејно решење значке падобранске специјалности врсте посебне намене рода пешадије

На слици 70. приказане су димензије значке падобранске специјалности врсте посебне намене рода пешадије.

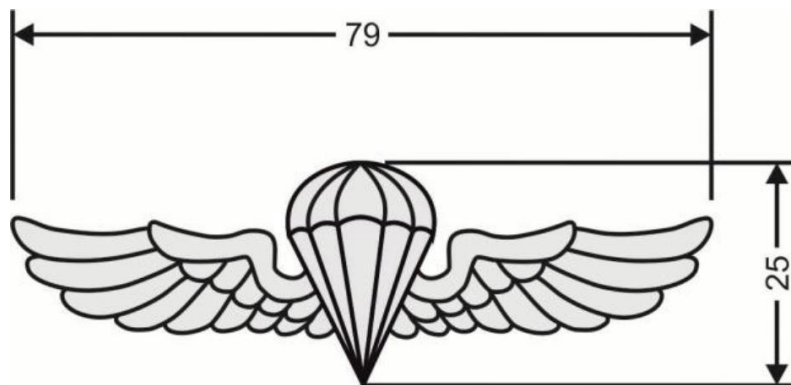

Слика 70. Димензије значке падобранске специјалности врсте посебне намене рода пешадије

31. Значка летачко-специјалистичке специјалности врсте посебне намене рода авијације

Мотив значке летачко-специјалистичке специјалности врсте посебне намене рода авијације је стилизовани приказ крила у лету на чијој средини се налази звезда са осам кракова.

На слици 71. дат је приказ идејног решења изгледа значке летачко-специјалистичке специјалности врсте посебне намене рода авијације.



Слика 71. Идејно решење значке летачко-специјалистичке специјалности врсте посебне намене рода авијације

На слици 72. приказане су димензије значке летачко-специјалистичке специјалности врсте посебне намене рода авијације

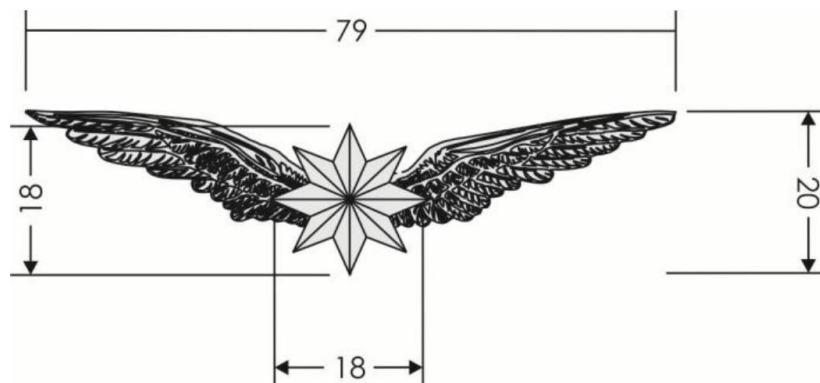

Слика 72. Димензије значке летачко-специјалистичке специјалности врсте посебне намене рода авијације

Толеранција задатих мера значки за службену и свечану униформу је 3 % и 2.
Параметар који није дат на сликама значки за службену и свечану униформу је дебљина ознаке и она износи сса 2 mm.

Индивидуално паковање значки за службену и свечану униформу чини ПВЦ фолија у коју је убачен картон на који је постављен и причвршћен један пар значки (лева и десна). Индивидуална паковања се ређају у петослојне картонске кутије при чему се између сваког реда поставља картон. У картонским кутијама пакује се највише 50 пари значки.

Индивидуално паковање значки за теренску униформу чини ПВЦ фолија у коју се пакује 20 комада значки. Индивидуална паковања се ређају у петослојне картонске кутије при чему се између сваког реда поставља тањи картон.

На ужој старни кутија лепи се папирна етикета која мора да садржи податке о добављачу-произвођачу, назив производа, годину производње и просечну бруто масу.

Добра Партије V- Значке завршених курсева

Значке завршених курсева означавају највиши курс који је носилац успешно завршио и могу бити:

- 1) значка завршеног Основног командно-штабног курса;
- 2) значка завршеног Основног курса за подофицире;
- 3) значка завршеног Курса за прве подофицире;
- 4) комплет значака завршеног Курса за главне подофицире.

Наведене значке се носе на униформи. Израђује од легуре цинка са алуминијумом, бакром и магнезијумом, технологијом ливења, а финализацију извршити у позлати или хрому (према слици) и благо патинирати поједине елементе значке, где је то могуће. Толеранције дужине и ширине су $+3\%$ а толеранција дебљине је $+10\%$.

1. Значка завршеног Основног командно-штабног курса;

Значку завршеног Основног командно-штабног курса представља хералдичка композиција састављена из два метална елемента – већи део је основа и мањи део који је аплициран и спојен са основом вијком пречника 3mm и одговарајућом матицом пречника 8mm. Основу чини позлаћени штит полукружног облика, чија је лева половина прекривена тамно црвеним, а десна тамно плавим емајлом.

У средишњем делу основе налази се аплицирани део који чине укрштени позлаћени мач и перо између којих се налази емајлирани тамно црвени штит са додатно нанетим слојем безбојног емајла тако да има конвексни облик. У унутрашњости штита налази се хромирани крст са четири оцила. Спољни део штита је позлаћен.

На слици 1. приказан је изглед и облик значке Основног командно-штабног курса.

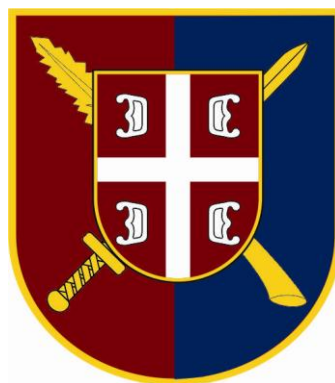

Слика 1. Изглед и облик значке завршеног Основног командно-штабног курса

Реверс значке је текстуриран и позлаћен, и на њему се може гравирати број класе према захтеву купца, уколико је то регулисано купопродајним уговором.

Значка се причвршћује на одевни предмет помоћу две копче са иглама и притисницама (на реверсу значке).

Димензије значке Основног командно-штабног курса су на слици 2.

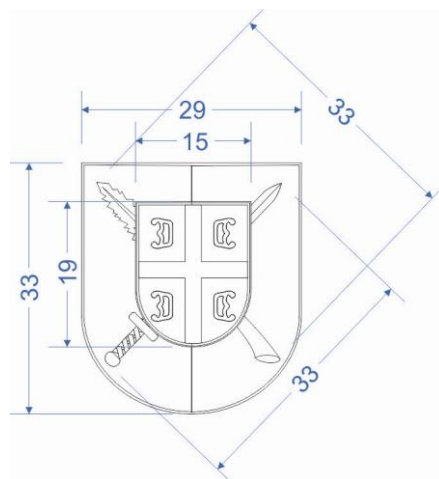

Слика 2. Димензије значке Основног командно-штабног курса

Параметри који нису дати на слици 2. су следећи:

- дебљина основе штита сца 2,2 mm,
- дебљина штита са оцилима, мачем и пером сца 2,2 mm.

2. Значка завршеног Основног курса за подофицире;

Значку завршеног Основног курса за подофицире представља хералдичка композиција састављена из два метална елемента – већи део је основа и мањи део који је аплициран и спојен са основом вијком пречника 3mm и одговарајућом матицом пречника 8mm. Основу чини подлога у облику једнакостраничног троугла која је хромирана и чија је основна страница полукружна. Друга трећина бочних страница основе до врха је оивичена лоровим венцима, где се налази знак Војске Србије. На средини основе је круг прекривен беж емајлом, у чијој средини се налази аплицирани део који је хромиран и чини га стилизовани приказ сидра, преко кога се налазе стилизовани прикази крила у полету са пет редова пера и топовске цеви укрштене са пушком.

На слици 3. приказан је изглед и облик значке завршеног Основног курса за подофицире.



Слика 3. Изглед и облик значке завршеног Основног курса за подофицире

Реверс значке је текстуриран и хромиран, и на њему се може гравирати број класе према захтеву купца, уколико је то регулисано купопродајним уговором. Значка се причвршћује на одевни предмет помоћу две копче са иглама и притисницама (на реверсу значке).

Димензије значке завршеног Основног курса за подофицире приказане су на слици 4.

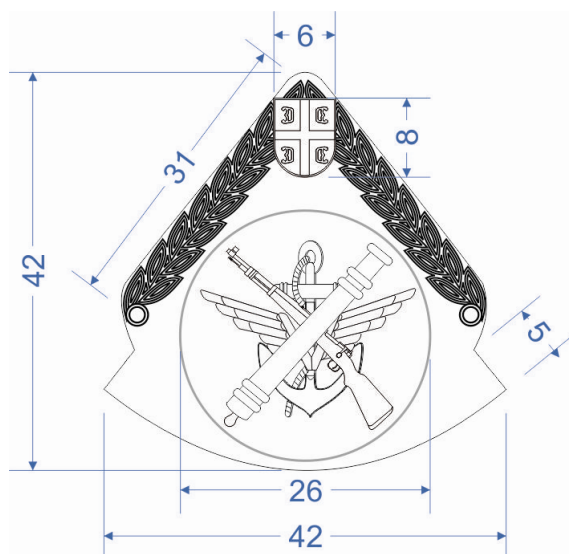

Слика 4. Димензије значке завршеног Основног курса за подофицире

Параметри који нису дати на слици 4. су следећи:

- дебљина основе са венцем сса 2,5 mm,
- дебљина сидра, крила, топа и пушке сса 2,5 mm.

3. Значка завршеног Курса за прве подофицире;

Значку завршеног Курса за прве подофицире представља хералдичка композиција састављена из два метална елемента – већи део је основа и мањи део који је аплициран и спојен са основом вијком дужине 3mm и матицом пречника 8mm. Основу чини подлога у облику једнакоугаоног троугла која је хромирана и чија је основна страна полуокружна. Друга трећина бочних страна основе до врха је оивичена лаворовим венцима, где се налази знак Војске Србије. На средини основе је круг, по вертикали подељен на два једнака дела чија је лева половина прекривена тамно црвеним а десна тамно плавим емајлом. У средини круга се налази аплицирани део који је хромиран и чини га стилизовани приказ сидра, преко кога се налазе стилизовани прикази крила у полету са пет редова пера и топовске цеви укрштене са пушком.

На слици 5. приказан је изглед и облик значке завршеног Курса за прве подофицире.



Слика 5. Изглед и облик значке завршеног Курса за прве подофицире

Реверс значке је текстуриран и хромиран, и на њему се може гравирати број класе према захтеву купца, уколико је то регулисано купопродајним уговором. Значка се причвршћује на одевни предмет помоћу две копче са иглама и притисницама (на реверсу значке).

Димензије значке завршеног Курса за прве подофицире приказане су на слици 6.

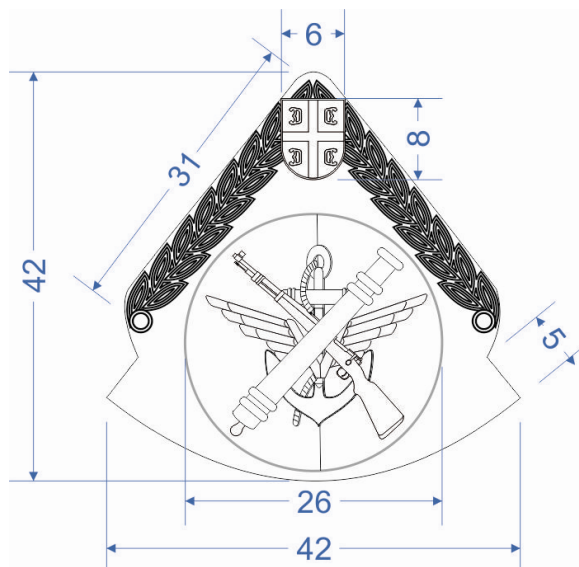

Слика 6. Димензије значке завршеног Курса за прве подофицире

Параметри који нису дати на слици 6. су следећи:

- дебљина основе са венцем сва 2,5 mm,
- дебљина сидра, крила, топа и пушке сва 2,5 mm.

4. Комплет значака завршеног Курса за главне подофицире.

Значка завршеног Курса за главне подофицире израђује се у облику значке на подлози и значке. Сви облици значке завршеног Курса за главне подофицире су израђени од легуре метала адекватним технолошким поступком.

Подлога значке завршеног Курса за главне подофицире је димензија 100 x 75 mm, у складу с идејним решењем.

Значку завршеног Курса за главне подофицире представља хералдичка композиција састављена из два метална елемента – већи део је основа и мањи део који је аплициран и спојен са основом вијком пречника 3mm и одговарајућом пречника 8mm. Основу чини подлога у облику једнакостраничног троугла која је позлаћена и чија је основна страница полукружна. Друга трећина бочних страница основе до врха је оивичена лаворовим венцима, где се налази знак Војске Србије. На средини основе је круг, по вертикали подељен на два једнака дела чија је лева половина прекривена тамно црвеним а десна тамно плавим емајлом. У средини круга се налази аплицирани део који је позлаћен и чини га стилизовани приказ сидра, преко кога се налазе стилизовани прикази крила у полету са пет редова пера и топовске цеви укрштене са пушком.

На слици 7. приказан је изглед и облик значака и плочице завршеног Курса за главне подофицире.



Слика 7. Изглед и облик значака и плочице завршеног Курса за главне подофицире

Комплет значака завршеног Курса за главне подофицире састоји се од:

- а) значке,
- б) плочице са значком,
- в) мале значке и
- г) кутије са пластичном плочицом (није нацртана).

Димензије значке завршеног Курса за главне подофицире приказане су на слици 8.

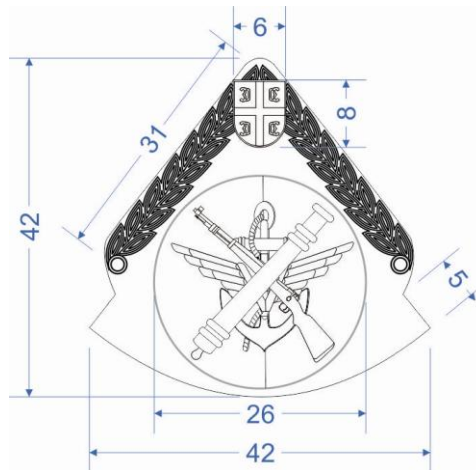

Слика 8. Димензије значке завршеног Курса за главне подофицире

Параметри који нису дати на слици 7. су следећи:

- | | |
|--------------------------------------|-------------|
| - дебљина основе са венцем | сса 2,5 mm, |
| - дебљина сидра, крила, топа и пушке | сса 2,5 mm. |

б) Плочица са значком

Значка која се налази на плочици је идентичних димензија са значком која се носи на униформи (претходно описаном), с тим што се приликом паковања учвршћује на плочицу (у средишњем делу) уз помоћ две копче са иглама и притисницама.

Плочица је израђена од нерђајућег челика са угравираним словима обојеним црвеним емајлом, димензија 100 x 75 x 1 mm, чије су странице благо оборене и обрађене (R 0,25 mm).

У горњем делу плочице је методом гравирања утиснут текст у три реда: „ГЕНЕРАЛШТАБ ВОЈСКЕ СРБИЈЕ“, „КОМАНДА ЗА ОБУКУ“ „Центар за обуку и усавршавање поофицира“ а у доњем делу је текст у једном реду: „Курс за главне подофицире“. Фонт „Ресавска Санс“. Текст је угравиран ћириличним писмом и обојен црним емајлом.

Димензије плочице завршеног Курса за главне подофицире приказане су на слици 9.

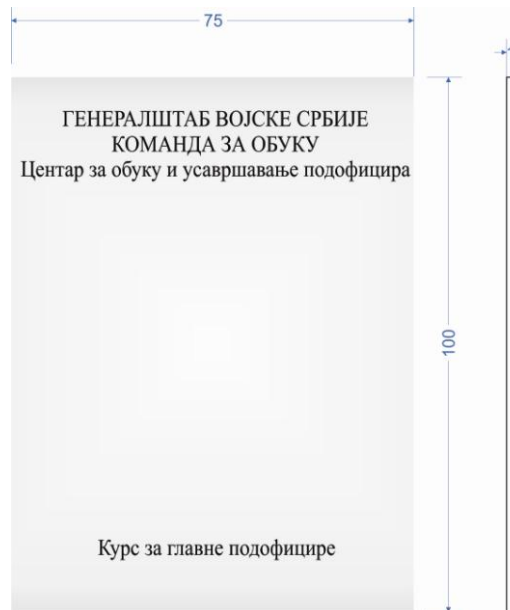

Слика 9. Димензије плочице за значку завршеног Курса за главне подофицире

в) Мала значка

Мала значка која се налази у кутији испод плочице је идентична великој по питању начина израде, врсте материјала и изгледа, с тим што је пропорционално умањена 2,5 пута. На реверсу мале значке налази се једна копча са притисницом.

г) Кутија са пластичном плочицом

Кутија за комплет значака завршеног Курса за главне подофицире је спољних димензија 150 x 110 x 30 mm (дужина × ширина × висина), а унутрашње димензије су 135 x 95 mm (толеранције мера за кутију су + -3%).

Кутија је обложена наменским материјалом „пелак“ тамно плаве боје. према овереном узорку.

Кутија је конструктивно подељена у две половине. Лежиште за комплет значака урађено је од плиша тамноплаве боје и може се подизати уз помоћ синтетичке траке. Веза дна и поклопца кутије остварена је траком (српском тробојком), ширине 8 mm.

Са унутрашње стране поклопца кутије налази се пластична плочица у боји сребра на којој се исписују подаци о примаоцу значке, као и месту и датуму уручивања значке. Наведени

подаци достављају се продавцу накнадно, после закључења купопродајног уговора. Димензије пластичне плочице одговарају димензијама унутрашњег дела поклопца кутије. У левом горњем и десном доњем углу преко пластичне плочице постављају се тробојне текстилне траке (у боји заставе Србије), ширине 8 mm.

На поклопцу кутије, техником сребротисак у сребрној боји, урађен је натпис „Курс за главне подофицире“.

Значка на плочици и мала значка испоручују се у кутији, а друга значка се испоручује у одговарајућој ПВЦ фолији.

Добра Партије VI – Војне значке

Предмет ових спецификација су следеће војне значке:

- значка „Примеран официр – подофицир – професионални војник“,
- значка „Најбоља посада – послуга - тим“ и
- значка „Одличан стрелац“.

Комплет војне значке састоји се од:

- а) значке,
- б) врпце,
- в) апликације и
- г) кутије.

а) Значка

Значка је израђена од легуре бази цинка, алуминијума, бакра и магнезијума („Tonsul“), технолошким поступком ливења, финализацијом у позлати и хрому, употребом емајла у боји и лазурних лакова (код појединих значака), у складу с идејним решењем, са димензијама које су дате на сликама у опису значака.

Аверс и реверс значке је другачији за сваку значку и у даљем тексту је накнадно описан за сваку посебно. Фонт натписа на реверсу значке је „Ресавска санс“.

б) Врпца

Врпца је димензија 36 x 10 mm, са бојама које представљају боје заставе РС. Састоји се од траке и носача са чиодом који треба да омогући качење врпце на униформу.

Траке за израду врпци војних значака (у даљем тексту: трака) израђују се од вискозног предива. Траке се израђују без „Моаре“ ефекта.

Остале карактеристике траке:

- ширина траке: 36 mm,
- маса дужног метра траке: 8,4 g (SRPS F.S2.016:1986),
- густина траке по потци: 13 жица/cm (SRPS EN 1049-2:2009),
- број жица основе у траци: укупно 378 (SRPS EN 1049-2:2009),
- прекидна сила: 420 N (епрувета 20 cm, SRPS EN ISO 13934-1:2008),
- прекидни издужење: 8 % (епрувета 20 cm, SRPS EN ISO 13934-1:2008) постојаност боја: светлост 6, трење суво и мокро: 5, прање на 60° C и хемијско чишћење 5 (SRPS EN ISO 105-B02:2010, SRPS EN ISO 105-X12:2012, SRPS EN ISO 105-C06:2012, SRPS EN ISO 105-D01:2012).

Трака мора бити равномерно откана, без задебљања, без ткачких грешака и мрља. Боја мора бити егална на целој ширини и дужини траке. Изглед површине траке и нијанса боје морају органолептички одговарати особинама које су прописане овом спецификацијом.

Трака је у бојама државне заставе, при чему плава боја доминира (кординате $L^*=42,01$; $a^*=0,06$; $b^*=-33,5$) и она је оивичена са десне стране црвеном пругом ($L^*=42,36$; $a^*=61,30$; $b^*=19,37$) и са леве стране белом пругом ($L^*=100$; $a^*=0$; $b^*=0$). Обе пруге на крајевима траке су ширине по 3 mm.

На врпцу се постављају апликације, у складу с идејним решењем.

в) Апликација

Апликација за врпцу је мала метална значка. Максималне димензије апликације су 8 mm по хоризонтали и 8 mm по вертикали и различита је за саму врсту војне значке, а представља стилизовани умањени, што је могуће вернији приказ саме значке (аверс), у боји сребра (није у пуном колору).

Металне апликације које се постављају на врпце су израђене од легуре метала дебљине од сса 1 mm до сса 1,5 mm. За финализацију појединих елемената користи се емајл и лазурни лак. Металне апликације имају извесну рељефност тј. трећу димензију (дубину) у складу с идејним решењем.

Аверс металних апликација је другачији за сваку значку и у даљем тексту је описан за сваку посебно.

Апликације се фиксирају лепљењем специјалним лепком који може лепити метал и тканину.

Број наведених апликација поставља се у зависности од броја награђивања, и то:

- једна апликација – за прво додељивање,
- две апликације – за друго додељивање,
- три апликације – за треће додељивање и
- једна апликација (са арапским бројем „4“) – за четврто додељивање.

Број апликација на врпцама доставља се накнадно након закључења купопродајног уговора.

г) Кутија

Кутија за значку је тамноплаве боје, пластифицирана и конструктивно је подељена у две половине. У доњем делу кутије постављена је плишана подлога тамноплаве боје, са одговарајућим лежиштем за значку. Минималне унутрашње димензије кутије су 65 x 50 x 20 mm (дужина × ширина × висина).

На средини поклопца кутије је натпис назива значке, у боји сребра, следећег текста: ЗНАЧКА „Примеран официр – подофицир – професионални војник“ или ЗНАЧКА „Најбоља посада – послуга - тим“ или ЗНАЧКА „Одличан стрелац“. Фонт натписа је „Ресавска санс“.

У кутији се налази војна значка и врпца (са апликацијом), што представља начин паковања за испоруку. Појединачни изглед и опис значака по врстама дат је на сликама испод (слике од броја 2 до броја 7).

1. Значка „Примеран официцир – подофицир – професионални војник“

На слици 2. дат је приказ идејног решења изгледа значке „Примеран официцир – подофицир – професионални војник“ (црне линије на венцу и оцилима дате су само ради приказа рељефности).

Изглед аверса и реверса значке



Изглед врпци са апликацијама

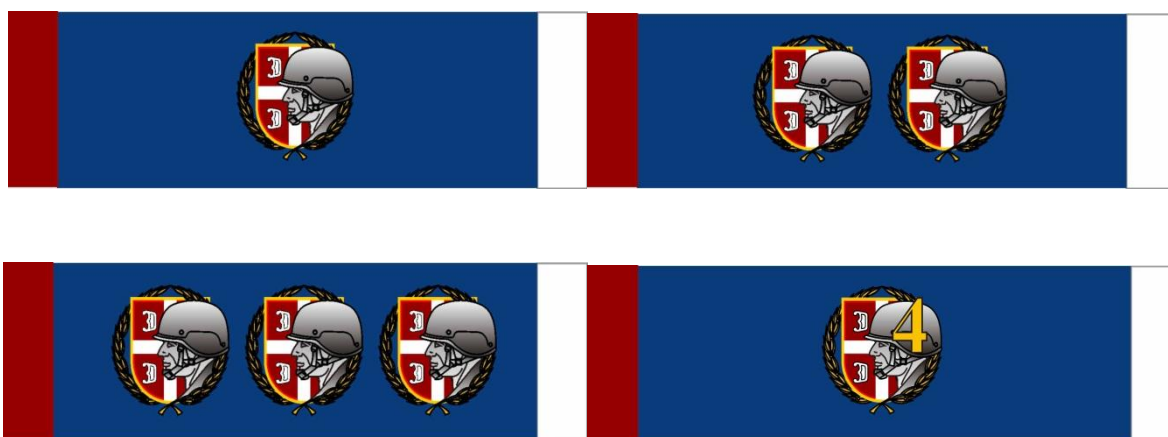

Слика 2. Идејно решење изгледа значке и врпци са апликацијама „Примеран официцир – подофицир – професионални војник“

Аверс значке је приближно округлог облика, оивичен лорововим венцем у позлати, са знаком припадности Војсци Србије у средини (црвени штит, са крстом и четири оцила). На левој страни аверса значке налази се лик војника са шлемом који једним делом покрива штит. Овај елемент значке је хромиран.

На реверсу значке налазе се натписи: „ВОЈСКА СРБИЈЕ“ и „ПРИМЕРАН ОФИЦИР - ПОДОФИЦИР - ПРОФЕСИОНАЛНИ ВОЈНИК“ и година доделе значке, у складу с

идејним решењем.

Димензије значке које се имају обезбедити дате су на слици 3.

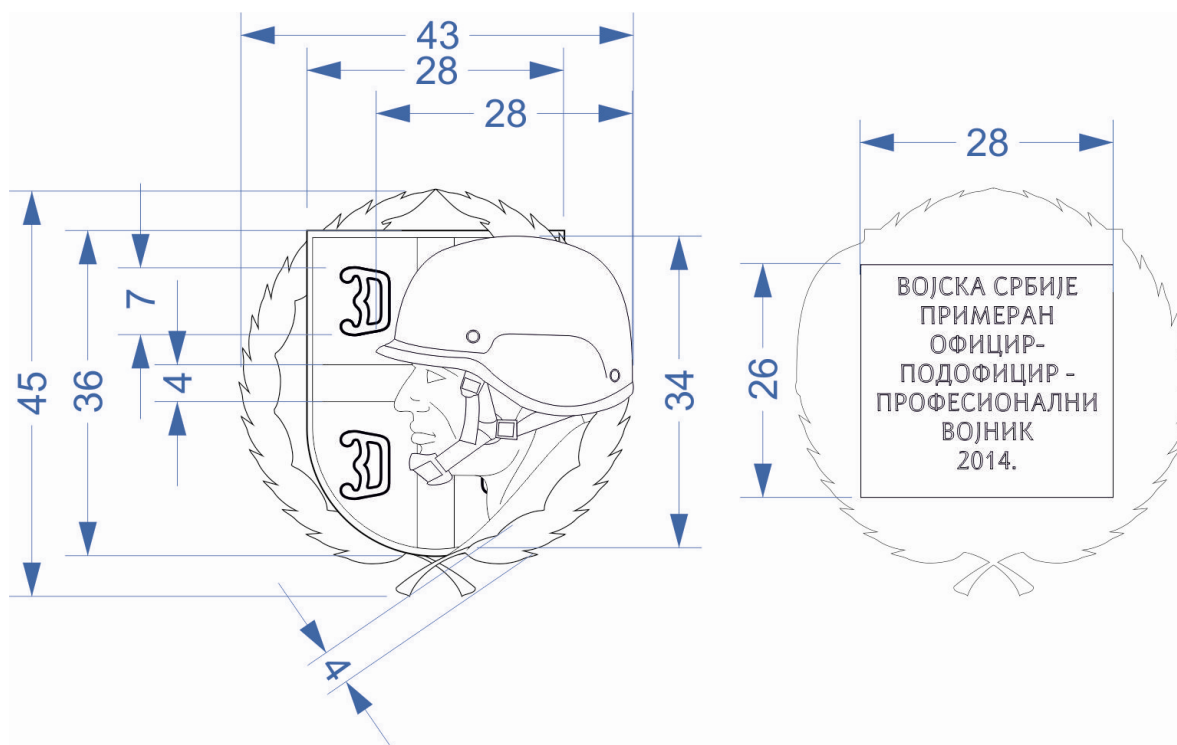

Слика 3. Димензије аверса и реверса значке „Примеран официр – подофицир – професионални војник“

Параметри који нису дати на слици 3. су следећи:

- дебљина венца сса 1,5 mm,
- дебљина штита са оцилима сса 1,5 mm,
- дебљина војника сса 1,5 mm.

На средину врпце поставља се метална апликација Значке „Примеран официр - подофицир - професионални војник“, која је идентична великој значки (аверсу) по питању изгледа, с тим што је пропорционално умањена приближно 6 пута. Округлог је облика, максималног пречника 8 mm, а апликација за четврту и сваку наредну доделу значке је апликација са одговарајућим арапским бројем у доњем средишњем делу.

2. Значка „Најбоља посада – послуга - тим“

На слици 4. дат је приказ идејног решења изгледа значке „Најбоља посада – послуга - тим“ (црне линије на венцу и на стилизованом приказу дате су само ради приказа рељефности).

Изглед аверса и реверса значке

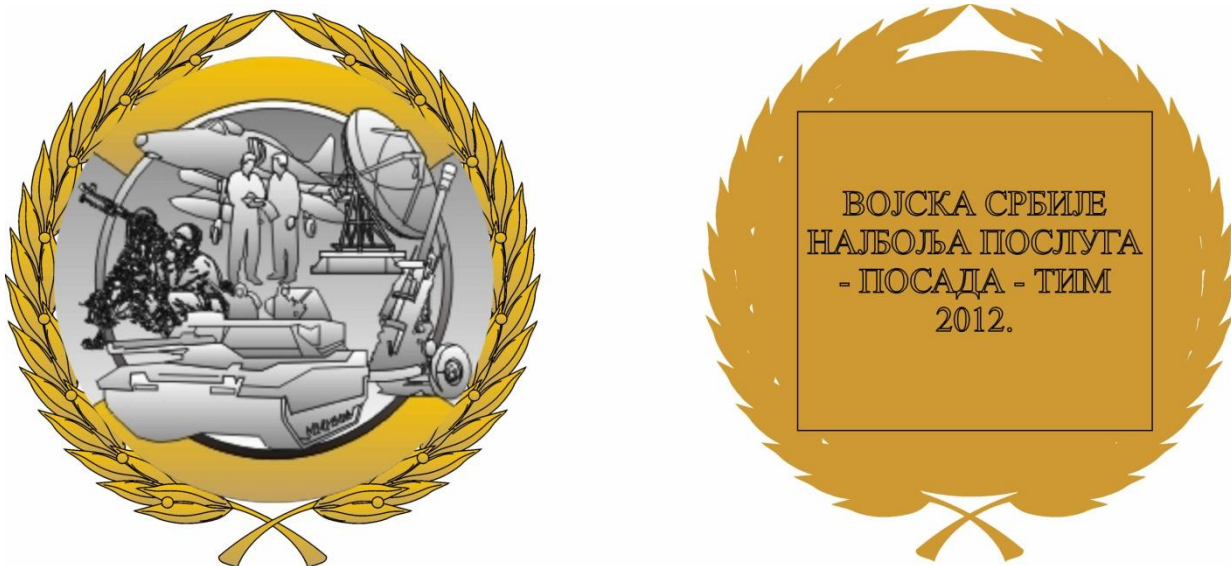

Изглед врпци са апликацијама



Слика 4. Идејно решење изгледа значке и врпци са апликацијама „Најбоља посада – послуга - тим“

Аверс значке је приближно округлог облика, оивичен лаворовим венцем у позлати, са графичком представом посада и послуга система и оруђа у финализацији хромирањем.

На реверсу значке налазе се натпис: „ВОЈСКА СРБИЈЕ“ и „НАЈБОЉА ПОСАДА - ПОСЛУГА - ТИМ“ и година доделе значке, у складу с идејним решењем.

Димензије значке које се имају обезбедити дате су на слици 5.

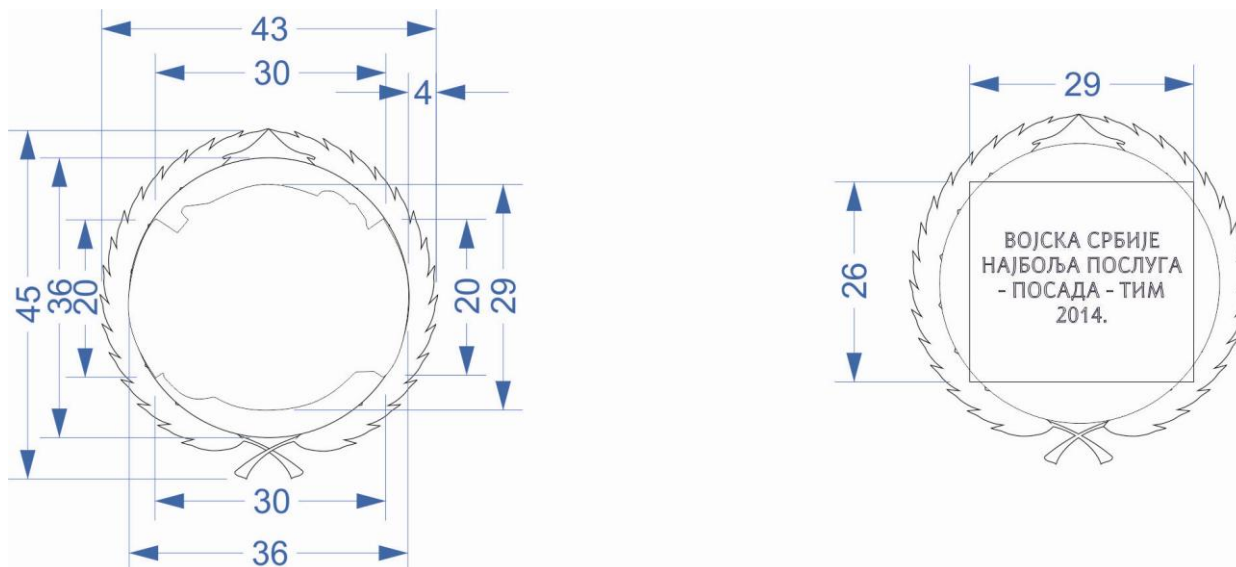

Слика 5. Димензије аверса и реверса значке „Најбоља посада – послуга - тим“

Параметри који нису дати на слици 5. су следећи:

- дебљина венца са основом сса 1,5 mm,
- дебљина приказа (стилизовани приказ послуге) сса 2,0 mm.

На средину врпце поставља се метална апликација Значке „Најбоља посада – послуга - тим“, која је идентична великој значки (аверсу) по питању изгледа, с тим што је пропорционално умањена приближно 6 пута. Округлог је облика, максималног пречника **8 mm**, а апликација за четврту и сваку наредну доделу значке је апликација са одговарајућим арапским бројем у доњем средишњем делу.

3. Значка „Одличан стрелац“

На слици 6. дат је приказ идејног решења изгледа значке „Одличан стрелац“ (црне линије на венцу и на нишану дате су само ради приказа рељефности).

Изглед аверса и реверса значке

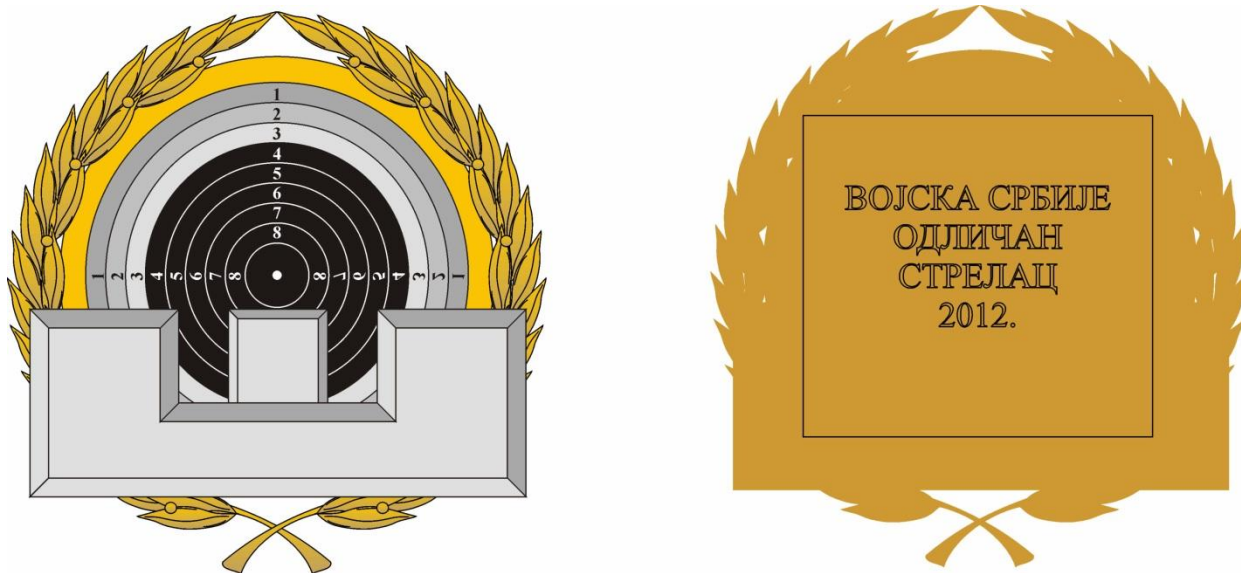

Изглед врпци са апликацијама

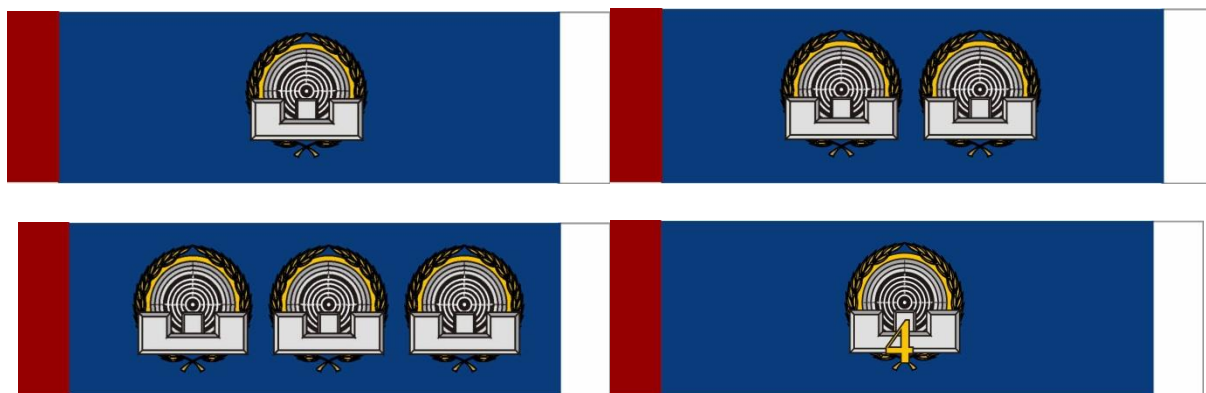

Слика 6. Идејно решење изгледа значке и врпци са апликацијама „Одличан стрелац“

Аверс значке је приближно округлог облика, оивичен лоровим венцем у позлати, са кружном метом у средини. У доњем делу аверса значке приказан је задњи и предњи нишан из перспективе стрелца. Мушица предњег нишана је усмерена ка центру кружне мете. Ови елементи су хромирани. Емајл у боји употребљава се приликом финалне обраде кружне мете.

На реверсу значке налазе се натписи: „ВОЈСКА СРБИЈЕ“ и „ОДЛИЧАН СТРЕЛАЦ“ и година доделе значке, у складу с идејним решењем.

Димензије значке које се имају обезбедити дате су на слици 7.

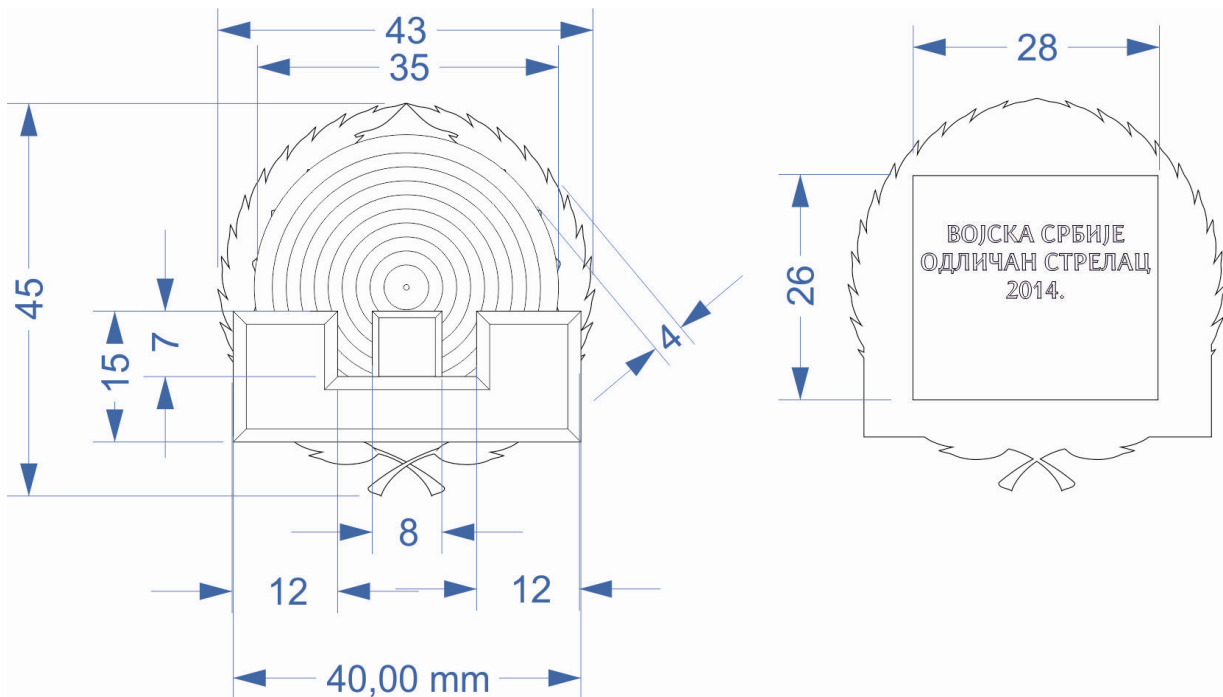

Слика 7. Димензије аверса и реверса значке „Одличан стрелац“

Параметри који нису дати на слици 7. су следећи:

- дебљина венца са основом и кружном метом сса 1,5 mm,
- дебљина приказа нишана сса 2,0 mm.

На средину врпце поставља се метална апликација Значке „Одличан стрелац“, која је идентична великој значки (аверсу) по питању изгледа, с тим што је пропорционално умањена приближно 6 пута. Округлог је облика, максималног пречника 8 mm, а апликација за четврту и сваку наредну доделу значке је апликација са одговарајућим арапским бројем у доњем средишњем делу.

Напомена:

Све што није дефинисано овом техничком спецификацијом дефинише се овереним узорком за серијску производњу. Толеранције задатих мера су $\pm 4\%$.

Добра Партије VII - Амблеми

Амблеми су војне ознаке које су стилизовани елементи на војним униформама. Представљају стилизовани визуелни идентитет и суштину формација у саставу Министарства одбране и команди и јединица Војске Србије.

Амблеми се носе искључиво на униформи, и то у две варијанте: на службеној и свечаној униформи носе се амблеми у пуном колору (бојама), док се на теренској униформи носе у маскарној варијанти.

Израђују се на платну, техником ткања, и могу бити у облику квадрата, правоугаоника, овалног облика, у облику штита, као и у облику штита са лучном траком, што ће бити детаљно објашњено у даљем тексту спецификација.

Нумеричке вредности нијанси боја на амблемима дате су орјентационо према систему „RGB“ (код амблема заставе РС у систему „СМУК“) и приказане на сликама идејних

решења описаних амблема. Нијансе боја на амблемима, укључујући и нијансу боје конца за опшивање морају да буду усклађене са нијансама боја на овереном узорку за серијску производњу код обе варијанте амблема.

Натписи на лучним тракама су са штампаним ћириличним словима у фонту „Ресавска Санс“.

Толеранција основних спољних (габаритних) мера амблема су ± 1 mm.

Карактеристике материјала

Амблеми се се израђују технологијом „жакар“ ткања. На наличју амблема, пре опшивања, лепи се подлога за ојачање. Ознака се опшива полиестарским мултифиламентним концем. Амблеми морају имати задовољавајућу чврстину, како се приликом нашивања на одевни предмет не би деформисала.

▪ За израду ознаке користи се полиестарско мултифиламентно текстурирано предиво подужна маса предива:

- основа: 100 dtex,
- потка: 78 - 110 dtex

▪ Густина ткања:

- у правцу основе: 57,6 жица/cm,
- у правцу потке: регулисати у зависности од финоће потке ради постизања ефекта пуноће тканине и јасноће приказаних детаља

▪ Постојаности свих боја на:

- светлост оцена 6,
- трење мокро оцена 5,
- трење суво оцена 5,
- хемијско чишћење оцена 5,
- прање (60 °C) оцена 5,
- воду оцена 5.

▪ Отпорност на пилинг: оцена 5.

▪ Није дозвољено скупљање ознаке приликом хемијског чишћења перхлоретиленом и прања на 60 °C.

▪ Приликом прања на 60 °C и хемијског чишћења перхлоретиленом не сме доћи до било какве деформације ознаке, раслојавања, појаве мехурића и слично.

▪ рН воденог екстрата: 5,5 до 7,5.

Графички стандарди боја заставе, утврђују се по следећем:

- у систему RGB: црвена основна R198-G54-B60 / црвена тамна R161-G45-B46 / плава R12-G64-B118 / светло плава R158-G219-B235 / жута (боја злата) R237-G185-B46 / црна R33-G35-B30 / бела(боја сребра) R255-G255-B255.

1. Амблем председника Републике

Амблем за теренску униформу председника Републике је квадратног облика на којем се налази стилизовани приказ Стандарте председника Републике, са Великим грбом Републике Србије на средини у пуном колору.

На слици 1. дат је приказ идејног решења изгледа амблема за теренску униформу председника Републике.



Слика 1: Идејно решење амблема за теренску униформу председника Републике

Димензије амблема председника Републике приказане су на слици 2.

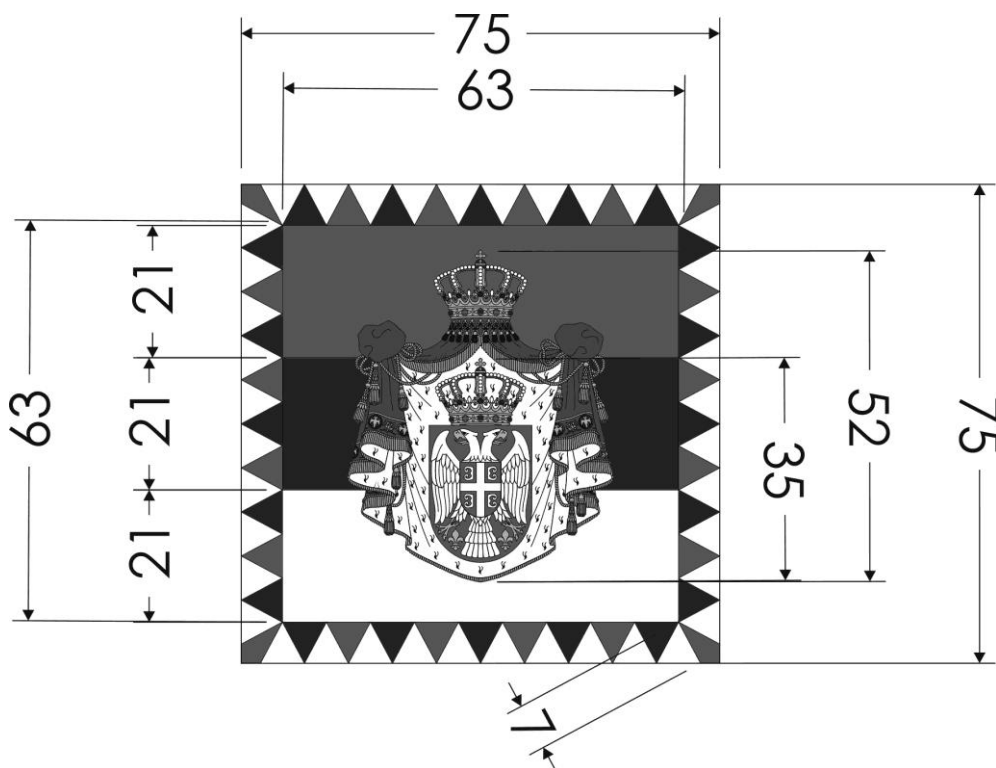

Слика 2 . Димензије амблема председника Републике

2. Амблем председника Народне скупштине Републике Србије

Амблем за теренску униформу председника Народне скупштине Републике Србије је квадратног облика на којем се налази стилизовани приказ Стандарте Народне скупштине Републике Србије, са Великим грбом Републике Србије на средини у пуном колору.

На слици 3. дат је приказ идејног решења изгледа амблема председника Народне скупштине Републике Србије.



Слика 3: Идејно решење амблема председника Народне скупштине Републике Србије

Димензије амблема председника Народне скупштине Републике Србије приказане су на слици 4.

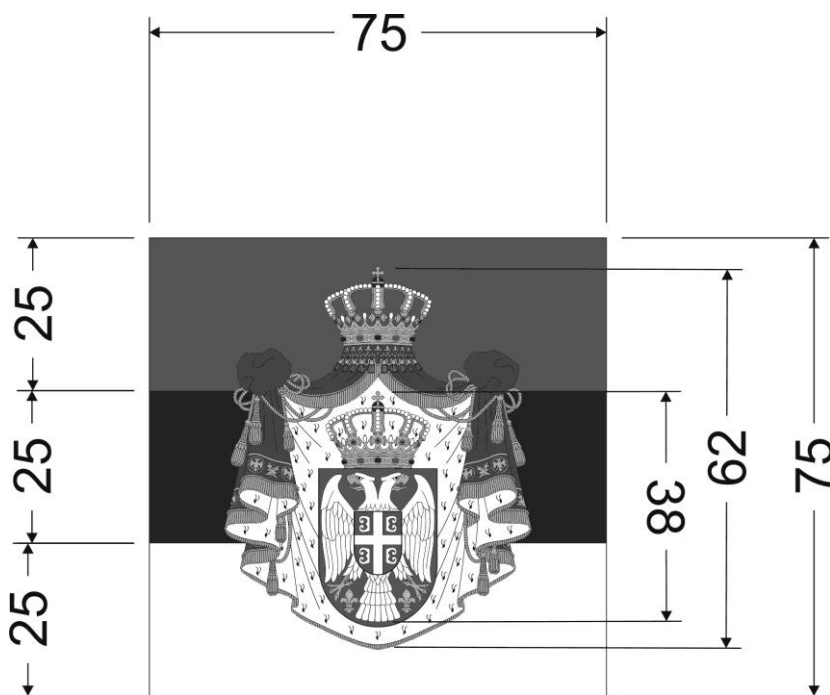

Слика 4: Димензије амблема председника Народне скупштине Републике Србије

3. Амблем чланова Савета за националну безбедност

Амблем за теренску униформу чланова Савета за националну безбедност је правоугаоног облика на којем се налази стилизовани приказ Државне заставе Републике Србије, са Малим грбом Републике Србије у пуном колору.

На слици 5. дат је приказ идејног решења изгледа амблема чланова Савета за националну безбедност.



Слика 5: Идејно решење амблема чланова Савета за националну безбедност

Димензије амблема чланова Савета за националну безбедност приказане су на слици 6.

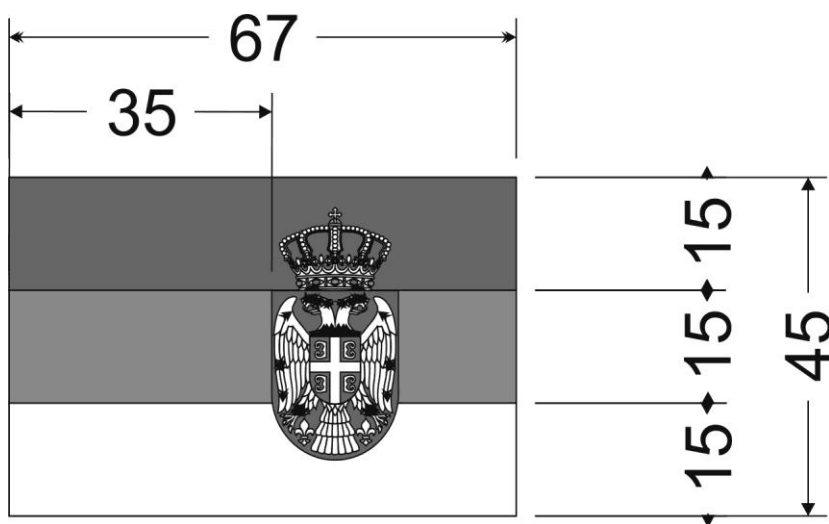

Слика 6. Димензије амблема чланова Савета за националну безбедност

4. Амблем са Државном заставом Републике Србије

Амблем са Државном заставом Републике Србије представља стилизовани приказ Државне заставе реверсне оријентације, димензија 56 x 70 mm, израђује се у пуном колору и носи се искључиво на десном рукаву службене и теренске униформе.

Амблем са Државном заставом Републике Србије за службену униформу оивичен је линијом у боји злата. Испод амблема налази се црвена лента, димензија 10 x 70 mm, са натписом латиничким словима беле боје: „SERBIA“.

Амблем са Државном заставом Републике Србије за теренску униформу оивичен је тамнозеленом бојом. Испод амблема налази се тамнозелена лента, димензија 10 x 70 mm, са натписом латиничким словима жуте боје: „SERBIA“.

На слици 7. дат је приказ идејног решења изгледа амблема са Државном заставом Републике Србије за службену и свечану и за теренску униформу.



За службену и свечану униформу



За теренску униформу

Слика 7. Идејно решење амблема са Државном заставом Републике Србије

Димензије амблема са Државном заставом Републике Србије за службену и свечану и за теренску униформу приказане су на слици 8.

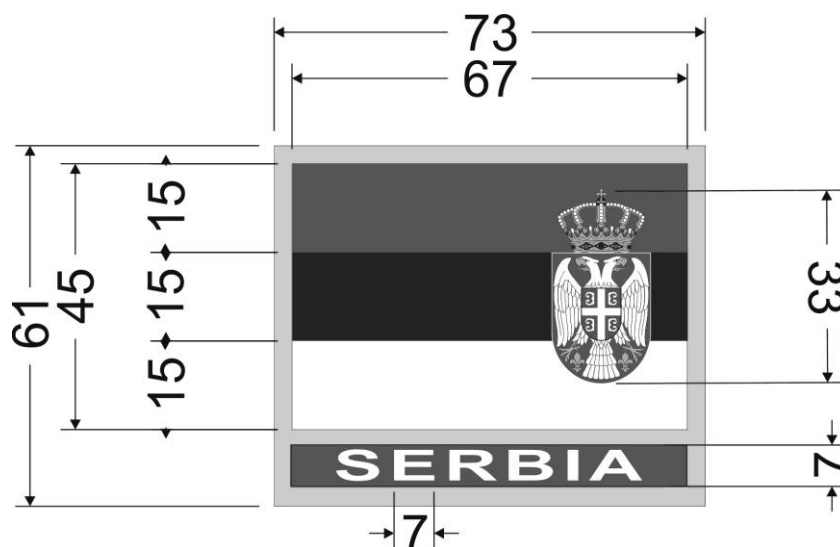

Слика 8. Димензије амблема са Државном заставом Републике Србије

Опис амблема у Министарству одбране и Војсци Србије

5. Амблем Министарства одбране

Амблем Министарства одбране чини маслинастозелени штит на којем је стилизовани приказ значке Министарства одбране у маскирној варијанти за теренску униформу.

На слици 9. дат је приказ идејног решења изгледа амблема Министарства одбране Србије.



Слика 9: Идејно решење амблема Министарства одбране

Димензије амблема Министарства одбране приказане су на слици 10.

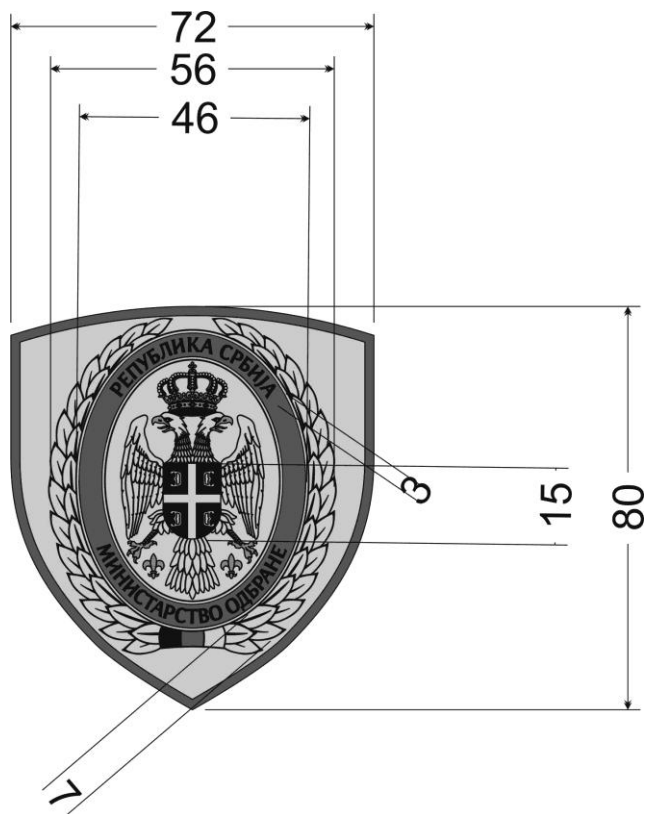

Слика 10: Димензије амблема Министарства одбране

6. Амблем Генералштаба Војске Србије

Амблем Генералштаба Војске Србије чини маслинастозелени штит на којем је стилизовани приказ значке Генералштаба Војске Србије у маскирној варијанти за теренску униформу.

На слици 11. дат је приказ идејног решења изгледа амблема Генералштаба Војске Србије.



Слика 11: Идејно решење амблема Генералштаба Војске Србије

Димензије амблема Генералштаба Војске Србије приказане су на слици 12.

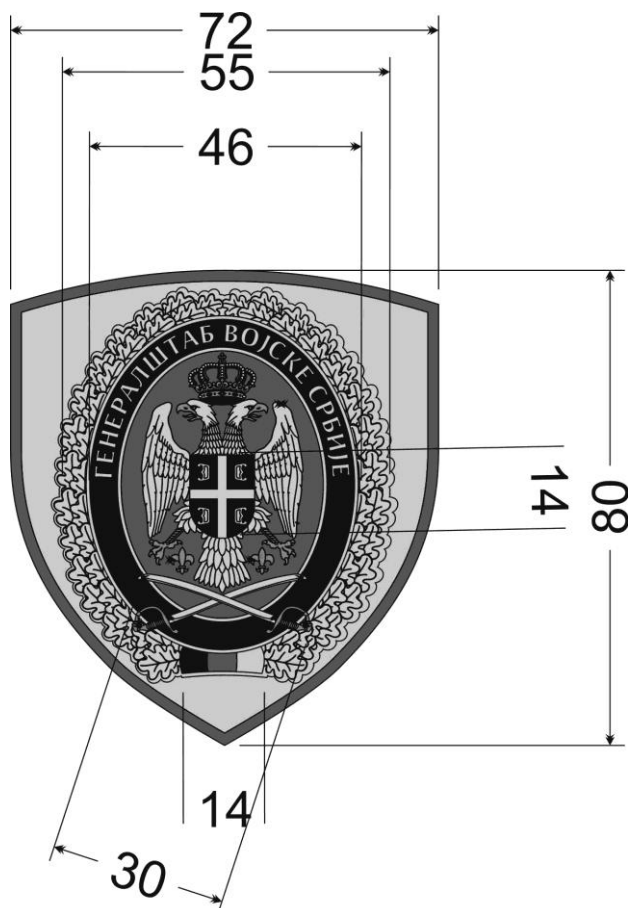

Слика 12: Димензије амблема Генералштаба Војске Србије

7. Амблем Инспектората одбране

Амблем Инспектората одбране чини маслинастозелени штит на којем је стилизовани приказ значке Инспектората одбране у маскирној варијанти за теренску униформу.

На слици 13. дат је приказ идејног решења изгледа амблема Инспектората одбране.



Слика 13: Идејно решење амблема Инспектората одбране

Димензије амблема Инспектората одбране приказане су на слици 14.

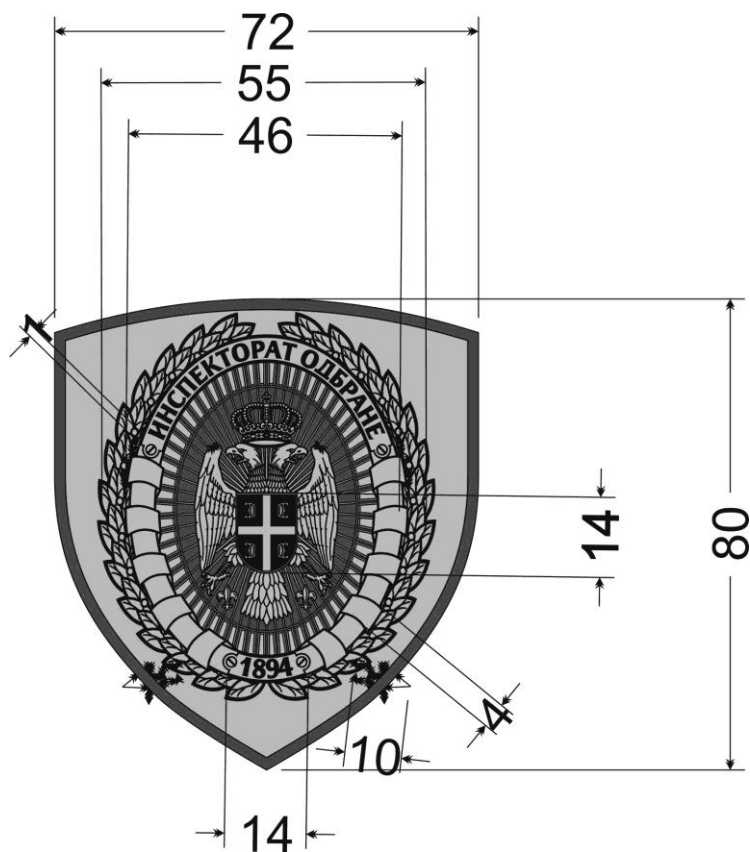

Слика 14 : Димензије амблема Инспектората одбране

8. Амблем Војнобавештајне агенције

Амблем Војнобавештајне агенције чини штит на којем је стилизовани приказ значке Војнобавештајне агенције у маскирној варијанти за теренску униформу.

На слици 15. дат је приказ идејног решења изгледа амблема Војнобавештајне агенције.



Слика 15. Идејно решење амблема Војнобавештајне агенције

Димензије амблема Војнобавештајне агенције приказане су на слици 16.

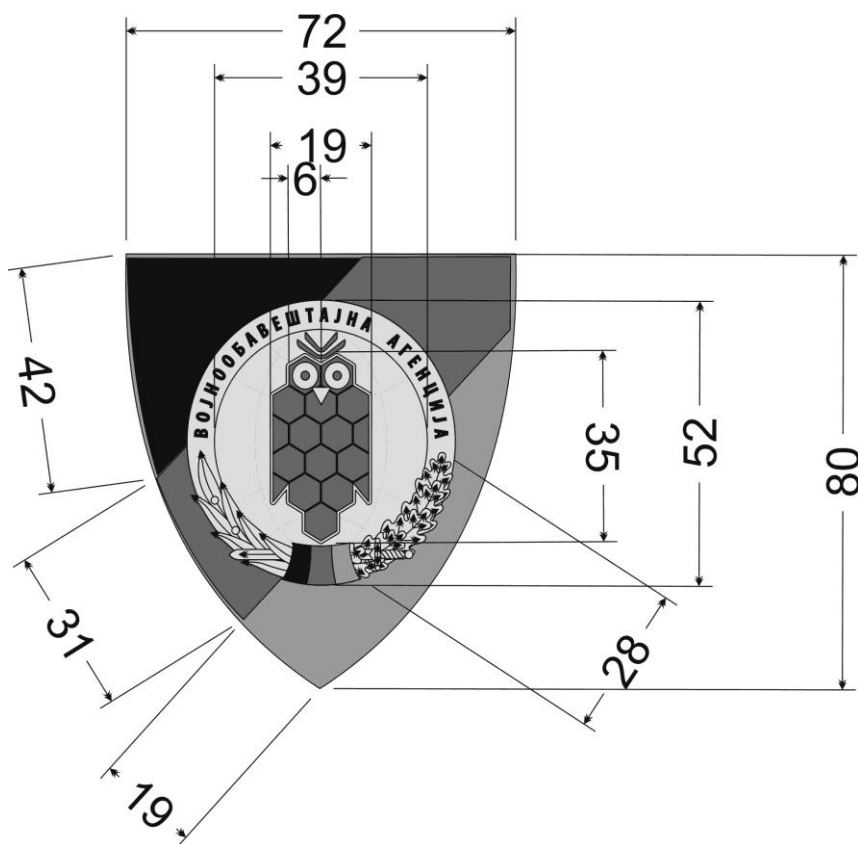

Слика 16. Димензије амблема Војнобавештајне агенције

9. Амблем Војнобезбедносне агенције

Амблем Војнобезбедносне агенције чини црни штит на којем је стилизовани приказ значке Војнобезбедносне агенције у маскирној варијанти за теренску униформу.

На слици 17. дат је приказ идејног решења изгледа амблема Војнобезбедносне агенције.



Слика 17: Идејно решење амблема Војнобезбедносне агенције

Димензије амблема Војнобезбедносне агенције приказане су на слици 18.

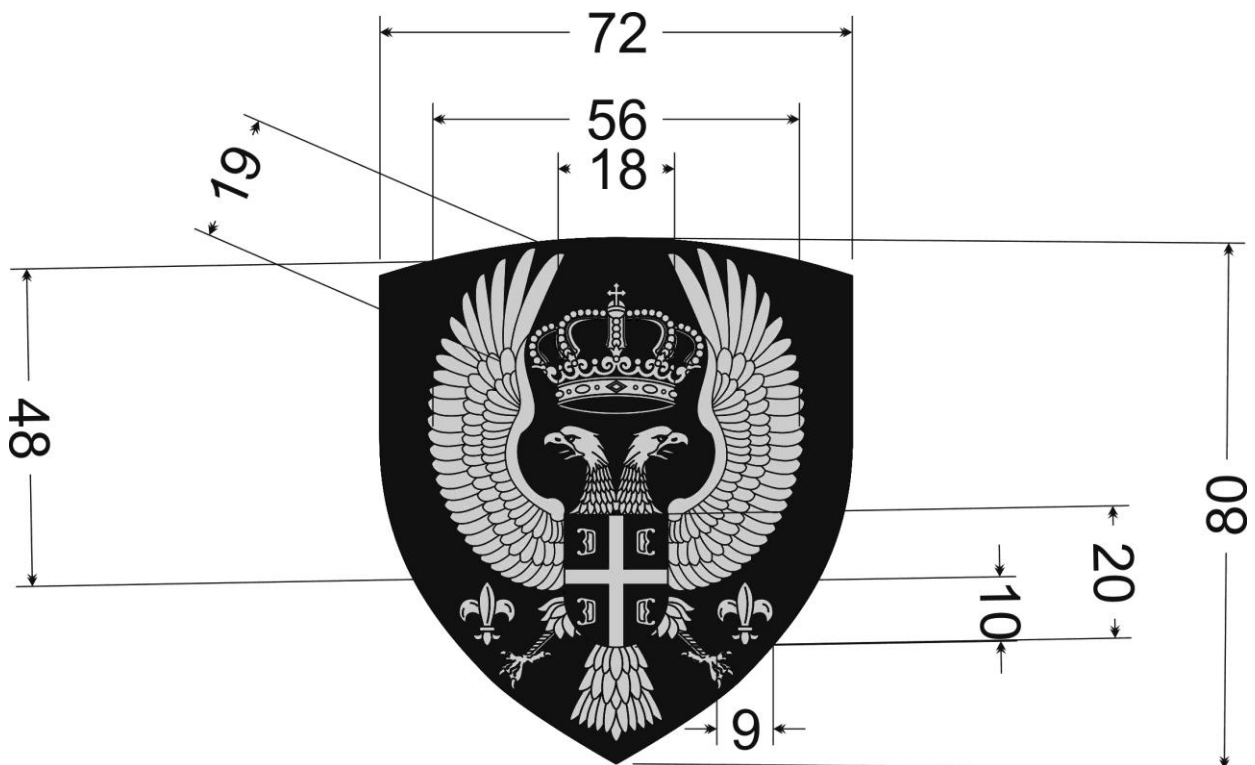

Слика 18 : Димензије амблема Војнобезбедносне агенције

10. Амблем Универзитета одбране

Амблем Универзитета одбране чини маслинастозелени штит на којем је стилизовани приказ значке Универзитета одбране у маскирној варијанти за теренску униформу.

На слици 19. дат је приказ идејног решења изгледа амблема Универзитета одбране.



Слика 19: Идејно решење амблема Универзитета одбране

Димензије амблема Универзитета одбране приказане су на слици 20.

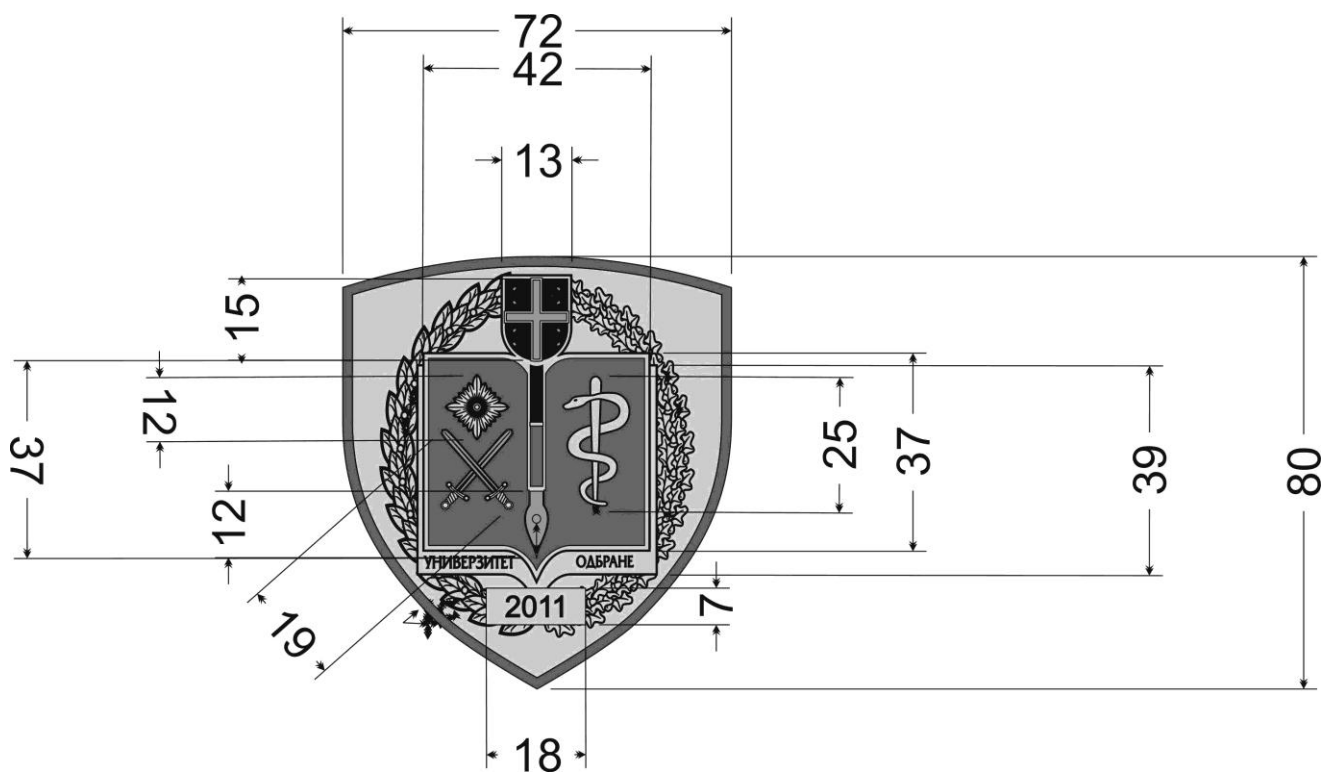

Слика 20: Димензије амблема Универзитета одбране

11. Амблем Војне академије

Амблем Војне академије чини маслинастозелени штит на којем је стилизовани приказ значке Војне академије у маскарној варијанти за теренску униформу.

На слици 21. дат је приказ идејног решења изгледа амблема Војне академије.



Слика 21: Идејно решење амблема Војне академије

Димензије амблема Војне академије приказане су на слици 22.

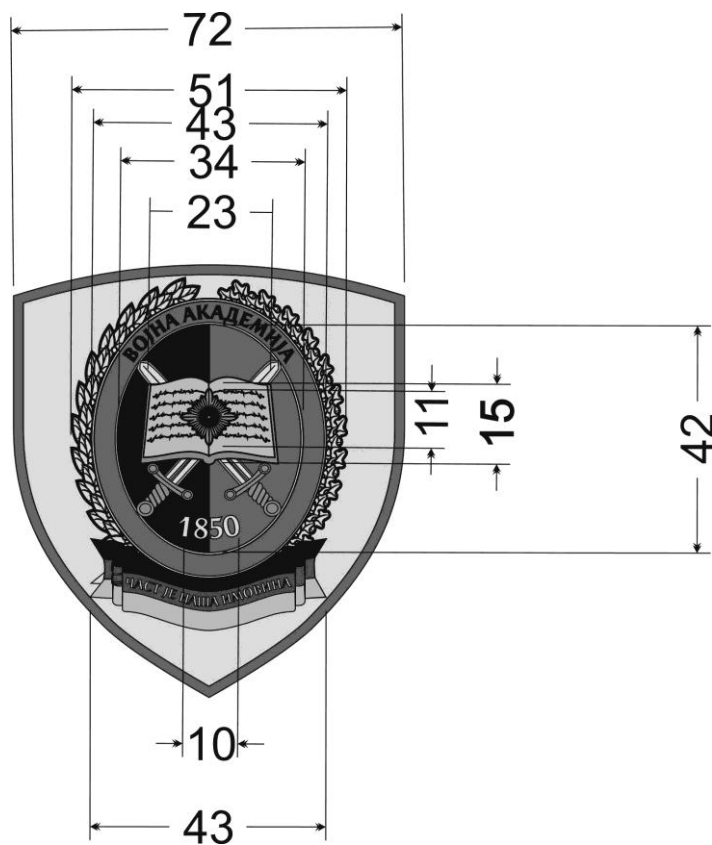

Слика 22: Димензије амблема Војне академије

12. Амблем Војномедицинске академије

Амблем Војномедицинске академије чини штит на којем је стилизовани приказ значке Војномедицинске академије у маскирној варијанти за теренску униформу.

На слици 23. дат је приказ идејног решења изгледа амблема Војномедицинске академије.



Слика 23. Идејно решење амблема Војномедицинске академије

Димензије амблема Војномедицинске академије приказане су на слици 24.

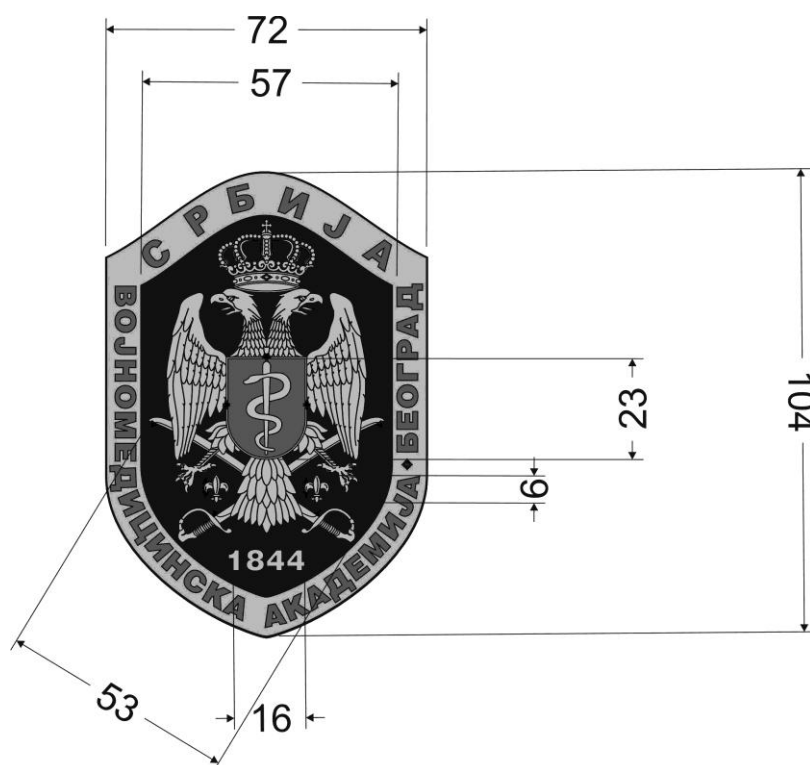

Слика 24: Димензије амблема Војномедицинске академије

13. Амблем Команде Копнене војске

Амблем Команде Копнене војске чини маслинастозелени штит на којем је стилизовани приказ значке Команде Копнене војске у маскирној варијанти за теренску униформу.

На слици 25. дат је приказ идејног решења изгледа амблема Команде Копнене војске.



Слика 25: Идејно решење амблема Команде Копнене војске

Димензије амблема Команде Копнене војске приказане су на слици 26.

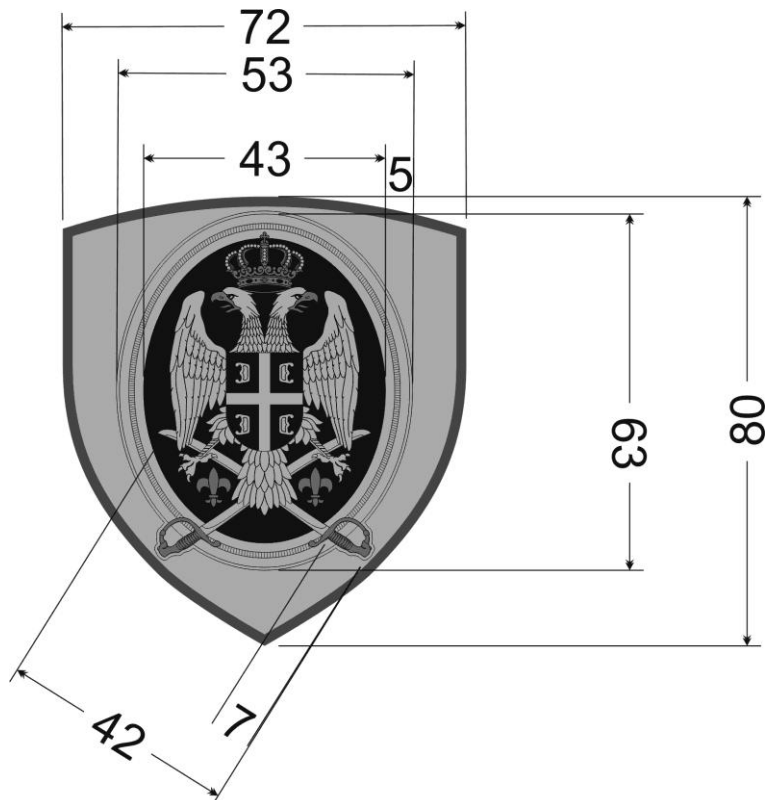

Слика 26: Димензије амблема Команде Копнене војске

14. Амблем Команде Ратног ваздухопловства и противваздухопловне одбране

Амблем Команде Ратног ваздухопловства и противваздухопловне одбране чини маслинастозелени штит на којем је стилизовани приказ значке Команде Ратног ваздухопловства и противваздухопловне одбране у маскирној варијанти за теренску униформу.

На слици 27. дат је приказ идејног решења изгледа амблема Команде Ратног ваздухопловства и противваздухопловне одбране.



Слика 27: Идејно решење амблема Команде Ратног ваздухопловства и противваздухопловне одбране

Димензије амблема Команде Ратног ваздухопловства и противваздухопловне одбране приказане су на слици 28.

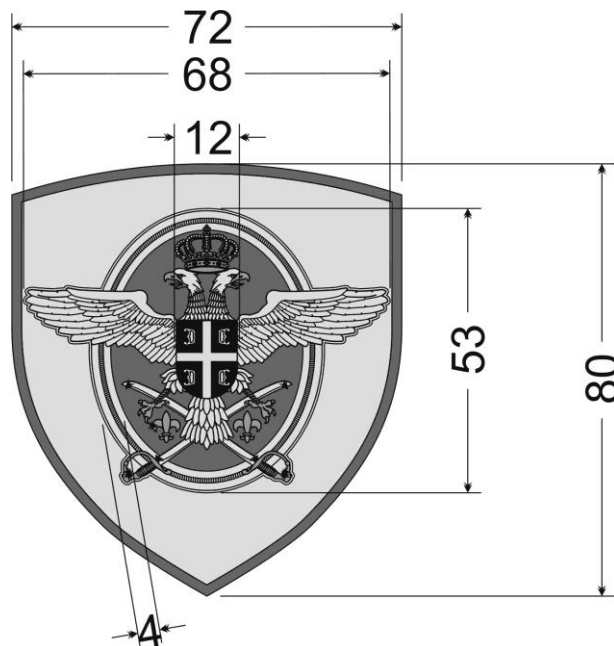

Слика 28. Димензије амблема Команде Ратног ваздухопловства и противваздухопловне одбране

15. Амблем Команде за обуку

Амблем Команде за обуку чини маслинастозелени штит на којем је стилизовани приказ значке Команде за обуку у маскирној варијанти за теренску униформу.

На слици 29. дат је приказ идејног решења изгледа амблема Команде за обуку.



Слика 29: Идејно решење амблема Команде за обуку

Димензије амблема Команде за обуку приказане су на слици 30.

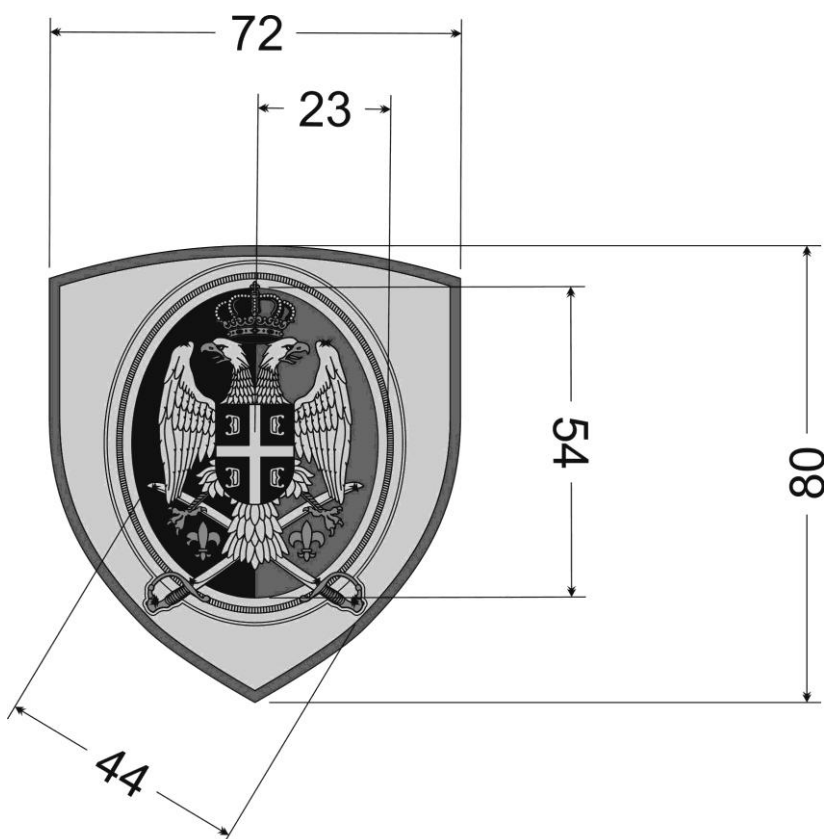

Слика 30: Димензије амблема Команде за обуку

16. Амблем Кадетске бригаде

Амблем Кадетске бригаде чини штит оивичен линијом у боји злата који је по вертикали подељен на лево тамноцрвено и десно плаво поље са укрштеним мачевима у боји злата изнад којих се налази розета у боји злата. У дну штита испод мачева у боји злата исписана је арапска бројка 1 која симболише првог и јединог.

На слици 31. дат је приказ идејног решења изгледа амблема Кадетске бригаде.



За службену и свечану униформу

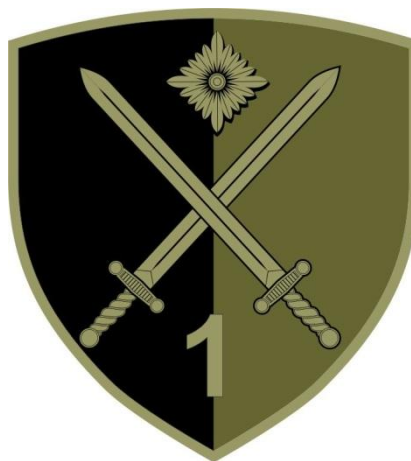

За теренску униформу

Слика 31. Идејно решење изгледа амблема Кадетске бригаде

Димензије амблема Кадетске бригаде приказане су на слици 32.

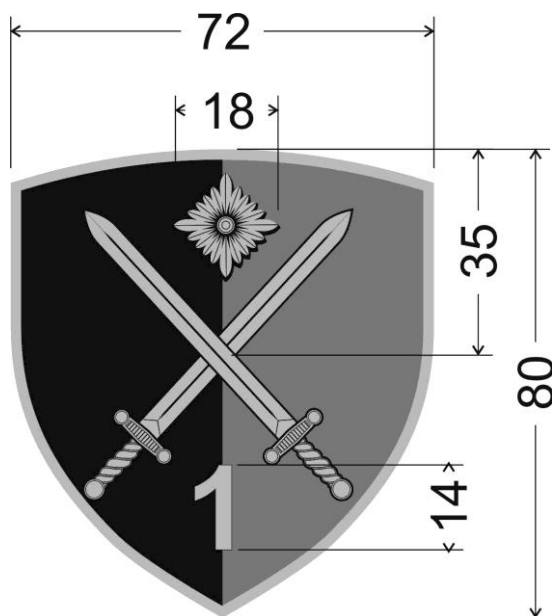

Слика 32: Димензије амблема Кадетске бригаде

17. Медицинског факултета Војномедицинске академије

Амблем Медицинског факултета Војномедицинске академије чини штит који је оивичен линијом у боји злата који је по вертикали подељен на лево тамноцрвено и десно плаво поље са укрштеним мачевима у боји злата изнад којих се налази розета у боји злата. У дну штита испод мачева је стилизовани приказ Ескулаповог штапа у боји злата око којег се симболично савија змија.

На слици 33. дат је приказ идејног решења изгледа амблема Медицинског факултета Војномедицинске академије.



За службену и свечану униформу



За теренску униформу

Слика 33. Идејно решење изгледа амблема Медицинског факултета Војномедицинске академије

Димензије амблема Медицинског факултета Војномедицинске академије приказане су на слици 34.

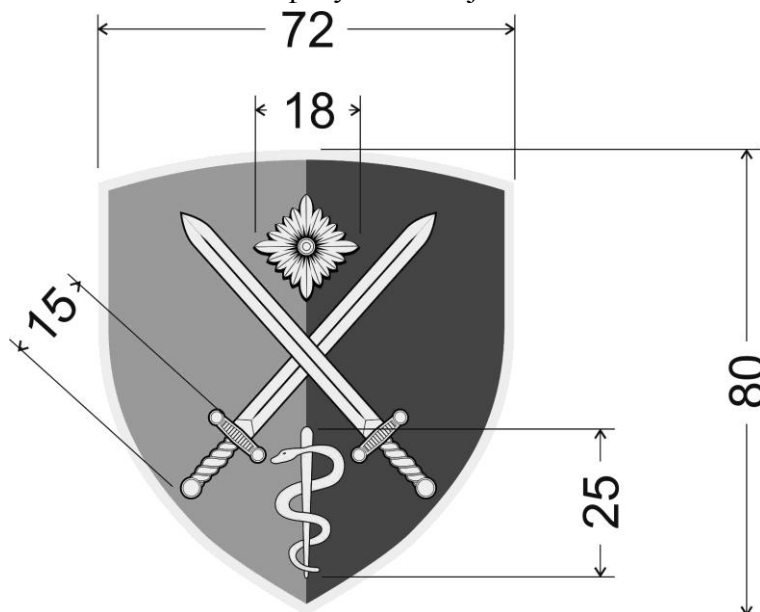

Слика 34: Димензије амблема Медицинског факултета Војномедицинске академије

18. Амблем Управе Војне полиције

Амблем Управе Војне полиције чини црни штит подељен на четири поља златним крстом на којем је крунисани двоглави сребрни орао златно оружан. На грудима сребрног орла налази се златни прстен са два бела ћириличка слова: „ВП“ испод којег су укрштена два старинска пиштоља – кубуре „леденице“.

На слици 35. дат је приказ идејног решења изгледа амблема Управе Војне полиције.



За службену и свечану униформу



За теренску униформу

Слика 35. Идејно решење изгледа амблема Управе Војне полиције

Димензије амблем Управе Војне полиције приказане су на слици 36.

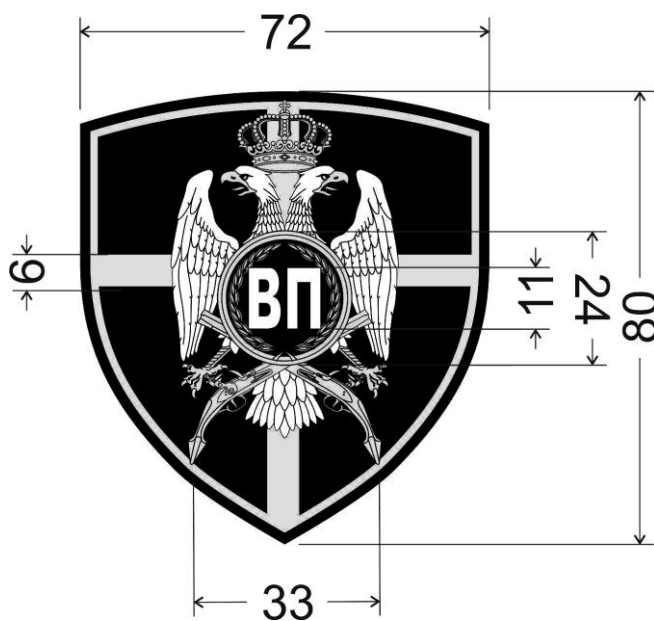

Слика 36: Димензије амблема Управе Војне полиције

19. Амблем Гарде

Амблем Гарде чини светлоплави штит на којем се налази двоглави бели (сребрни) орао (елемент грба Војске Србије) са високо подигнутим крилима између којих држи круну као симбол државности. На бордури штита смеђују се црвени, плави и бели троуглови као традиционално означавање почасних војних јединица на заставама српске војске још од Првог српског устанка. Изнад штита лучно је постављена лента Ордена народног хероја који је јединица добила 1958. године.

На слици 37. дат је приказ идејног решења изгледа амблема Гарде.



За службену и свечану униформу



За теренску униформу

Слика 37. Идејно решење изгледа амблема Гарде

Димензије амблема Гарде приказане су на слици 38.

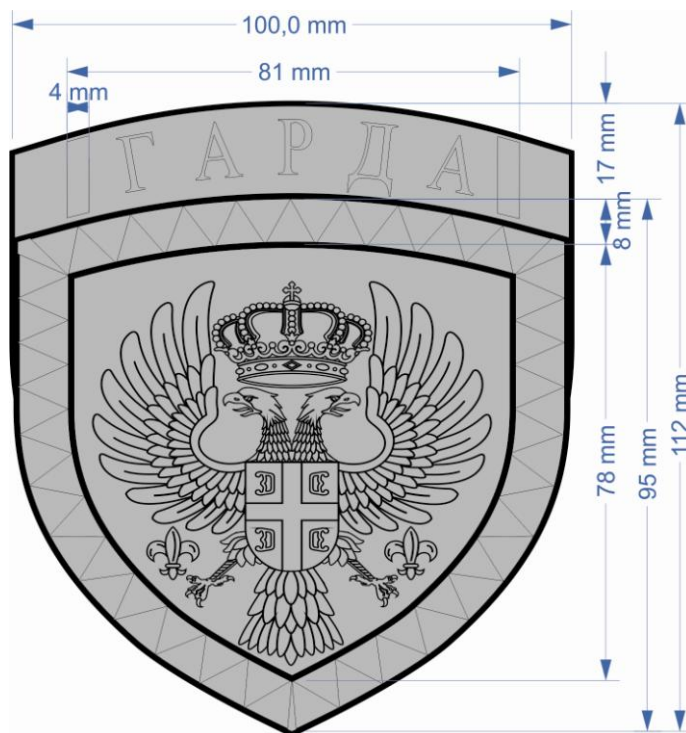

Слика 38: Димензије амблема Гарде

20. Амблем Центра за мировне операције

Амблем Центра за мировне операције чине светлоплави штит и стилизовани приказ континената на Земљиној кугли који се налази преко попречне средње траке у бојама заставе Републике Србије. Асоцијација на знак Уједињених нација са обележјем Републике Србије симболизује ангажовање припадника Војске Србије у мировним мисијама.

На слици 39. дат је приказ идејног решења изгледа амблема Центра за мировне операције.



За службену и свечану униформу



За теренску униформу

Слика 39. Идејно решење изгледа амблема Центра за мировне операције

Димензије амблема Центра за мировне операције приказане су на слици 40.

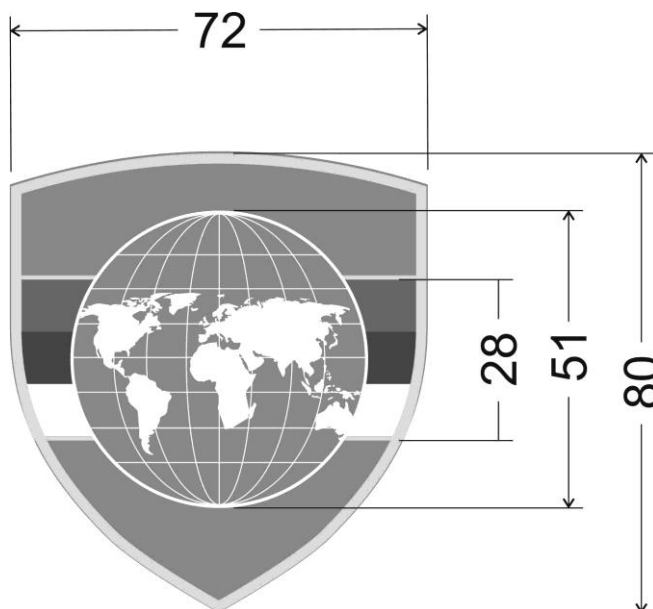

Слика 40: Димензије амблема Центра за мировне операције

21. Амблем Центра за обуку путем симулација

Амблем Центра за обуку путем симулација чини тамноцрвени штит на којем се налази композиција круга који се састоји од три једнаке стрелице које прате његову путању. Стрелице су зелене, тамноплаве и на врху круга светлоплаве боје у смеру супротном од кретања казаљки на сату. У средини круга је стилизовани приказ шаховске фигуре скакача у белој боји који симболизује могућност маневра у свим правцима.

На слици 41. дат је приказ идејног решења изгледа амблема Центра за обуку путем симулација.



За службену и свечану униформу



За теренску униформу

Слика 41. Идејно решење изгледа амблема Центра за обуку путем симулација

Димензије амблема Центра за обуку путем симулација приказане су на слици 42.

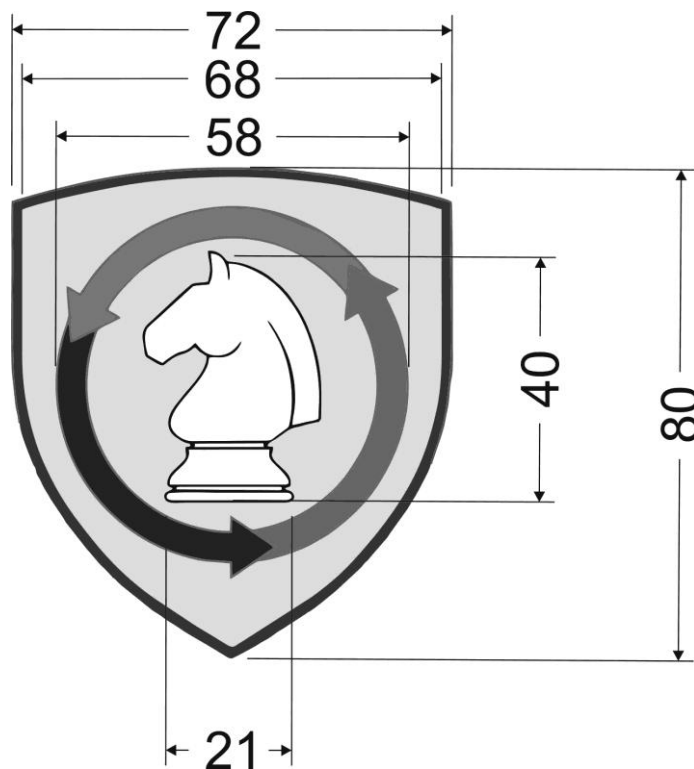

Слика 42: Димензије амблема Центра за обуку путем симулација

22. Амблем Централне логистичке базе

Амблем Централне логистичке базе чини тамноцрвени штит са зупчаником и троуглом у боји злата који су испреплетани у јединствену форму.

На слици 43. дат је приказ идејног решења изгледа амблема Централне логистичке базе.

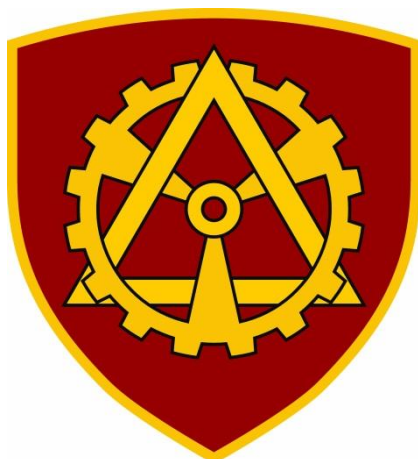

За службену и свечану униформу



За теренску униформу

Слика 43. Идејно решење изгледа амблема Централне логистичке базе

Димензије амблема Централне логистичке базе приказане су на слици 44.

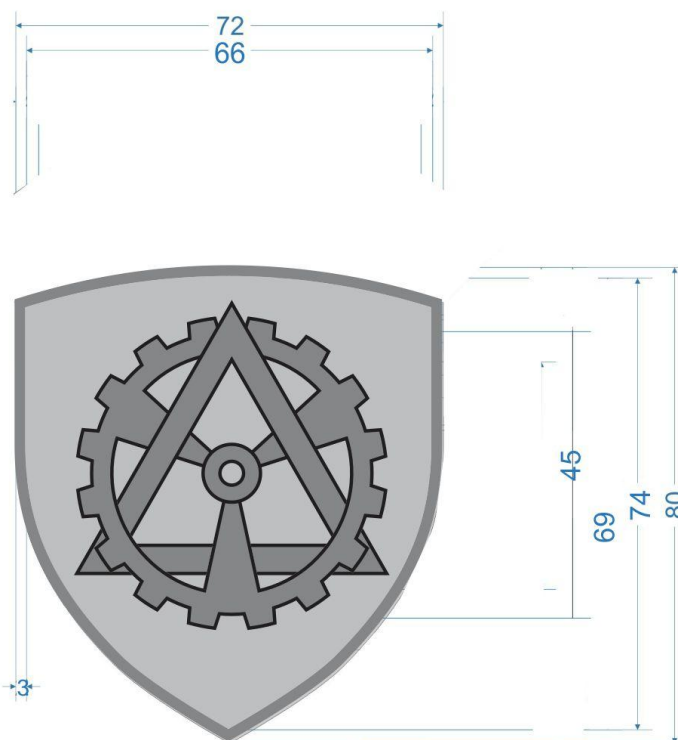

Слика 44. Димензије амблема Централне логистичке базе

23. Амблем Бригаде везе

Амблем Бригаде везе чини тамноцрвени штит са две укрштене стилизоване муње у боји злата. Укрштене стилизоване муње су традиционална ознака телеграфиста у српској и југословенској војсци између два светска рата.

На слици 45. дат је приказ идејног решења изгледа амблема Бригаде везе.

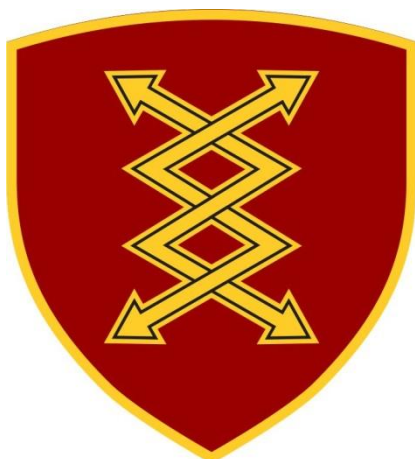

За службену и свечану униформу

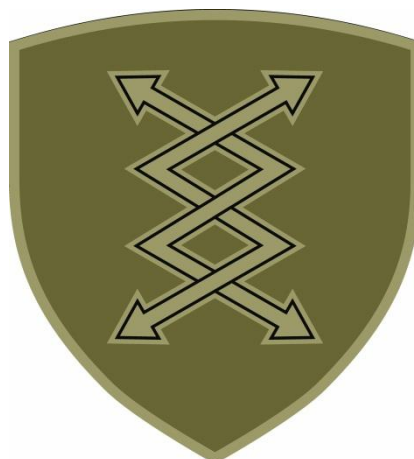

За теренску униформу

Слика 45. Идејно решење изгледа амблема Бригаде везе.

Димензије амблема Везе приказане су на слици 46.

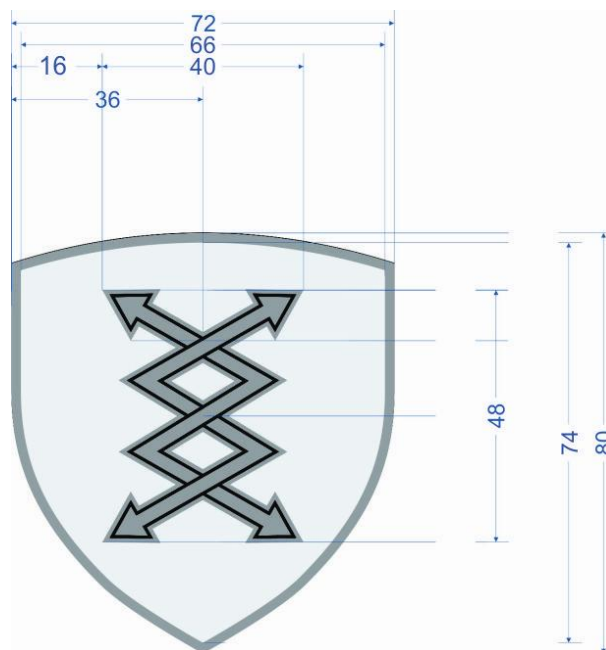

Слика 46. Димензије амблема Бригаде везе

24. Амблем 224. центра за електронска дејства

Амблем 224. центра за електронска дејства чини тамноцрвени штит на којем се налази композиција седмокраке муње у боји злата (као симбола електричног пражњења) која избија из сечива мача исте боје чиме се повезују појмови електронских дејстава и припадности војној јединици.

На слици 47. дат је приказ идејног решења изгледа амблема 224. центра за електронска дејства.



За службену и свечану униформу

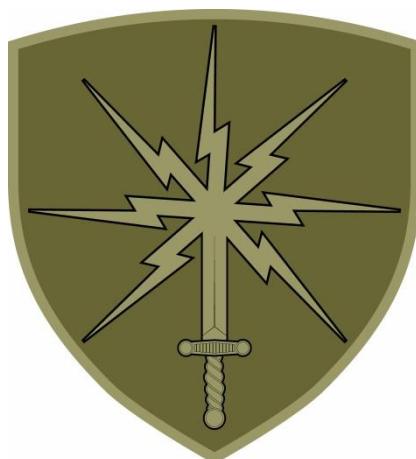

За теренску униформу

Слика 47. Идејно решење изгледа амблема 224. центра за електронска дејства.

Димензије амблема 224. центра за електронска дејства приказане су на слици 48.

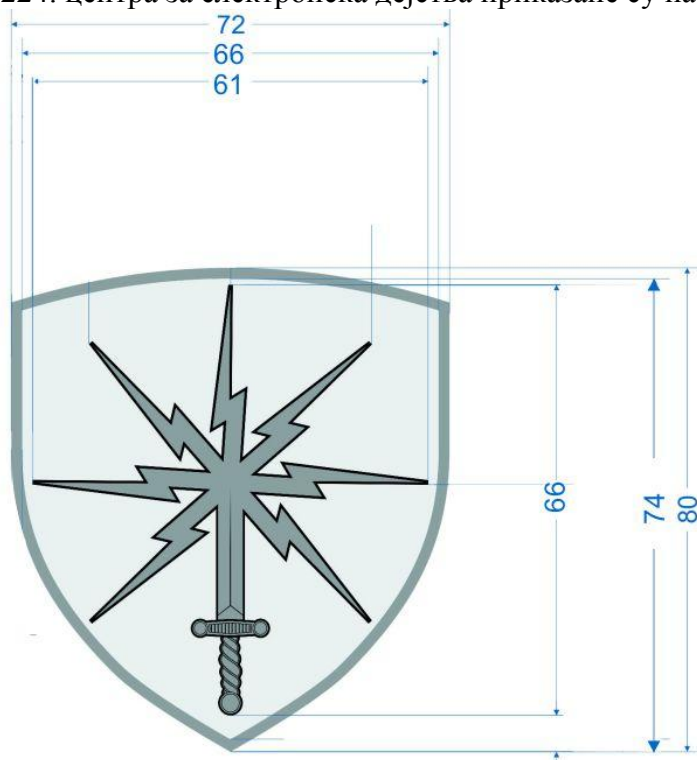

Слика 48. Димензије амблема 224. центра за електронска дејства

25. Амблем батаљона Војне полиције специјалне намене „Кобре“

Амблем батаљона Војне полиције специјалне намене „Кобре“ чини црни штит који је подељен на четири поља крстом у боји злата на којем је крилата кобра разјапљених чељусти омотана око мача са врхом окренутим нагоре.

На слици 49. дат је приказ идејног решења изгледа амблема батаљона Војне полиције специјалне намене „Кобре“.



За службену и свечану униформу



За теренску униформу

Слика 49. Идејно решење изгледа амблема батаљона Војне полиције специјалне намене „Кобре“.

Димензије амблема војне полиције специјалне намене „Кобре“ приказане су на слици 50.

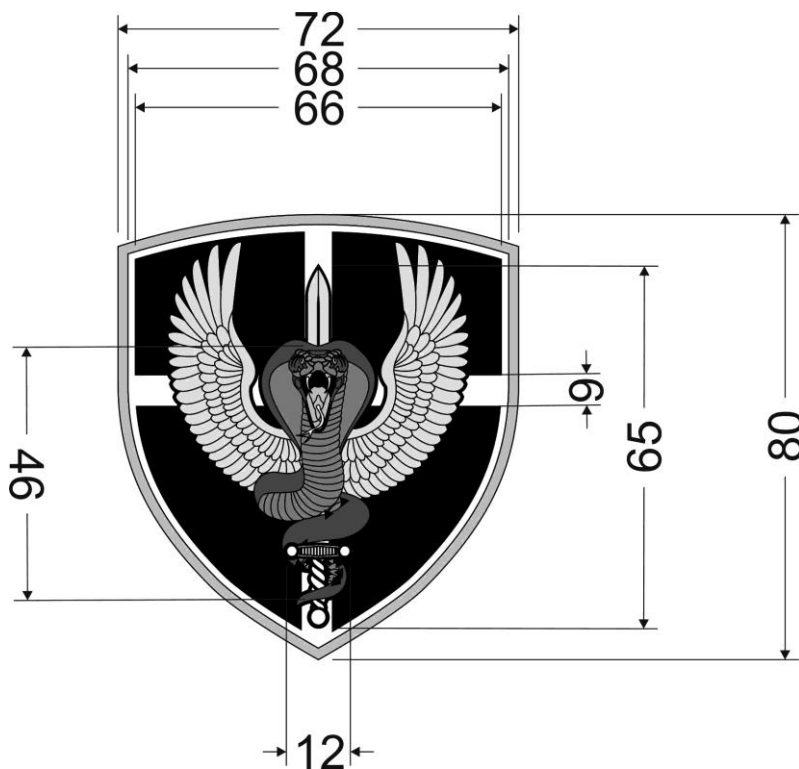

Слика 50: Димензије амблема батаљона Војне полиције специјалне намене „Кобре“

26 . Амблем Криминалистичко-истражне групе Војне полиције

Амблем Криминалистичко-истражне групе Војне полиције чини црни штит који је подељен на четири поља крстом у боји злата на чијем је горњем делу вертикално прстен у боји злата са два бела ћириличка слова: „ВП“ и испод којег су укрштена два пиштоља – кубуре „леденице“ чији рукохвати прелазе хоризонталну линију крста. У доњем делу крста вертикално је стилизовани приказ гвоздене песнице у боји сребра у којој су стилизоване муње у боји злата са чије леве стране је лаворов венац, а са десне је храстов венац у боји злата.

На слици 51. дат је приказ идејног решења изгледа амблема Криминалистичко-истражне групе Војне полиције.



За службену и свечану униформу



За теренску униформу

Слика 51. Идејно решења амблема Криминалистичко-истражне групе Војне полиције

Димензије амблема Криминалистичко-истражне групе Војне полиције приказане су на слици 52.

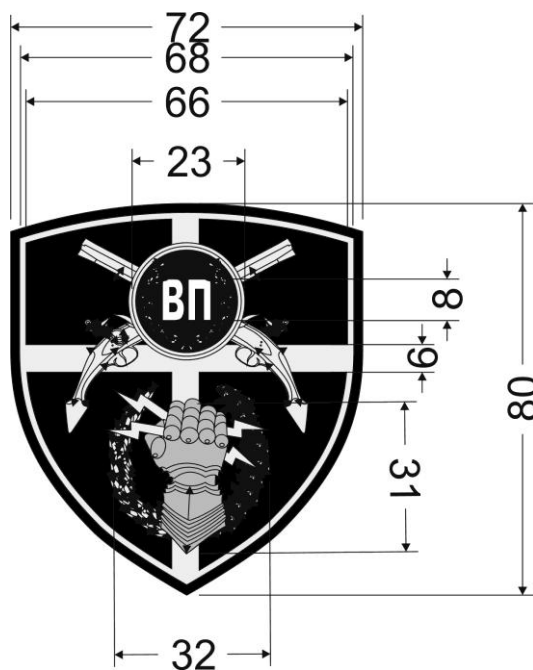

Слика 52: Димензије амблема Криминалистичко-истражне групе Војне полиције

27. Амблем 1. бригаде Копнене војске

Амблем 1. бригаде Копнене војске чини велики штит тамноцрвене боје који је подељен белим крстом на четири поља са два укрштена мача у боји злата преко којих је мали штит у боји сребра са арапском бројком 1 у боји злата.

На слици 53. дат је приказ идејног решења изгледа амблема 1. бригаде Копнене војске.



За службену и свечану униформу



За теренску униформу

Слика 53. Идејно решења амблема 1. бригаде Копнене војске

Димензије амблема 1. бригаде Копнене војске приказане су на слици 54.

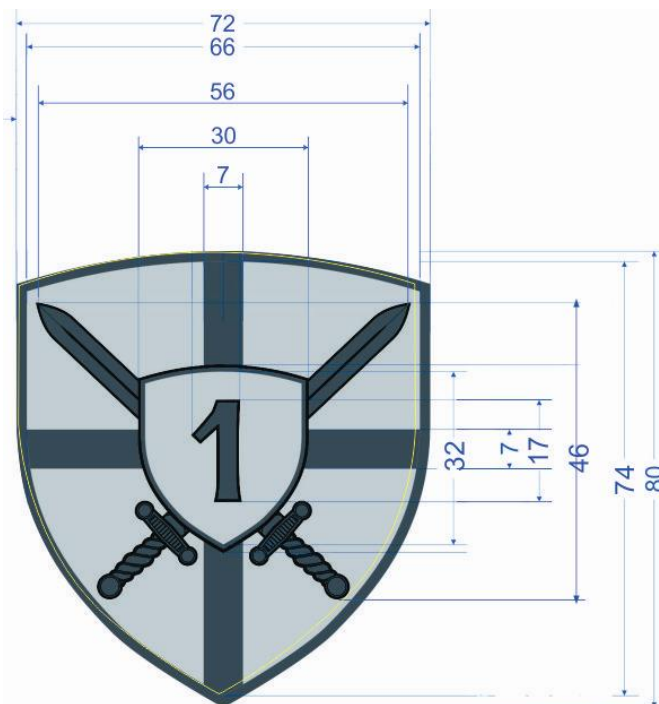

Слика 54. Димензије амблема 1. бригаде Копнене војске

28. Амблем 2. бригаде Копнене војске

Амблем 2. бригаде Копнене војске чини велики штит тамноцрвене боје који је подељен белим крстом на четири поља са два укрштена мача у боји злата преко којих је мали штит у боји сребра са арапском бројком 2 у боји злата.

На слици 55. дат је приказ идејног решења изгледа амблема 2. бригаде Копнене војске.



За службену и свечану униформу



За теренску униформу

Слика 55. Идејно решења амблема 2. бригаде Копнене војске

Димензије амблема 2. бригаде Копнене војске приказане су на слици 56.

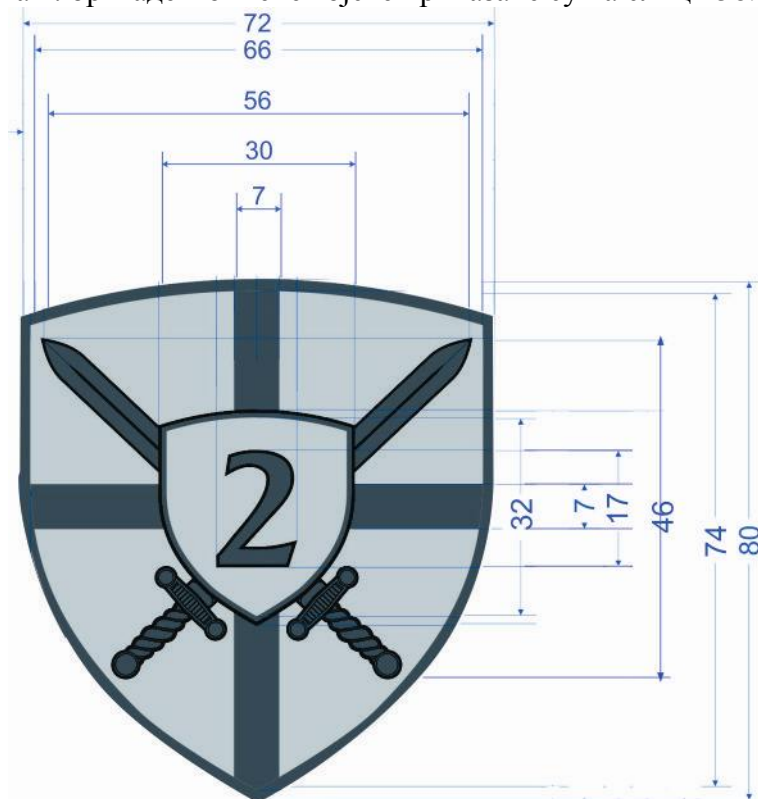

Слика 56. Димензије амблема 2. бригаде Копнене војске

29. Амблем 3. бригаде Копнене војске

Амблем 3. бригаде Копнене војске чини велики штит тамноцрвене боје који је подељен белим крстом на четири поља са два укрштена мача у боји злата преко којих је мали штит у боји сребра са арапском бројком 3 у боји злата.

На слици 57. дат је приказ идејног решења изгледа амблема 3. бригаде Копнене војске.



За службену и свечану униформу



За теренску униформу

Слика 57. Идејно решења амблема 3. бригаде Копнене војске

Димензије амблема 3. бригаде Копнене војске приказане су на слици 58.

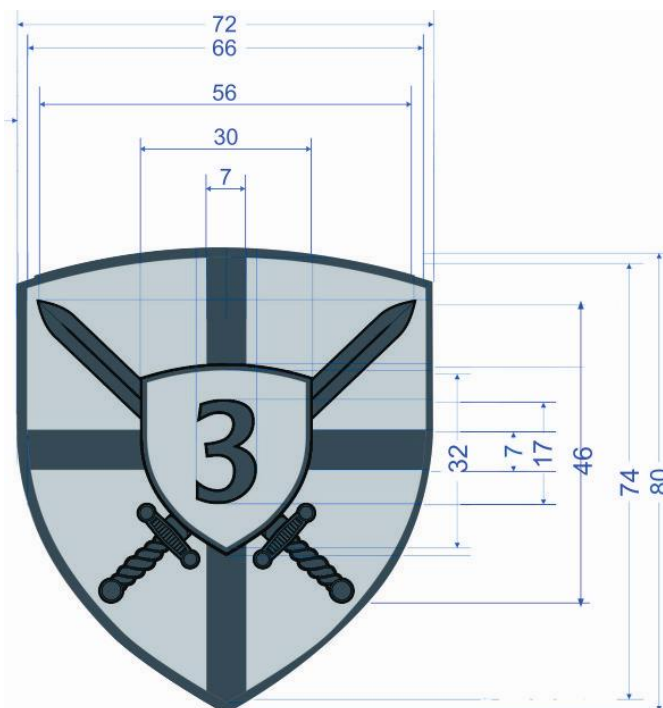

Слика 58. Димензије амблема 3. бригаде Копнене војске

30. Амблем 4. бригаде Копнене војске

Амблем 4. бригаде Копнене војске чини велики штит тамноцрвене боје који је подељен белим крстом на четири поља са два укрштена мача у боји злата преко којих је мали штит у боји сребра са арапском бројком 4 у боји злата.

На слици 59. дат је приказ идејног решења изгледа амблема 3. бригаде Копнене војске.



За службену и свечану униформу



За теренску униформу

Слика 59. Идејно решења амблема 4. бригаде Копнене војске

Димензије амблема 4. бригаде Копнене војске приказане су на слици 60.

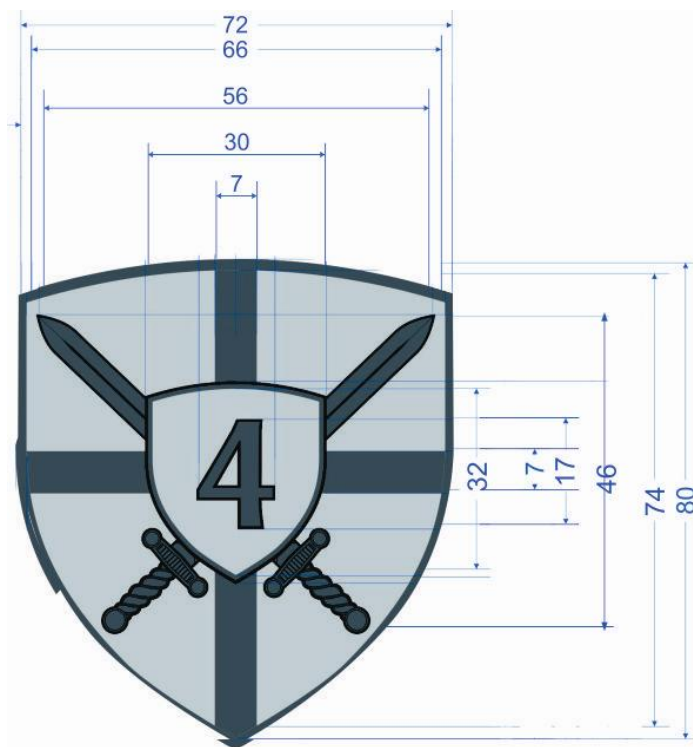

Слика 60. Димензије амблема 4. бригаде Копнене војске

31. Амблем Мешовите артиљеријске бригаде

Амблем Мешовите артиљеријске бригаде чини црни штит са два укрштена топа у боји злата и челично сивом запаљеном бомбом (гранатом). Амблем се заснива на традиционалном представљању артиљеријских јединица, а црна боја је од средине 19. века традиционално обележје артиљерије у српској војсци.

На слици 61. дат је приказ идејног решења изгледа амблема Мешовите артиљеријске бригаде.



За службену и свечану униформу



За теренску униформу

Слика 61. Идејно решења изгледа амблема Мешовите артиљеријске бригаде

Димензије амблема Мешовите артиљеријске бригаде приказане су на слици 62.

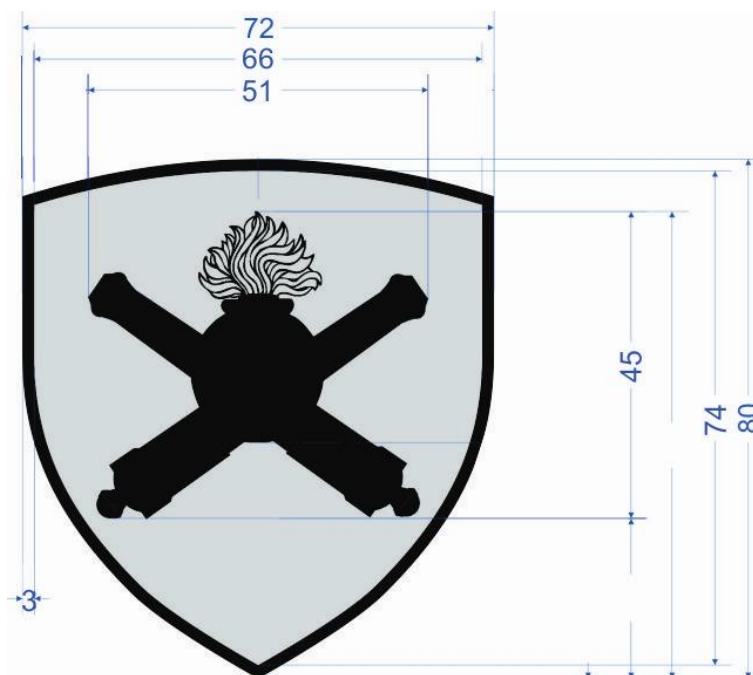

Слика 62. Димензије амблема Мешовите артиљеријске бригаде

32. Амблем Речне флотиле

Амблем Речне флотиле чини штит чије је поље подељено таласастим резом на горње тамноцрвено и доње плаво поље са сидром у боји сребра преко оба поља. Сидро је традиционални симбол речних јединица, а тамноцрвена боја означава припадност Копненој војсци.

На слици 63. дат је приказ идејног решења изгледа амблема Речне флотиле.



За службену и свечану униформу



За теренску униформу

Слика 63. Идејно решења изгледа амблема Речне флотиле

Димензије амблема Речне флотиле приказане су на слици 64.

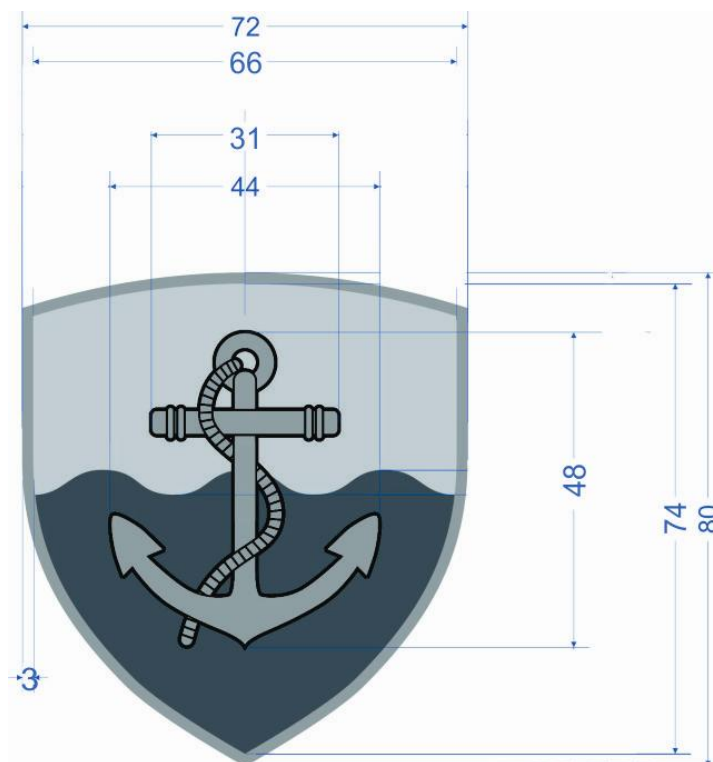

Слика 64. Димензије амблема Речне флотиле

33. Амблем Специјалне бригаде

Амблем Специјалне бригаде чини тамноцрвени штит на којем је бела падобранска купола преко које је стилизовани приказ сокола у долету реверсне оријентације у боји сребра.

На слици 65. дат је приказ идејног решења изгледа амблема Специјалне бригаде.

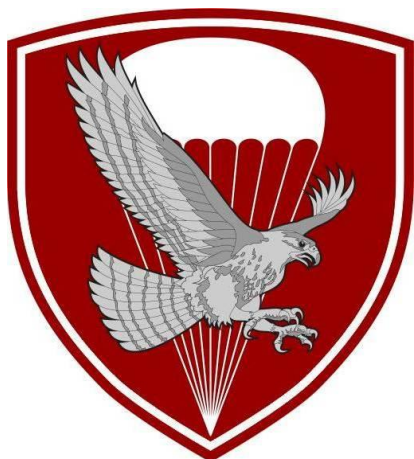

За службену и свечану униформу



За теренску униформу

Слика 65. Идејно решења изгледа амблема Специјалне бригаде

Димензије амблема Специјалне бригаде приказане су на слици 66.

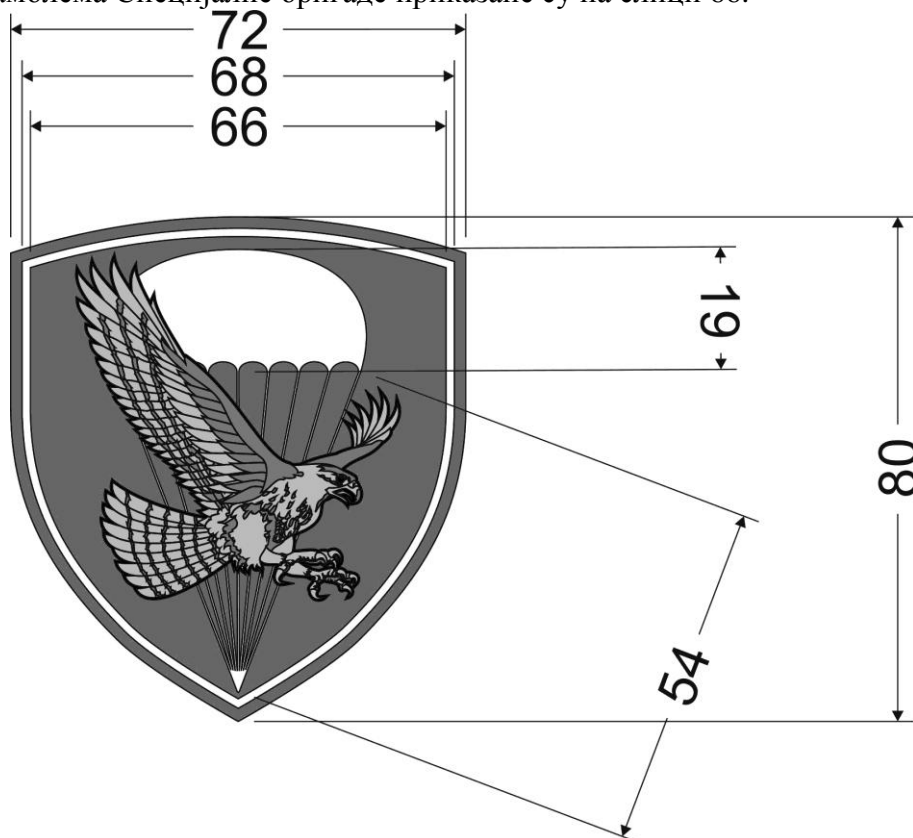

Слика 66. Димензије амблема Специјалне бригаде

34. Амблем 63. падобранског батаљона Специјалне бригаде

Амблем 63. падобранског батаљона Специјалне бригаде чини светлоплави штит на којем се налази бела падобранска купола са девет конопаца. На куполи је исписана црвеном бојом арапска бројка 63.

На слици 67. дат је приказ идејног решења изгледа амблема 63. падобранског батаљона Специјалне бригаде.



За службену и свечану униформу



За теренску униформу

Слика 67. Идејно решења изгледа амблема 63. падобранског батаљона Специјалне бригаде

Димензије амблема 63. падобранског батаљона Специјалне бригаде приказане су на слици 68.

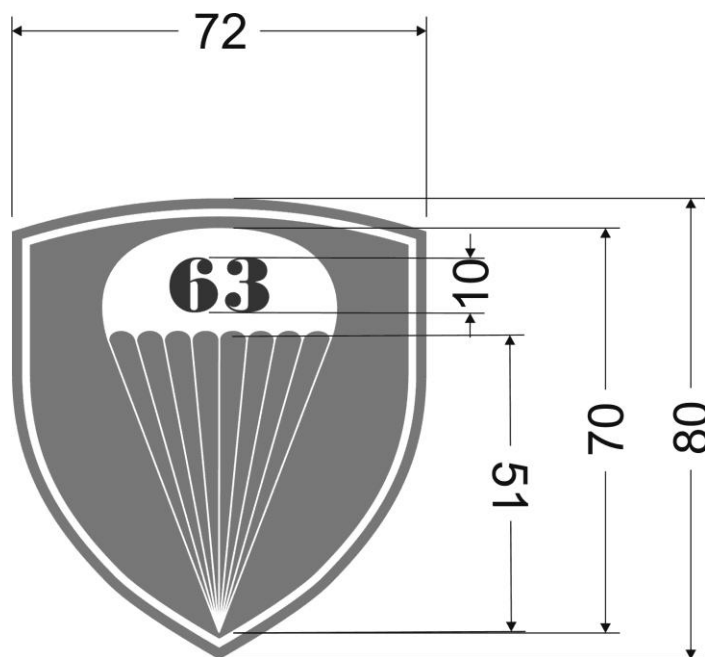

Слика 68. Димензије амблема 63. падобранског батаљона Специјалне бригаде

35. Амблем 72. извиђачко-диверзантског батаљона Специјалне бригаде

Амблем 72. извиђачко-диверзантског батаљона Специјалне бригаде чини штит косо подељен на два поља тамноцрвене и плаве боје на којем се налази усправљен грифон у боји сребра. Између предњих канци грифона, у боји сребра исписана је арапска бројка 72.

На слици 69. дат је приказ идејног решења изгледа амблема 72. падобранског батаљона Специјалне бригаде.



За службену и свечану униформу



За теренску униформу

Слика 69. Идејно решења изгледа амблема 72. извиђачко-диверзантског батаљона Специјалне бригаде

Димензије амблема 72. извиђачко-диверзантског батаљона Специјалне бригаде приказане су на слици 70.

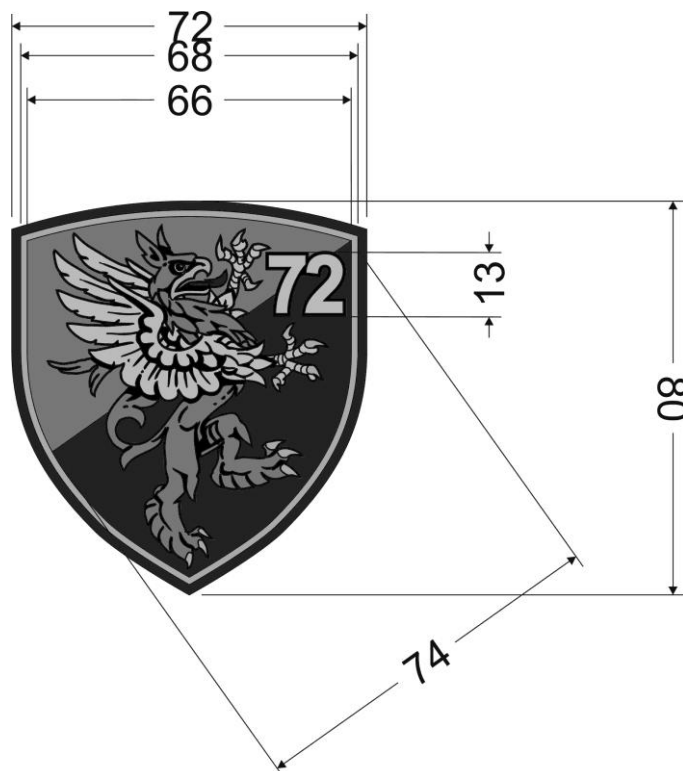

Слика 70. Димензије амблема 72. извиђачко-диверзантског батаљона Специјалне бригаде

36. Амблем батаљона за противтерористичка дејства Специјалне бригаде

Амблем батаљона за противтерористичка дејства Специјалне бригаде чини црни штит подељен на четири поља крстом у боји злата, у чијем доњем делу по средини је стилизовани приказ сокола у долету у боји сребра. У левом доњем и десном доњем пољу крста уз линију штита су муње у боји злата које досежу до сокола. Муња у црној боји се протеже и по средини доње вертикалне линије крста до груди сокола.

На слици 71. дат је приказ идејног решења изгледа амблема батаљона за противтерористичка дејства Специјалне бригаде.



За службену и свечану униформу



За теренску униформу

Слика 71. Идејно решења изгледа амблема батаљона за противтерористичка дејства Специјалне бригаде

Димензије амблема батаљона за противтерористичка дејства Специјалне бригаде приказане су на слици 72.

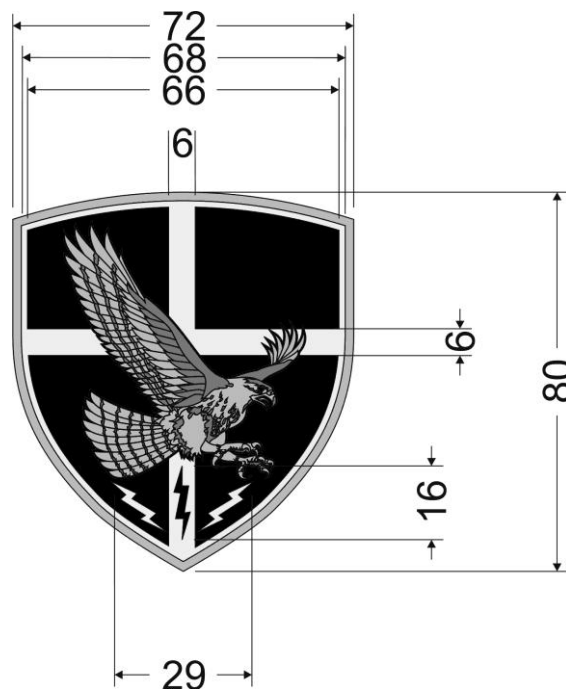

Слика 72. Димензије амблема батаљона за противтерористичка дејства Специјалне бригаде

37. Амблем 21. батаљона везе Копнене војске

Амблем 21. батаљона везе Копнене војске чини тамноцрвени штит са две укрштене стилизоване муње у боји сребра. На глави штита је линијом у боји злата одељена арапска бројка 21 у боји сребра.

На слици 73. дат је приказ идејног решења изгледа амблема 21. батаљона везе Команде Копнене војске.



За службену и свечану униформу



За теренску униформу

Слика 73. Идејно решења изгледа амблема 21. батаљона везе Команде Копнене војске

Димензије амблема 21. батаљона везе Команде Копнене војске дате су на слици 74.

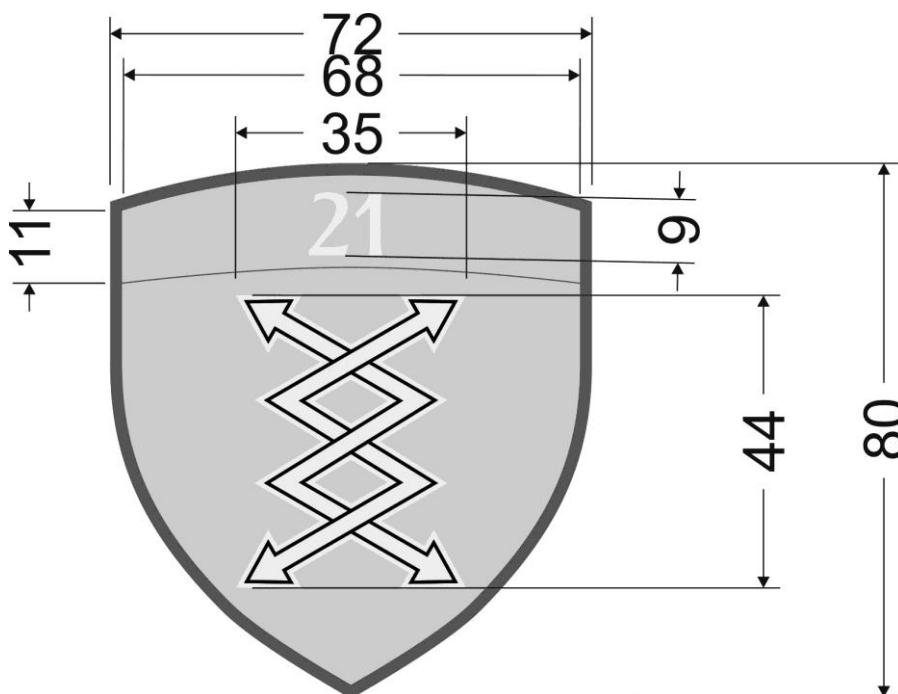

Слика 74. Димензије амблема 21. батаљона везе Команде Копнене војске

38. Амблем 246. батаљона атомско-биолошко-хемијске одбране Копнене војске

Амблем 246. батаљона атомско-биолошко-хемијске одбране Копнене војске чини на три дела подељен штит са пољима у бојама заставе Републике Србије. На плавом пољу налазе се међународне ознаке упозорења за радиоактивну, биолошку и хемијску опасност.

На слици 73. дат је приказ идејног решења изгледа амблема 246. батаљона атомско-биолошко-хемијске одбране Команде Копнене војске.



За службену и свечану униформу



За теренску униформу

Слика 73. Идејно решење амблема 246. батаљона атомско-биолошко-хемијске одбране Копнене војске.

Димензије амблема 246. батаљона атомско-биолошко-хемијске одбране Копнене војске дате су на слици 74.

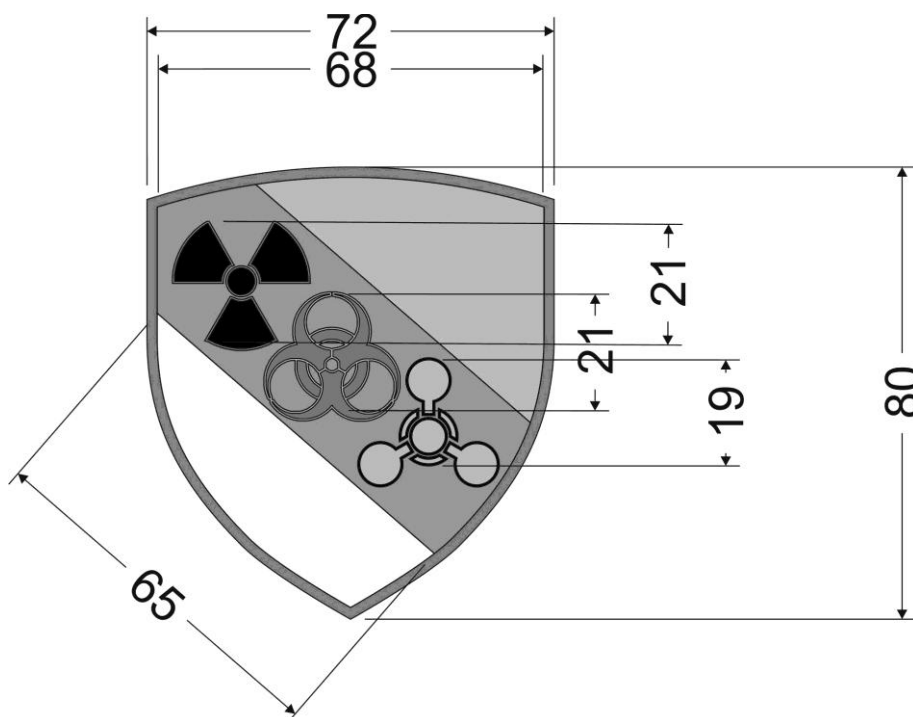

Слика 74. Димензије амблема 246. батаљона атомско-биолошко-хемијске одбране Команде Копнене војске.

39. Амблем 3. батаљона Војне полиције Копнене војске

Амблем 3. батаљона Војне полиције Копнене војске чини црни штит који је подељен на четири поља крстом у боји злата на чијем је горњем делу вертикално прстен у боји злата са два бела ћириличка слова: „ВП“ испод којег су укрштена два пиштоља – кубуре „леденице“, чији рукохвати прелазе хоризонталну линију крста. У доњем делу крста, вертикално црном бојом исписана је арапска бројка 3 са чије леве стране је ловоров венац, а са десне је храстов венац у боји злата.

На слици 75. дат је приказ идејног решења изгледа амблема 3. батаљона Војне полиције Копнене војске.



За службену и свечану униформу



За теренску униформу

Слика 75. Идејно решење амблема 3. батаљона Војне полиције Копнене војске

Димензије амблема 3. батаљона Војне полиције Копнене војске дате су на слици 76.

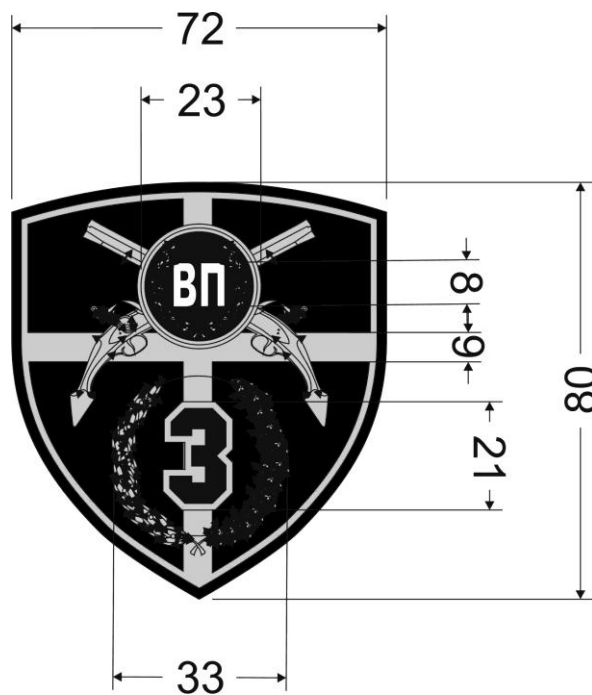

Слика 76. Димензије амблема 3. батаљона Војне полиције Копнене војске

40. Амблем 5. батаљона Војне полиције Копнене војске

Амблем 5. батаљона Војне полиције Копнене војске чини црни штит који је подељен на четири поља крстом у боји злата на чијем је горњем делу вертикално прстен у боји злата са два бела ћириличка слова: „ВП“ испод којег су укрштена два пиштоља – кубуре „леденице“, чији рукохвати прелазе хоризонталну линију крста. У доњем делу крста, вертикално црном бојом исписана је арапска бројка 5 са чије леве стране је ловоров венац, а са десне је храстов венац у боји злата.

На слици 77. дат је приказ идејног решења изгледа амблема 5. батаљона Војне полиције Копнене војске.



За службену и свечану униформу



За теренску униформу

Слика 77. Идејно решење амблема 5. батаљона Војне полиције Копнене војске

Димензије амблема 5. батаљона Војне полиције Копнене војске дате су на слици 78.

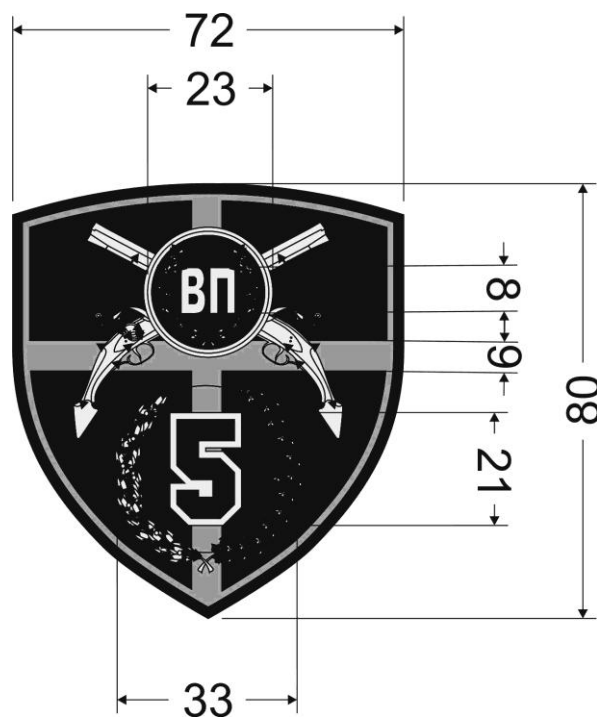

Слика 78. Димензије амблема 5. батаљона Војне полиције Копнене војске

41. Амблем Војног оркестра Ниш Копнене војске

Амблем Војног оркестра Ниш Копнене војске чини тамноцрвени штит на којем је стилизовани приказ музичког инструмента лире у боји злата.

На слици 79. дат је приказ идејног решења изгледа амблема Војног оркестра Ниш Копнене војске.

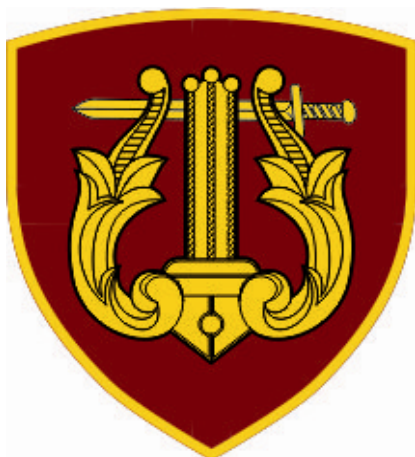

За службену и свечану униформу



За теренску униформу

Слика 79. Идејно решење амблема Војног оркестра Ниш Копнене војске

Димензије амблема Војног оркестра Ниш Копнене војске дате су на слици 80.

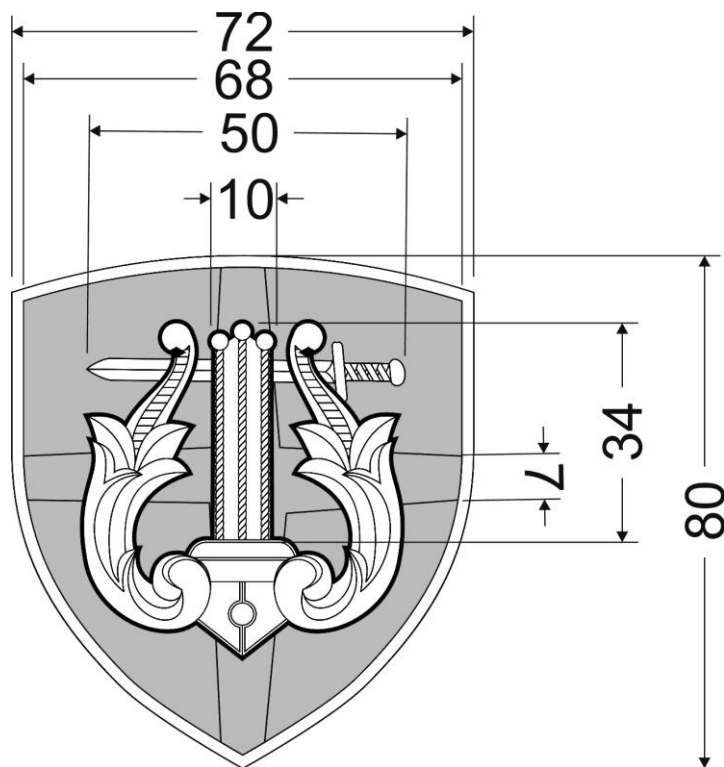

Слика 80. Димензије амблема Војног оркестра Ниш Копнене војске

42. Амблем Центра за обуку јединица за мултинационалне операције Копнене војске

Амблем Центра за обуку јединица за мултинационалне операције Копнене војске чини штит тамноцрвене боје који је подељен белим крстом на четири поља са два укрштена мача у боји злата преко којих је мали штит у боји сребра са стилизованим приказом континента на Земљиној кугли.

На слици 81. дат је приказ идејног решења изгледа амблема Центра за обуку јединица за мултинационалне операције Копнене војске.



За службену и свечану униформу



За теренску униформу

Слика 81. Идејно решење амблема Центра за обуку јединица за мултинационалне операције Копнене војске

Димензије амблема Центра за обуку јединица за мултинационалне операције Копнене војске дате су на слици 82.

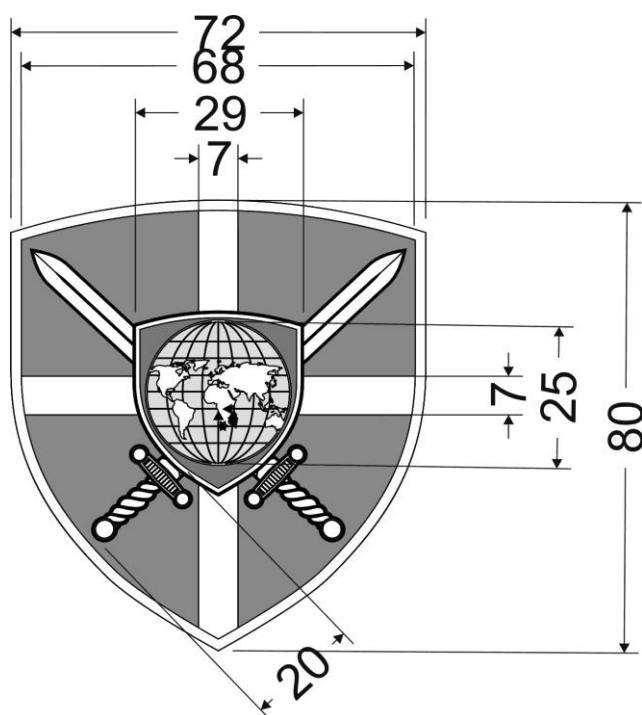

Слика 82. Димензије амблема Центра за обуку јединица за мултинационалне операције Копнене војске

43. Амблем 204. ваздухопловне бригаде

Амблем 204. ваздухопловне бригаде чини светлоплави штит са ознаком ваздухопловства – ронделом (бели крст са кругом у бојама заставе Републике Србије) на којој је глава сурог орла. На глави штита је линијом у боји сребра одељена арапска бројка 204 у боји сребра.

На слици 83. дат је приказ идејног решења изгледа амблема 204. ваздухопловне бригаде.



За службену и свечану униформу



За теренску униформу

Слика 83. Идејно решење амблема 204. ваздухопловне бригаде

Димензије амблема 204. ваздухопловне бригаде дате су на слици 84.



Слика 84. Димензије амблема 204. ваздухопловне бригаде

44. Амблем 98. ваздухопловне бригаде

Амблем 98. ваздухопловне бригаде чини светлоплави штит са ознаком ваздухопловства – ронделом (бели крст са кругом у бојама заставе Републике Србије) на којој је глава тигра. На глави штита је линијом у боји сребра одељена арапска бројка 98 у боји сребра.

На слици 85. дат је приказ идејног решења изгледа амблема 98. ваздухопловне бригаде.



За службену и свечану униформу



За теренску униформу

Слика 85. Идејно решење амблема 98. ваздухопловне бригаде

Димензије амблема 98. ваздухопловне бригаде дате су на слици 86.



Слика 86. Димензије амблема 98. ваздухопловне бригаде

45. Амблем 250. ракетне бригаде за противваздухопловна дејства

Амблем 250. ракетне бригаде за противваздухопловна дејства чини светлоплави штит на којем се налази радарски радијус преко којег су укрштена карактеристична средства којима јединице противваздухопловне одбране извршавају задатке. Глава штита је црвене боје са две беле усправне пруге између којих је у боји сребра исписана арапска бројка 250. Глава штита представља ленту Ордена народног хероја који је јединица добила 1999. године за заслуге у одбрани од НАТО агресије.

На слици 87. дат је приказ идејног решења изгледа амблема 250. ракетне бригаде за противваздухопловна дејства.



За службену и свечану униформу



За теренску униформу

Слика 87. Идејно решење амблема 250. ракетне бригаде за противваздухопловна дејства

Димензије амблема амблема 250. ракетне бригаде за противваздухопловна дејства дате су на слици 88.

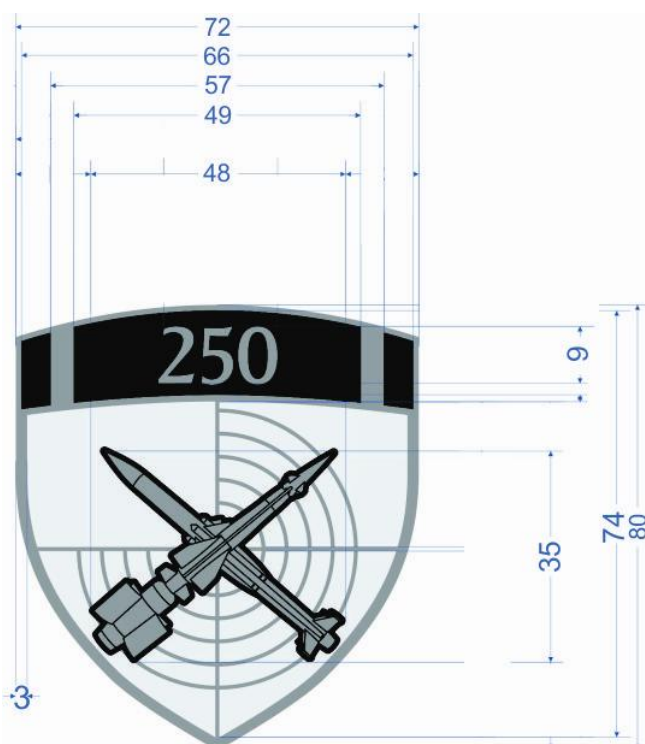

Слика 88. Димензије амблема 250. ракетне бригаде за противваздухопловна дејства

46. Амблем 126. бригаде ваздушног осматрања, јављања и навођења

Амблем 126. бригаде ваздушног осматрања, јављања и навођења чини светлоплави штит на којем се налази сова раширених крила у боји сребра. Глава штита је црвене боје са две беле усправне пруге између којих се налази арапска бројка 126 у боји сребра. Глава штита представља ленту Ордена народног хероја, који је јединица добила 1999. године за заслуге у одбрани од НАТО агресије.

На слици 89. дат је приказ идејног решења изгледа амблема 126. бригаде ваздушног осматрања, јављања и навођења.



За службену и свечану униформу



За теренску униформу

Слика 89. Идејно решење амблема 126. бригаде ваздушног осматрања, јављања и навођења

Димензије амблема 126. бригаде ваздушног осматрања, јављања и навођења дате су на слици 90.

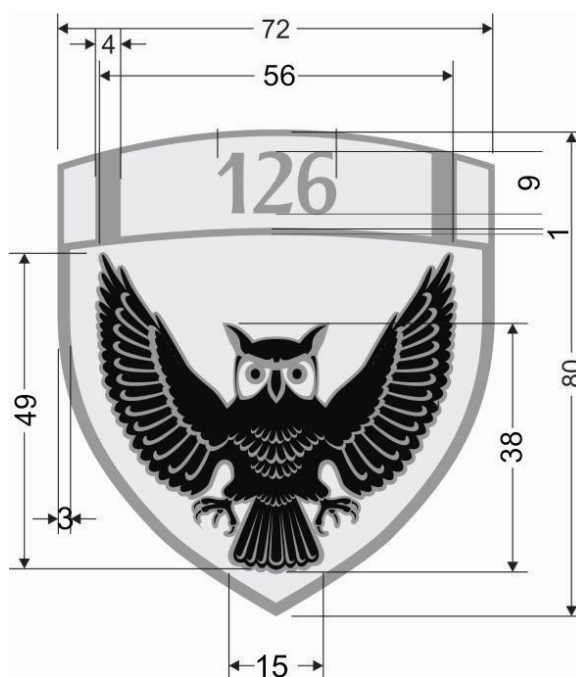

Слика 90. Димензије амблема 126. бригаде ваздушног осматрања, јављања и навођења

47. Амблем 333. инжињеријског батаљона Ратног ваздухопловства и противваздухопловне одбране

Амблем 333. инжињеријског батаљона Ратног ваздухопловства и противваздухопловне одбране чини светлоплави штит на којем је стилизован приказ реке од три беле таласасте линије са по једном кулом у боји сребра лево и десно које су повезане мостом у боји сребра. На глави штита је линијом у боји сребра одељена арапска бројка 333 у боји сребра.

На слици 91. дат је приказ идејног решења изгледа амблема 333. инжињеријског батаљона. Ратног ваздухопловства и противваздухопловне одбране.



За службену и свечану униформу



За теренску униформу

Слика 91 . Идејно решење амблема 333. инжињеријског батаљона Ратног ваздухопловства и противваздухопловне одбране

Димензије амблема амблема 333. инжињеријског батаљона Ратног ваздухопловства и противваздухопловне одбране дате су на слици 92

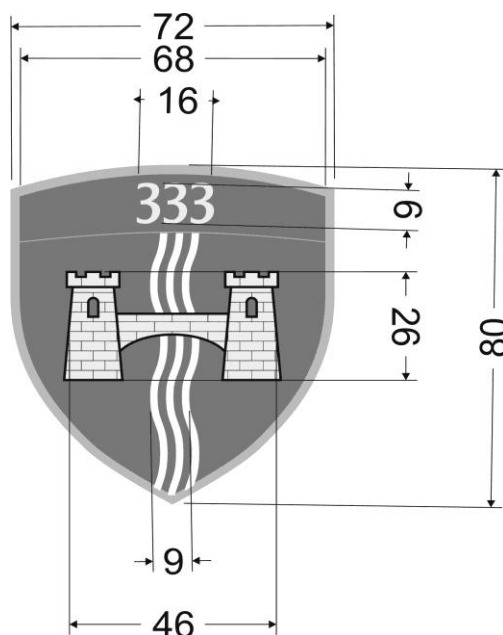

Слика 92. Димензије амблема 333. инжињеријског батаљона Ратног ваздухопловства и противваздухопловне одбране

48. Амблем 210. батаљона Команде Ратног ваздухопловства и противваздухопловне одбране

Амблем 210. батаљона Команде Ратног ваздухопловства и противваздухопловне одбране чини светлоплави штит на којем су стилизоване муње у боји сребра. На глави штита је линијом у боји сребра одељена арапска бројка 210 у боји сребра.

На слици 93. дат је приказ идејног решења изгледа амблема 210. батаљона везе Команде Ратног ваздухопловства и противваздухопловне одбране.



За службену и свечану униформу



За теренску униформу

Слика 93. Идејно решење амблема 210. батаљона везе Команде Ратног ваздухопловства и противваздухопловне одбране

Димензије амблема амблема 210. батаљона везе Команде Ратног ваздухопловства и противваздухопловне одбране дате су на слици 93.

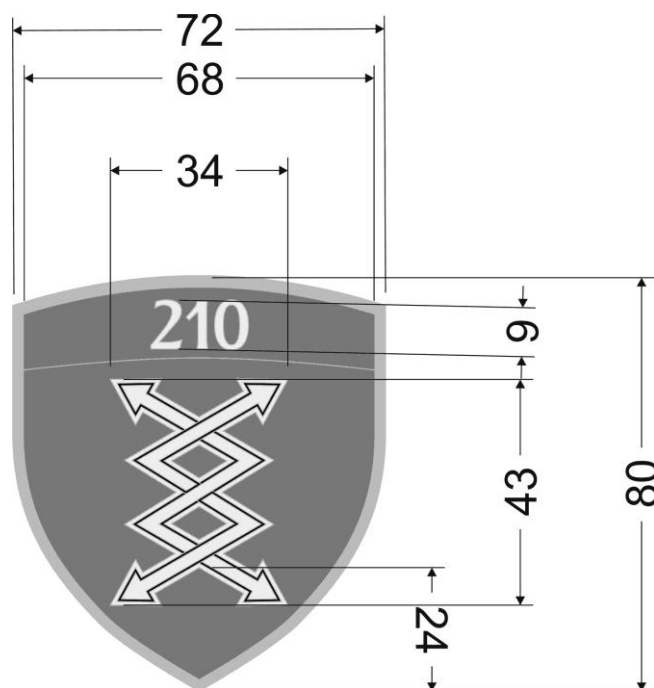

Слика 93. Димензије амблема 210. батаљона везе Команде Ратног ваздухопловства и противваздухопловне одбране

49. Амблем 1. центра за обуку

Амблем 1. центра за обуку чини штит подељен по вертикали на лево тамноцрвено и десно светлоплаво поље са укрштеним мачевима у боји злата. Изнад укрштених мачева, у боји злата исписана је арапска бројка 1.

На слици 94. дат је приказ идејног решења изгледа 1. центра за обуку.

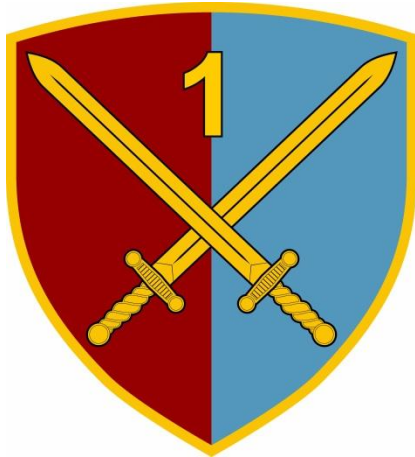

За службену и свечану униформу



За теренску униформу

Слика 94. Идејно решење амблема 1. центра за обуку

Димензије амблема 1. центра за обуку дате су на слици 95.

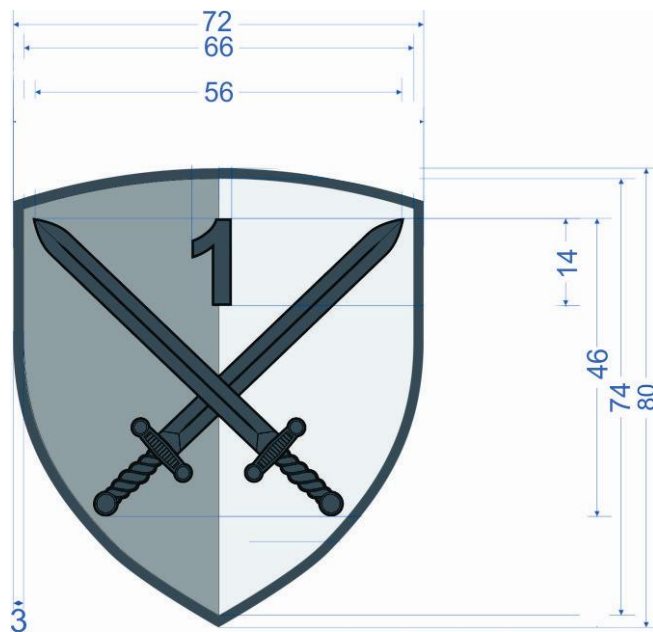

Слика 95. Димензије амблема 1. центра за обуку

50. Амблем 2. центра за обуку

Амблем 2. центра за обуку чини штит подељен по вертикали на лево тамноцрвено и десно светлоплаво поље са укрштеним мачевима у боји злата. Изнад укрштених мачева, у боји злата исписана је арапска бројка 2.

На слици 96. дат је приказ идејног решења изгледа 2. центра за обуку.



За службену и свечану униформу



За теренску униформу

Слика 96. Идејно решење амблема 2. центра за обуку

Димензије амблема 2. центра за обуку дате су на слици 97.

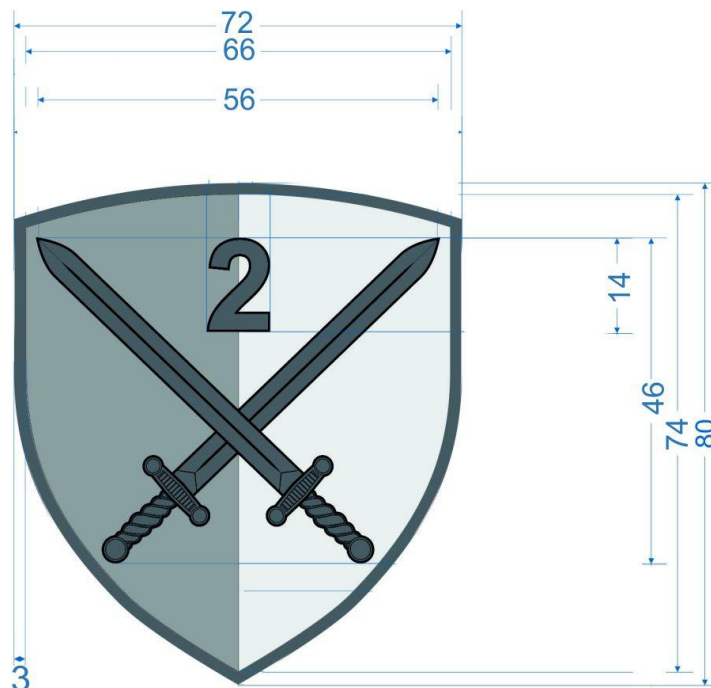

Слика 97. Димензије амблема 2. центра за обуку

51. Амблем 3. центра за обуку

Амблем 3. центра за обуку чини штит подељен по вертикали на лево тамноцрвено и десно светлоплаво поље са укрштеним мачевима у боји злата. Изнад укрштених мачева, у боји злата исписана је арапска бројка 3.

На слици 98. дат је приказ идејног решења изгледа 3. центра за обуку.



За службену и свечану униформу



За теренску униформу

Слика 98. Идејно решење амблема 3. центра за обуку

Димензије амблема 3. центра за обуку дате су на слици 99.

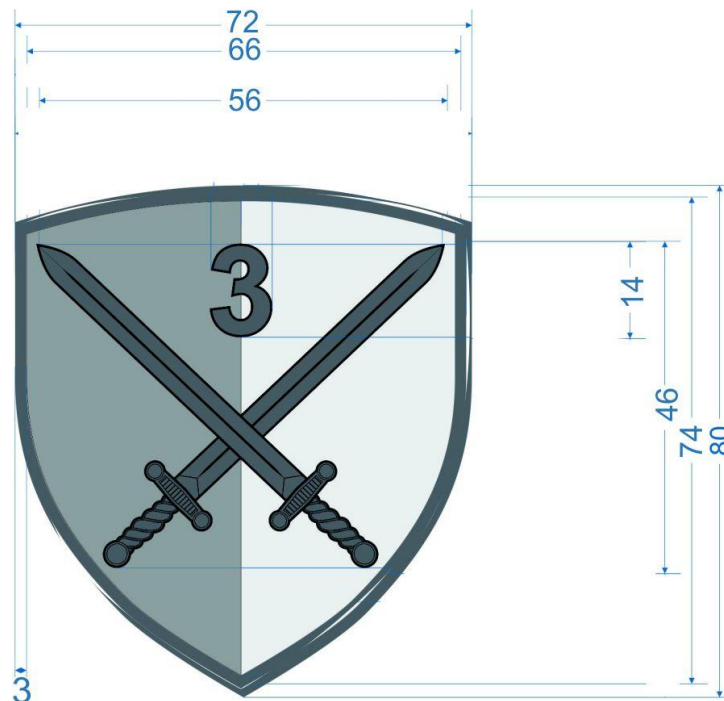

Слика 99. Димензије амблема 3. центра за обуку

52. Амблем Центра за обуку Копнене војске

Амблем Центра за обуку Копнене војске чини штит који је подељен по вертикали на лево тамноцрвено и десно светлоплаво поље са две укрштене пушке у боји злата које симболично подсећају на основно оружје јединица овог вида.

На слици 100. дат је приказ идејног решења изгледа Центра за обуку Копнене војске.



За службену и свечану униформу



За теренску униформу

Слика 100. Идејно решење амблема Центра за обуку Копнене војске

Димензије амблема Центра за обуку Копнене војске дате су на слици 101.

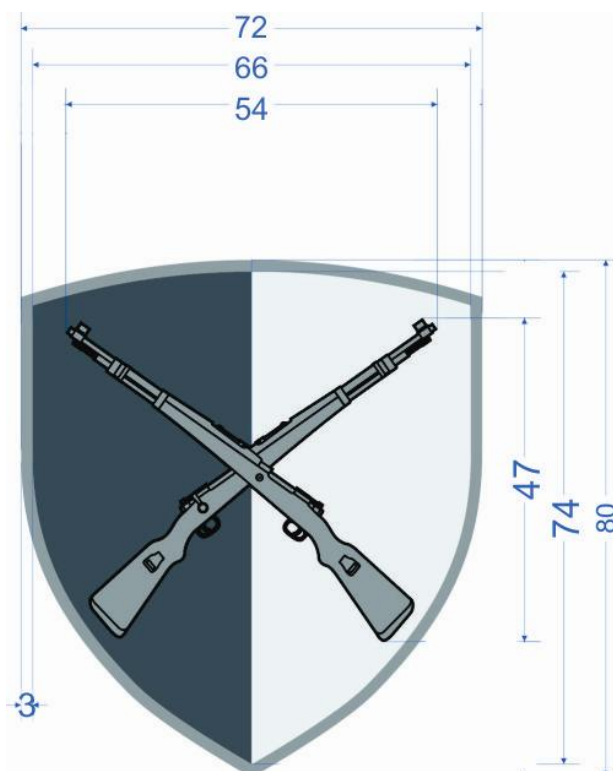

Слика 101. Димензије амблема Центра за обуку Копнене војске

53. Амблем Команде за развој

Амблем Команде за развој чини штит који је по вертикали подељен на лево тамноцрвено и десно светлоплаво поље са стилизованим приказом укрштеног мача и пушке у боји злата.

На слици 102. дат је приказ идејног решења изгледа амблема Команде за развој.

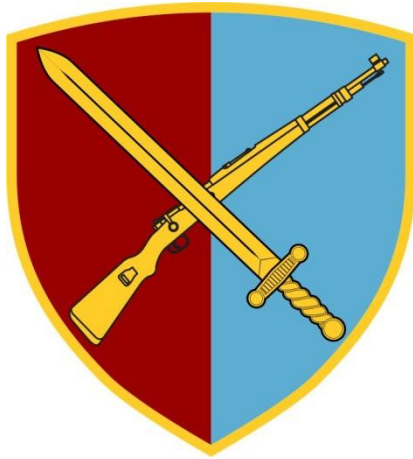

За службену и свечану униформу



За теренску униформу

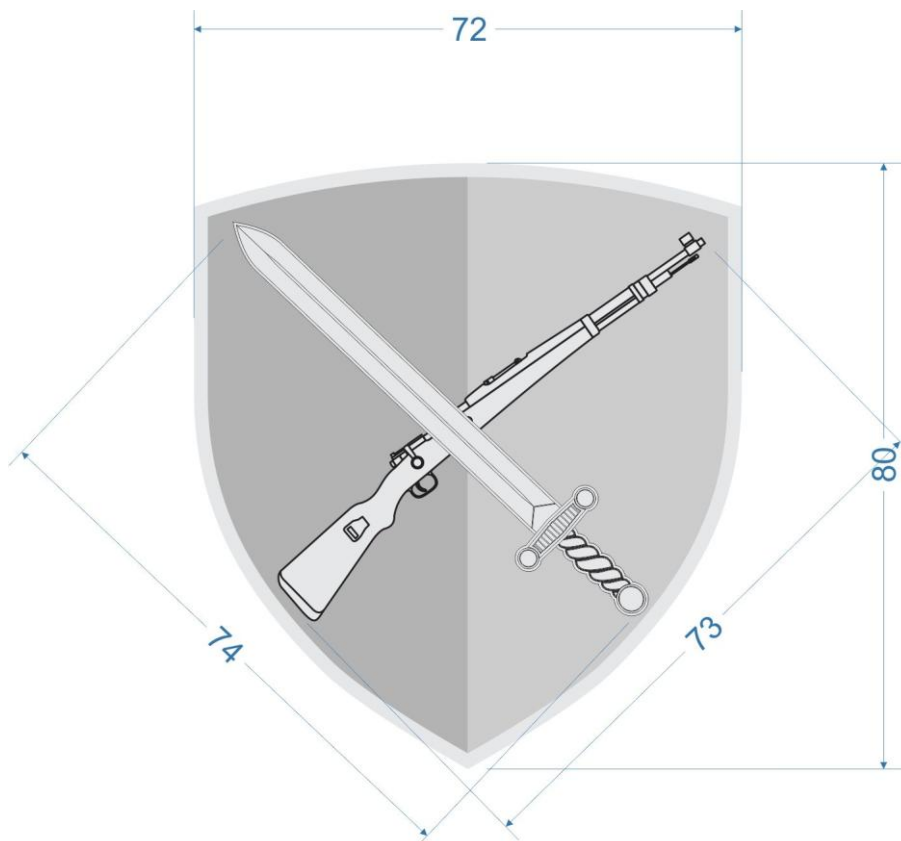

Слика 102. Идејно решење амблема Команде за развој

54. Амблем Командног батаљона Команде за обуку

Амблем Командног батаљона Команде за обуку чини штит који је по вертикали подељен на лево тамноцрвено и десно светлоплаво поље са стилизованим приказом мача постављеног вертикално по средини у боји злата.

На слици 104. дат је приказ идејног решења изгледа амблема Командног батаљона Команде за обуку.

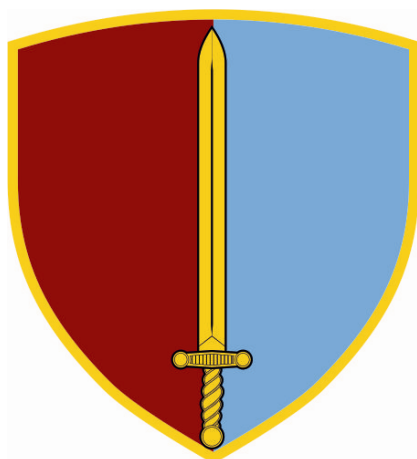

За службену и свечану униформу

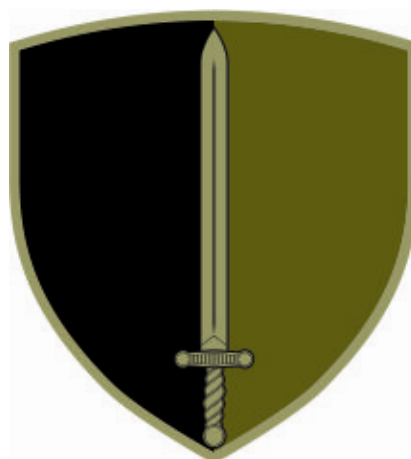

За теренску униформу

Слика 104. Идејно решење амблема Командног батаљона Команде за обуку

Димензије амблема Командног батаљона Команде за обуку дате су на слици 105.

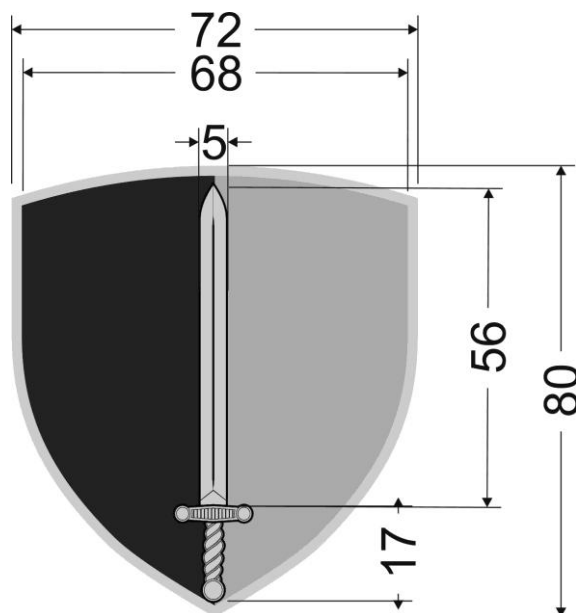

Слика 105. Димензије амблема Командног батаљона Команде за обуку

55. Амблем Центра за обуку и усавршавање подофицира Команде за обуку

Амблем Центра за обуку и усавршавање подофицира Команде за обуку чини штит који је по вертикали подељен на лево тамноцрвено и десно светлоплаво поље са укрштеним мачевима у боји сребра. Изнад укрштених мачева у средини је стилизовани приказ чина заставника прве класе, а у доњем делу је отворена књига у боји сребра.

На слици 106. дат је приказ идејног решења изгледа амблема Центра за обуку и усавршавање подофицира Команде за обуку.

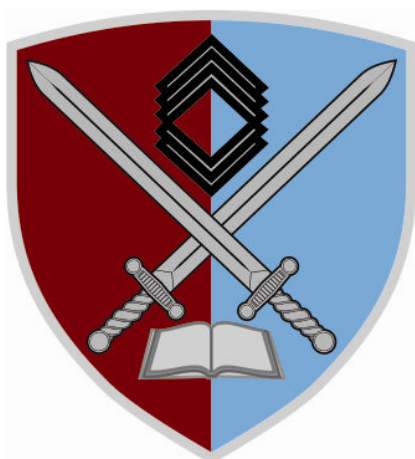

За службену и свечану униформу



За теренску униформу

Слика 106. Идејно решење амблема Центра за обуку и усавршавање подофицира Команде за обуку

Димензије амблема Центра за обуку и усавршавање подофицира Команде за обуку дате су на слици 107.

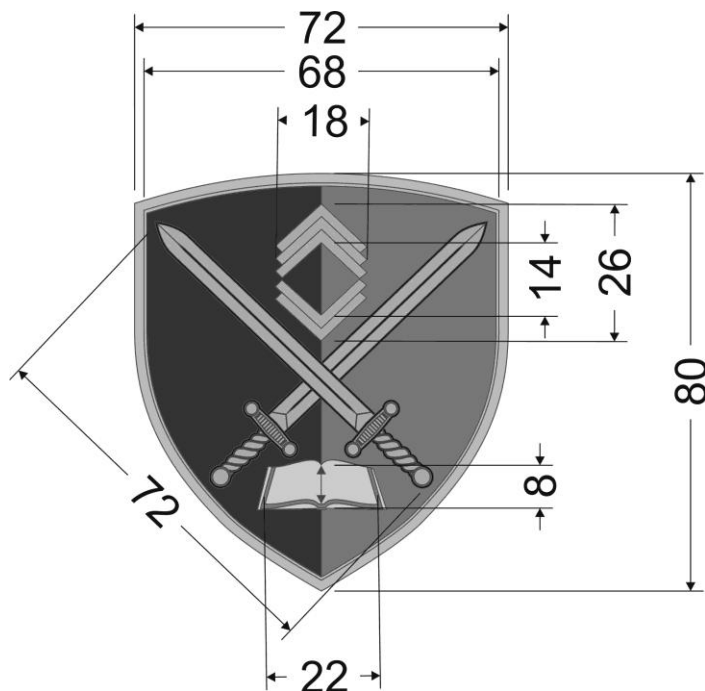

Слика 107. Димензије амблема Центра за обуку и усавршавање подофицира Команде за обуку

56. Амблем Центра за обуку Ратног ваздухопловства и противваздухопловне одбране Команде за обуку

Амблем Центра за обуку Ратног ваздухопловства и противваздухопловне одбране Команде за обуку чини штит који је по вертикали подељен на лево тамноцрвено и десно светлоплаво поље са радарским радијусом у боји злата преко којег је соко у боји злата раширених крила као симбол свих јединица Ваздухопловства и противваздухопловне одбране.

На слици 108. дат је приказ идејног решења изгледа амблема Центра за обуку Ратног ваздухопловства и противваздухопловне одбране Команде за обуку.



За службену и свечану униформу



За теренску униформу

Слика 108. Идејно решење амблема Центра за обуку Ратног ваздухопловства и противваздухопловне одбране Команде за обуку

Димензије амблема Центра за обуку Ратног ваздухопловства и противваздухопловне одбране Команде за обуку дате су на слици 109.

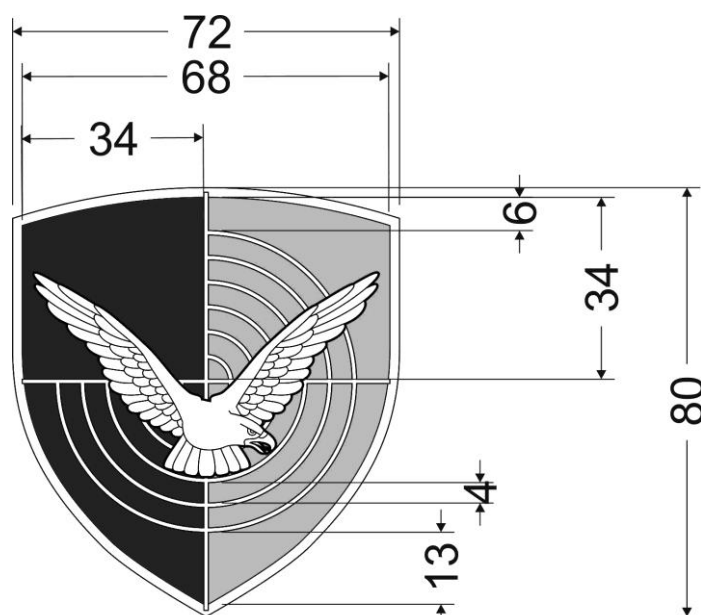

Слика 109. Димензије амблема Центра за обуку Ратног ваздухопловства и противваздухопловне одбране Команде за обуку

57. Амблем Центра за обуку везе и информатике Команде за обуку

Амблем Центра за обуку везе и информатике Команде за обуку чини штит који је по вертикали подељен на лево тамноцрвено и десно светлоплаво поље на којем се налазе у боји злата испреплетени знак везе и мач врхом окренут нагоре.

На слици 110. дат је приказ идејног решења изгледа амблема Центра за обуку везе и информатике Команде за обуку.

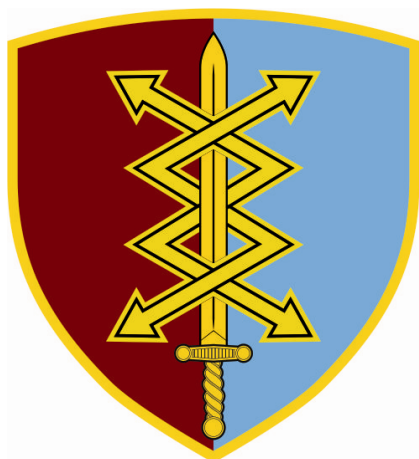

За службену и свечану униформу



За теренску униформу

Слика 110. Идејно решење амблема Центра за обуку везе и информатике Команде за обуку

Димензије амблема Центра за обуку везе и информатике Команде за обуку дате су на слици 111.

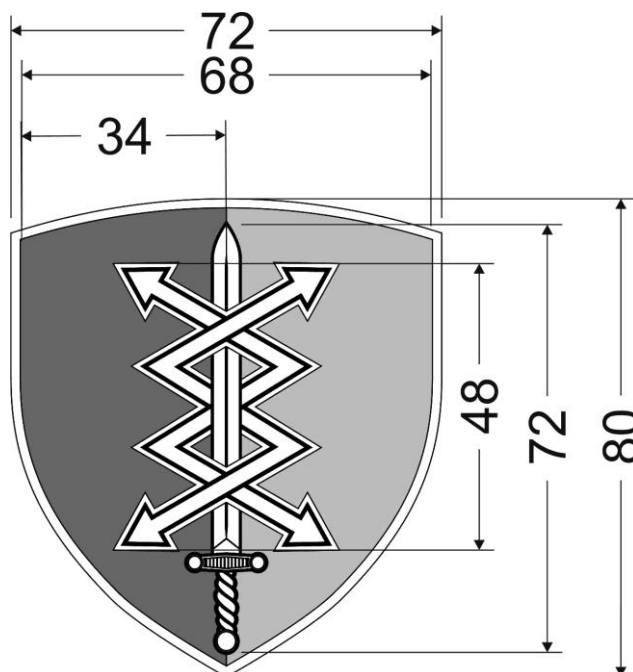

Слика 111. Димензије амблема Центра за обуку везе, информатике и електронских дејстава Команде за обуку

58. Амблем Центра за обуку логистике Команде за обуку

Амблем Центра за обуку логистике Команде за обуку чини штит који је по вертикали подељен на лево тамноцрвено и десно светлоплаво поље на којем се налазе испреплетени зупчаник и троугао у боји злата.

На слици 112. дат је приказ идејног решења изгледа амблема Центра за обуку логистике Команде за обуку.

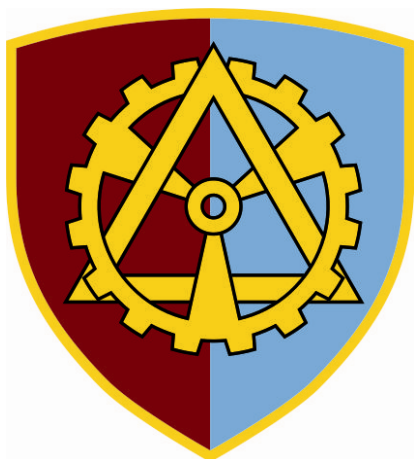

За службену и свечану униформу



За теренску униформу

Слика 112. Идејно решење амблема Центра за обуку логистике Команде за обуку

Димензије амблема Центра за обуку логистике Команде за обуку дате су на слици 113.

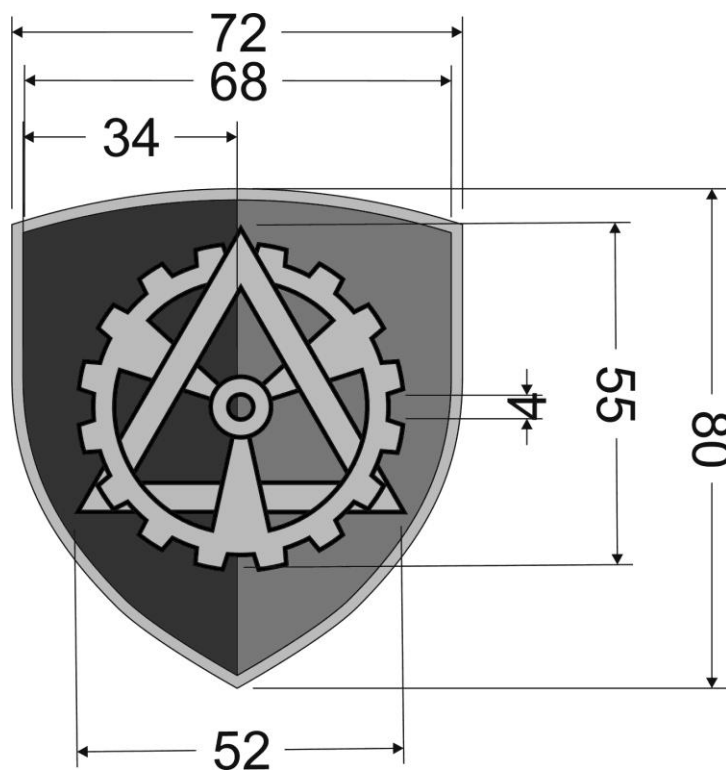

Слика 113. Димензије амблема Центра за обуку логистике Команде за обуку

59. Амблем Центра за усавршавање кадрова атомско-биолошко-хемијске одбране Команде за обуку

Амблем Центра за усавршавање кадрова атомско-биолошко-хемијске одбране Команде за обуку чини штит који је по вертикали подељен на лево тамноцрвено и десно светлоплаво поље на којем се у боји злата налазе међународне ознаке упозорења за биолошку опасност у доњем делу тамноцрвеног поља, за хемијску опасност у доњем делу светлоплавог поља и за радиоактивну опасност по вертикали у горњем делу штита.

На слици 114. дат је приказ идејног решења изгледа амблема за усавршавање кадрова атомско-биолошко-хемијске одбране Команде за обуку.

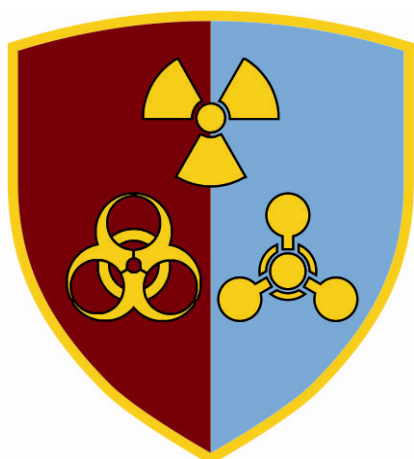

За службену и свечану униформу



За теренску униформу

Слика 114. Идејно решење амблема Центра за усавршавање кадрова атомско-биолошко-хемијске одбране Команде за обуку

Димензије амблема Центра за усавршавање кадрова атомско-биолошко-хемијске одбране Команде за обуку дате су на слици 115.

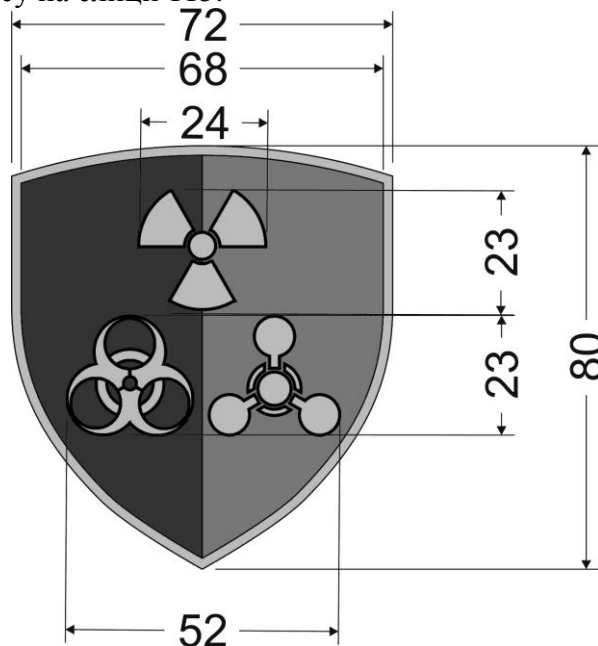

Слика 115. Димензије амблема Центра за усавршавање кадрова атомско-биолошко-хемијске одбране Команде за обуку

60. Амблем Интервидовског полигона „Пасуљанске ливаде“ Команде обуку

Амблем Интервидовског полигона „Пасуљанске ливаде“ Команде обуку чини штит који је по вертикали подељен на лево тамноцрвено и десно светлоплаво поље са стилизованим приказом укрштених мачева у боји злата преко којих се налази приказ мете.

На слици 115. дат је приказ идејног решења изгледа амблема Интервидовског полигона „Пасуљанске ливаде“ Команде обуку.

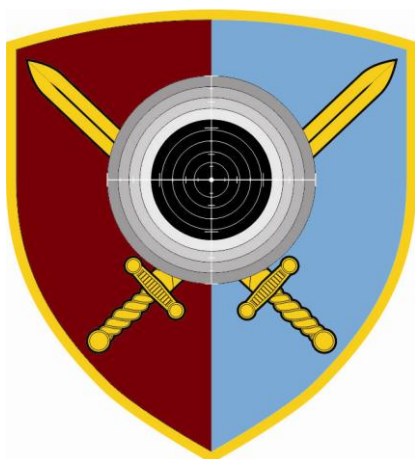

За службену и свечану униформу



За теренску униформу

Слика 116. Идејно решење амблема Интервидовског полигона „Пасуљанске ливаде“ Команде обуку

Димензије амблема Интервидовског полигона „Пасуљанске ливаде“ Команде обуку дате су на слици 117.

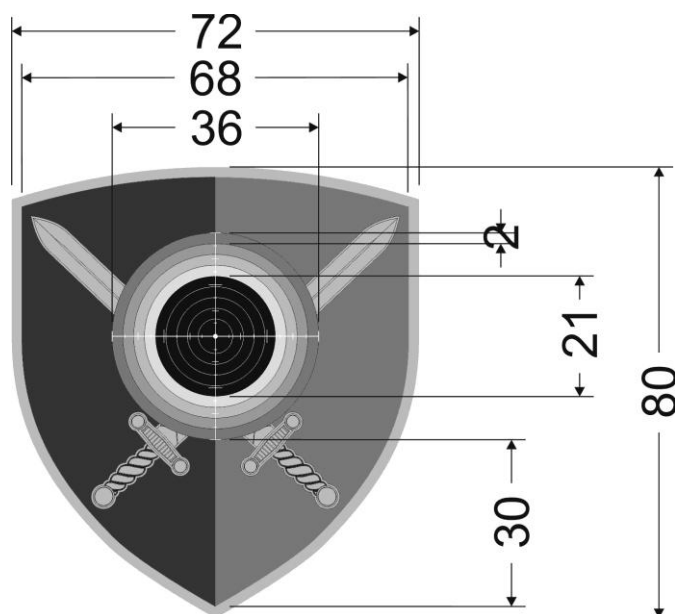

Слика 117. Димензије амблема Интервидовског полигона „Пасуљанске ливаде“ Команде обуку

61. ЛЕНТА ЗА ТЕРЕНСКУ УНИФОРМУ

Лента је лучног облика, тамнозелене боје са натписом штампаним ћириличким словима светлозелене зелене боје: „ЗА СЛОБОДУ И ЧАСТ ОТАЏБИНЕ“. На тканог подлози натпис се израђује технологијом "жакар" ткања, у фонту „Ресавска Санс“.

Нумеричке вредности нијанси боја на ленти дате су орјентационо према систему „СМУК“. Нијансе боја на ленти, укључујући и нијансу боје конца за опшивање, морају да буду усклађене са нијансама боја на овереном узорку за серијску производњу.

Толеранција основних спољних (габаритних) мера ленте је ± 1 mm.

Графички стандарди боја ленте, утврђују се орјентационо према систему „СМУК“ по следећем: тамнозелена СМУК 34-24-100-77, светлозелена 37-24-64-20, црна 0-0-0-100,

На слици 118. дат је приказ идејног решења изгледа ленте за теренску униформу.



Слика 118: Идејно решење изгледа ленте за теренску униформу

Димензије ленте за теренску униформу приказане су на слици 119.



Слика 119: Димензије ленте за теренску униформу

3.3. Услови израде и квалитет

Уговорена добра морају бити нова и по квалитету морају у потпуности одговарати захтевима за квалитет који је прописан Техничким карактеристикама (спецификацијама) које су прилог уговора и чине његов саставни део и овереним узорцима (од стране Вјнотехничког института Сектора за материјалне ресурсе Министарства одбране- у даљем тексту: ВТИ СМР МО).

Одступања у квалитету су дозвољена само у оквиру задатих толеранција у Техничким карактеристикама (спецификацијама).

Добављач обезбеђује сав основни материјал, репроматеријал и ситан прибор за израду уговорених добара.

Овера узорака за сва добра врши се органолептички и она је бесплатна. Приликом овере Добављач је дужан да достави Атест о уграђеном репроматеријалу.

За оверу узорака добара из **Партије I** Добављач је дужан да достави од сваког уговореног добра **по једну јединицу**. По извршеној овери добара из Партије I Одсек за ИнМС ВТИ је дужан да оверене узорке пломбира и изда на реверс Добављачу ради серијске производње и квалитативног пријема. Добављач је у обавези да по извршеном квалитативном пријему и испоруци уговорених добара иста врати Одсеку за ИнМС ВТИ.

За оверу узорака свих уговорених добара из Партије **II, III, IV, V, VI и VII** Добављач је дужан да достави **по 2 (две) јединице** производа.

Добављач је у обавези да пре почетка производње, у року од **5 (пет) дана од дана закључења уговора за добра из Партије V и Партије VII, а за сва остала добра у року од 10 (десет) дана од дана закључења уговора**, достави узорке на оверу у ВТИ СМР МО, која ће се вршити на основу званичног дописа предузећа који се доставља на адресу: Одсек за ИнМС ВТИ, Ратка Ресановића број 1 (контакт телефон 011/2051-699 или 011/2051-551, факс 011/2508-474), у којем морају да се наведу датум достављања узорака, број уговора, назив и количина узорака који се достављају.

Рок за оверу узорака од стране Одсека за ИнМС ВТИ, односно за обавештење о евентуалном одбијању овере узорака са разлoзима за одбијање је **највише 3 (три) дана** од дана достављања узорака за добра из Партије V, а за сва остала добра свих осталих Партија **највише 5 (пет) дана** од дана достављања узорака.

Уколико је овера узорака дуже трајала, а Добављач је узорке доставио у предвиђеном року, рок испоруке се продужава за број дана колико је овера узорака дуже трајала, што се утврђује на основу писаног обавештења о броју дана кашњења овере узорака, које је Одсек за ИнМС ВТИ дужан да достави Управи за ТСВ СЉР МО и Добављачу.

Уколико узорак не задовољава уговорне параметре квалитета Добављачу се даје накнадни рок од **5 (пет) дана** за корекцију и достављање нових узорака на оверу.

Уколико Добављач ни у другом покушају не изврши оверу узорака, Наручилац може покренути поступак за једнострано раскидање уговора. Други покушај овере узорака не утиче на продужетак рока испоруке. Уколико Добављач не изврши оверу узорака ни у другом покушају у обавези је да за наредни покушај овере узорака тражи

сагласност од Управе за ТСВ СЈР МО.

Једна јединица оверених узорака из Партије II, III, IV, V, VI и VII враћа се Додављачу за серијску производњу и квалитативни пријем и исти је дужан да их покаже Војној контроли квалитета Сектора за материјалне ресурсе Министарства одбране (у даљем тексту: ВКК СМР МО) и да их чува најмање 2 (две) године, после реализације уговора. Друга јединица оверених узорака остаје у власништву Одсека за ИнМС ВТИ.

Одсек за ИнМС ВТИ има обавезу да достави обавештење Управи за ТСВ СЈР МО о датумима овере узорака ради праћења реализације уговора.

3.4. Контрола квалитета – квалитативни и квантитативни пријем

Додављач преузима потпуну одговорност за квалитет израде уговорених добара и обавезује се да ће произведена добра у свему одговарати захтевима за квалитет који је прописан Техничким карактеристикама (спецификацијама) које су саставни део уговора и овереном узорку.

Додављач се обавезује да у року од 5 (пет) дана од потписивања уговора сачини План производње-термин план реализације уговора и исти достави ВКК СМР МО. План производње-термин план реализације уговора је документ којим се идентификује предмети-добра производње, потребни ресурси и рокови за реализацију уговора. Форма Плана производње-термин плана реализације уговора није прецизно дефинисана и њу Додављач прилагођава сопственим потребама и захтевима Уговора.

Додављач се обавезује да пре почетка реализације Уговора изради и са проверавачем ВКК СМР МО усагласи План квалитета и/или План контролисања добара која су предмет уговора. План квалитета је докуменат којим се за специфичан производ и процес утврђује које се процедуре и одговарајући ресурси морају применити, ко мора да их примени и када. План контролисања је документ Додављача и представља плански и технички документ Плана квалитета или Плана контроле квалитета којим се дефинише мерење, контролисање и испитивање једне или више карактеристика производа или процеса са вођењем записника о квалитету ради утврђивања усаглашености са специфичним захтевима. Форма Плана квалитета и Плана контролисања добара није прецизно дефинисана и њу Додављач прилагођава сопственим потребама и захтевима Уговора.

Консултације у вези са квалитетом уговорених добара и квалитативним пријемом Додављач може да обави са представницима ВКК СМР МО (контакт телефон: 011/2051-486 или 011/2051-488).

Уколико Додављач није и произвођач, дужан је да наведе са којим предузећем је уговорио производњу и складиштење, као и опрему са којом оно располаже ради благовремене припреме контролора за контролу процеса производње и евентуално вршење међуфазне контроле.

Контролу производње, узорковање и квалитативни пријем врши ВКК СМР МО и представник Управе за ТСВ СЈР МО - Наручиоца, у складишту Додављача (искључиво у Републици Србији) на основу овереног узорка и техничких карактеристика (спецификација) у року од 5 (пет) дана од дана када су, према позиву средства припремљена за пријем о чему ће се сачинити записник о квалитативном пријему добара.

Добављач је у обавези да благовремено (најкасније 5 (пет) дана, од датума извршења пријема који је назначен у захтеву) обавести ВКК СМР МО, писано телефаксом на број 011/2505-880 или e-mailom на адресу: vkk@mod.gov.rs о припремљености добара, која су предмет уговора за извршење пријема, при чему наводи број уговора, место извршења пријема, количину и врсту добара која ће бити припремљена за пријем. Један примерак захтева за квалитативни пријем Добављач доставља и Управи за ТСВ СЈР МО у писаној форми телефаксом на број 011/3000-316 ради праћења реализације уговора.

Уколико проверавач/и из било којих разлога у датом року не изврши/е квалитативни пријем, о томе одмах писаним путем обавештава Добављача и Управу за ТСВ СЈР МО са образложењем кашњења, а Добављачу се продужава рок испоруке за број дана кашњења.

Добављач има обавезу да проверавачу/има, без надокнаде, обезбеди услове потребне за контролу квалитета предмета Уговора, укључујући простор и услуге административног и техничког особља, телефонске везе и материјално обезбеђење радног простора.

Пре отпочињања квалитативног пријема, Добављач је у обавези да проверавачу/има омогући проверу да ли су припремљене количине у складу са уговореним по врсти, количини добара и крајњем кориснику. Обједињени преглед уговорених, припремљених и примљених добара, оверен од стране проверавача је саставни део Записника о пријему.

Добављач је обавезан да издвоји добра која су предмет Уговора, од осталих добара намењених тржишту у посебну просторију или део магацинског простора. Прегледане и примљене количине добара, проверавач/и видно обележава/но са одговарајућим печатом.

➤ **КВАЛИТАТИВНИ ПРИЈЕМ ЗА ДОБРА ИЗ ПАРТИЈЕ I, III, V, и VI:**

За добра на редном броју 1. из Партије I ВКК СМР МО је у обавези да методом случајног узорковања издвоји и органолептички прегледа најмање 2 (две) јединице од припремљених добара за испоруку, а по слободној процени може узорковати и сва добра припремљена за испоруку.

За добра на редном броју 2. и 3. из Партије I ВКК СМР МО је у обавези да методом случајног узорковања издвоји и органолептички прегледа најмање 20% од припремљених добара за испоруку, а по слободној процени може узорковати и већи број припремљених добара за испоруку.

За добра на редном броју 17., 18., 27., 28., 33., 34., 36., 38., од 43. до 50., 57., 58., 61., 62. и 65. из Партије III ВКК СМР МО је у обавези да методом случајног узорковања издвоји и органолептички прегледа најмање 2 (две) јединице од припремљених добара за испоруку, а за сва остала добра из Партије III ВКК СМР МО је у обавези да методом случајног узорковања издвоји и органолептички прегледа најмање, 10% од припремљених добара за испоруку, а по слободној процени може узорковати и већи број припремљених добара за испоруку.

За добра из Партије V ВКК СМР МО је у обавези да методом случајног узорковања издвоји и органолептички прегледа најмање 10% од припремљених добара за испоруку, а по слободној процени може узорковати и већи број припремљених добара за испоруку.

За добра из Партије VI ВКК СМР МО је у обавези да методом случајног узорковања издвоји и органолептички прегледа најмање 10% од припремљених добара за испоруку, а по слободној процени може узорковати и већи број припремљених добара за испоруку.

Пре одпочињања органолептичког квалитативног пријема Добављач је у обавези да приложи и стави на увид проверивачу/има квалитета ВКК СМР МО доказ о врсти уграђеног материјала из кога се може недвосмислено утврдити да су уговорена добра израђена од захтеваног материјала, као и изјаву под пуном материјалном и кривичном одговорношћу да су уговорена добра израђена по приложеном доказу. Уколико приложени докази, не задовољавају захтеве из техничке спецификације органолептички квалитативни пријем се неће вршити.

Провераваач/и ВКК СМР МО задржава право да узорак уговорених добара пошаље на лабораторијско испитивање уколико посумња на квалитет уграђених репроматеријала или посумња у валидност приложене документације. Трошкове доставе и лабораторијске анализе у I степену сноси Добављач. Лабораторију за испитивање одређује провераваач/и ВКК СМР МО. Рок испоруке уговорених добара за које је узет узорак и послат на лабораторијско испитивање продужава се за број дана за колико је трајала лабораторијска провера квалитета.

Добављач је у обавези да увећа број уговорених добара за број узорака који се издваја за лабораторијску проверу (по један узорак за први и други степен испитивања). Један узорак је једна јединица мере уговорених добара.

Провераваач/и ВКК СМР МО сачињава/ју Записник о органолептичком прегледу и квалитативном пријему уговорених добара.

Ако провераваач/и ВКК СМР МО приликом органолептичког пријема уочи недостатке и наложи њихово отклањање и ако се приликом поновног органолептичког пријема уоче исти или нови недостаци, та количина готових добара се Добављачу ставља на располагање и њен пријем се неће разматрати нити вршити.

Уколико Добављач није сагласан са налазом провераваача/а ВКК СМР МО при органолептичком квалитативном пријему може захтевати поновни комисијски органолептички пријем. Исти врши мешовита комисија коју сачињавају два члана Добављача, два члана Наручиоца и један неутралан члан (стручно лице из те области), које споразумно одређују Наручилац и Добављач. Комисија има задатак да потврди или демантује првобитни налаз органолептичког квалитативног пријема провераваача и не може да доноси било какве одлуке које су у супротности са Уговором. Трошкове поновљеног комисијског пријема сноси Добављач.

Један примерак Записника о органолептичком прегледу и квалитативном пријему уговорених добара без прилога који се односе на квалитет и изјаве Добављача, обавезно се доставља Управи за ТСВ СЈР МО ради праћења реализације Уговора.

Добављач је дужан да крајњем примаоцу, уз отпремницу, достави оверену фотокопију Записника о органолептичком прегледу и квалитативном пријему уговорених добара.

➤ **КВАЛИТАТИВНИ ПРИЈЕМ ЗА ДОБРА ИЗ ПАРТИЈЕ II:**

Добављач је у обавези да прилоком прве испоруке свих добара из Партије да Управи за ТСВ СЈР МО достави Атест о лабораторијском испитивању предметних добара од стране акредитоване лабораторије која је вршила лабораторијску анализу. Квалитативни пријем добара из ове Партије врши комисија Наручиоца.

➤ **КВАЛИТАТИВНИ ПРИЈЕМ ЗА ДОБРА ИЗ ПАРТИЈЕ IV:**

За добра на редном броју 2., 3., 4. и 5. из Партије IV ВКК СМР МО је у обавези да методом случајног узорковања издвоји и органолептички прегледа најмање 2 (две) јединице од припремљених добара за испоруку, а за сва остала добра из Партије IV ВКК СМР МО је у обавези да методом случајног узорковања издвоји и органолептички прегледа најмање, 10% од припремљених добара за испоруку, а по слободној процени може узорковати и већи број припремљених добара за испоруку.

Пре одпочињања органолептичког квалитативног пријема Добављач је у обавези да приложи и стави на увид проверивачу/има квалитета ВКК СМР МО доказ о врсти уграђеног материјала из кога се може недвосмислено утврдити да су уговорена добра израђена од захтеваног материјала, као и изјаву под пуном материјалном и кривичном одговорношћу да су уговорена добра израђена по приложеном доказу. Уколико приложени докази, не задовољавају захтеве из техничке спецификације органолептички квалитативни пријем се неће вршити.

Проверавач/и ВКК СМР МО задржава право да узорак уговорених добара пошаље на лабораторијско испитивање уколико посумња на квалитет уграђених репроматеријала или посумња у валидност приложене документације. Трошкове доставе и лабораторијске анализе у I степену сноси Добављач. Лабораторију за испитивање одређује проверавач/и ВКК СМР МО.

Рок испоруке уговорених добара за које је узет узорак и послат на лабораторијско испитивање продужава се за број дана за колико је трајала лабораторијска провера квалитета.

Добављач је у обавези да увећа број уговорених добара за број узорака који се издваја за лабораторијску проверу (по један узорак за први и други степен испитивања). Један узорак је једна јединица мере уговорених добара.

➤ **КВАЛИТАТИВНИ ПРИЈЕМ ЗА ДОБРА ИЗ ПАРТИЈЕ VII:**

За добра из Партије VII ВКК СМР МО је у обавези да методом случајног узорковања издвоји и органолептички прегледа најмање 10% од припремљених добара за испоруку, а по слободној процени може узорковати и већи број припремљених добара за испоруку.

Лабораторијска провера квалитета војних амблема врши се из готових производа лабораторијском провером, која подразумева проверу квалитета према техничким спецификацијама из Уговора.

Број узорака за лабораторијску проверу квалитета за добра одређује се према следећој табели:

Редни број	Укупна количина за испоруку (комада)	Број узорака за испитивање у I степену	Број узорака за испитивање у II степену (контраузорци)
2.	од 1 до 500	1	1
3.	од 501 до 1000	2	2

4.	на сваких наредних 1000 по	1	1
Један узорак чини пет јединица производа. Посебно се посматрају амблеми за теренску униформу, а посебно амблеми за свечану и службену униформу и амблеми са државном заставом			

Наручилац одређује лабораторију за испитивање квалитета производа у акредитованим лабораторијама о трошку Додављача.

У случају када нека од уговорених страна није сагласна са налазима лабораторије у I степену, уговорне стране ће споразумно ангажовати независну акредитовану лабораторију. Транспорт узорака на лабораторијску анализу и/или суперанализу извршиће Додављач о свом трошку.

Резултати суперанализе су коначни, а трошкове ангажовања лабораторије за суперанализу сносиће страна чија је тврдња о квалитету оспорена резултатом. Налаз мешовите комисије и лабораторије која је вршила суперанализу је коначан за обе стране.

Након добијања извештаја о лабораторијском испитивању, надлежни орган ВКК СМР МО доноси Решење о пријему, односно одбијању уговорених добара са разлога одбијања. Решење се доноси у року од 5 (пет) дана од датума када је лабораторијска анализа заведена у деловодни протокол ВКК СМР МО. Уколико се решење не донесе у назначеном року, ВКК СМР МО о томе писаним путем обавештава Додављача и Управу за ТСВ СЈР МО са образложењем кашњења, а Додављачу се продужава рок испоруке за број дана кашњења.

Један примерак решења и записника о пријему/одбијању добара које је донела ВКК СМР МО обавезно се доставља Управи за ТСВ СЈР МО, ради праћења реализације Уговора.

Забрањује се испорука добара пре добијања Решења о квалитативном пријему од стране надлежног контролног органа ВКК СМР МО.

Додављач је дужан да крајњем примаоцу, уз отпремницу, достави оверену фотокопију наведеног Решења и Записника о квалитативном пријему.

Квантитативни пријем врши комисија или лице које одреди крајњи прималац (према важећим прописима и наређењима) и представник Управе за ТСВ СЈР МО у присуству овлашћеног представника Додављача.

Квантитативни пријем (утврђивање присуства печата ВКК СМР МО, бројање и појединачни преглед предметног добра и сваког паковања) врши се у складишту крајњег примаоца о чему се сачињава и комисијски Записник о квантитативном пријему који овлашћени представници уговорних страна састављају и потписују (оверавају печатом крајњег корисника). Отпремницу Додављача потврђује потписом овлашћени представник крајњег примаоца.

Организацију транспорта врши Додављач о свом трошку.

3.5. Гаранција

Општа гаранција за испоручено добра мора износити **најмање 24 месеци** од дана испоруке добара у складиште крајњег примаоца.

Гарантни рок почиње да тече од датума када је записнички констатован квантитативни пријем добара.

Уколико понуђач понуди краћи гарантни рок од горе наведеног понуда ће бити одбијена као неприхватљива.

3.6. Рок, место и начин испоруке

Рок испоруке за сва добара из Партије I не може бити дужи од 15 дана од дана овере узорака, а место испоруке је ВП 2289 Београд ул. Јована Мариновића бб.

Сва добра из Партије II испоручују се sukcesивно, у року од 15 дана од дана пријема захтева за испоруку од стране Наручиоца. Место испоруке је Интендантски сервис ВП 2289 Београд, ул. Немањина 15.

Рок испоруке добара из Партије III не може бити дужи од 30 дана од дана овере узорака, а место испоруке је ВП 2289 Београд ул. Јована Мариновића бб.

Рок испоруке добара из Партије IV не може бити дужи од 30 дана од дана овере узорака, а место испоруке је ВП 2289 Београд ул. Јована Мариновића бб.

Рок испоруке добара из Партије V не може бити дужи од 15 дана од дана овере узорака, а место испоруке је седиште Наручиоца, Немањина улица број 15 у Београду.

Рок испоруке добара из Партије VI не може бити дужи од 30 дана од дана овере узорака, а место испоруке је ВП 2289 Београд ул. Јована Мариновића бб.

Рок испоруке за сва добара из Партије VII не може бити дужи од 20 дана од дана овере узорака, а место испоруке је ВП 2289 Београд ул. Јована Мариновића бб.

Испорука се врши превозом кога обезбеђује и плаћа Добављач. Врсту превоза одређује Добављач. Испорука се сматра извршеном даном предаје добара примаоцу што се доказује овереном отпремницом.

Уколико је понуђени рок испоруке дужи од траженог понуда ће бити одбијена као неприхватљива.

Наручилац задржава право измене диспозиције – места испоруке и количина по месту испоруке, с тим да су укупно уговорене количине непроменљиве.

Место и начин испоруке детаљније су објашњени у члану 6. Модела уговора, део 14 Конкурсне документације.

3.7. Разлози за промену битних елемената уговора

Након закључења уговора о предметној јавној набавци Наручилац може да дозволи промену битних елемената уговора (количину предметних добара и рок испоруке) из следећих објективних разлога:

Рок испоруке може се продужити због наступања више силе сходно одредбама Закона о облигационим односима (“Службени лист СФРЈ”, бр. 29/78, 39/85, 45/89 и 57/89,

“Службени лист СРЈ”, бр. 31/93, 22/99 и 44/99) или због наступања других објективних доказивих разлога, који се нису могли предвидети, избећи или отклонити, о чему уговорене стране треба да постигну писмену сагласност.

Виша сила подразумева околности које су наступиле после закључења уговора и које уговорним странама нису биле, нити могле бити познате у моменту закључења уговора и нису се могле предвидети, избећи или отклонити. Наступање више силе мора зависити од спољних и ванредних догађаја насталих мимо воље и моћи уговорних страна.

Уговорне стране могу бити ослобођене од одговорности за не испуњење обавеза током трајања више силе у оном обиму у којем су деловањем више силе биле онемогућене да те обавезе изврше, при чему су обавезне да предузму одговарајуће мере како би се у насталој ситуацији интерес сваке стране што више осигурао.

У том случају Додављач је дужан да Наручиоцу благовремено достави писмени захтев за продужење рока испоруке, уз образложење разлога, а најкасније 5 (два) дана пре истека уговореног рока за испоруку, уз навођење неког од објективних разлога (са елементима који потврђују постојање више силе). Уколико Наручилац прихвати образложени разлог, закључиће се одговарајући Анекс уговора. Ово под условом да су за ову намену обезбеђена планирана финансијска средства.

Ако је Наручилац намерава да измени уговор о јавној набавци дужан да доносе одлуку о измени уговора која садржи податке у складу са Прилогом 3Л. Наручилац је дужан да у року од 3 (три) дана од дана доношење одлуке објави исту на Порталу јавних набавки и достави извештај Управи за јавне набавке и Државној ревизорској институцији.

4. УСЛОВИ ЗА УЧЕШЋЕ У ПОСТУПКУ ЈАВНЕ НАБАВКЕ ИЗ ЧЛАНА 75. И 76. ЗАКОНА И УПУТСТВО КАКО СЕ ДОКАЗУЈЕ ИСПУЊЕНОСТ ТИХ УСЛОВА

Да би **понуђач** могао да учествује у поступку јавне набавке, **ЈН број 5/2015- Војне ознаке** мора да испуни следеће услове:

Обавезни услови:

- 1) да је регистрован код надлежног органа, односно уписан у одговарајући регистар (чл. 75. ст.1. тач. 1) Закона);
- 2) да он или његов законски заступник није осуђиван за неко од кривичних дела као члан организоване криминалне групе, да није осуђиван за кривична дела против привреде, кривична дела против животне средине, кривично дело примања или давања мита, кривично дело преваре (чл. 75. ст.1. тач. 2) Закона);
- 3) да му није изречена мера забране обављања делатности, која је на снази у време објављивања позива за подношење понуда (чл. 75. ст.1. тач. 3) Закона);
- 4) да је измирио доспеле порезе, доприносе и друге јавне дажбине у складу са прописима Републике Србије или стране државе када има седиште на њеној територији (чл. 75. ст.1. тач. 4) Закона);
- 5) понуђач је дужан да при састављању понуде изричито наведе да је поштовао обавезе које произилазе из важећих прописа о заштити на раду, запошљавању и условима рада, заштити животне средине, као и да гарантује да је ималац права интелектуалне својине (чл. 75. ст. 2. Закона).

Додатни услови:

- 6) да располаже довољним финансијским капацитетом:
 - за средња и велика правна лица – Мишљење овлашћеног ревизора које није негативно за 2013. годину и пословни добитак или нето добитак исказан у билансу успеха за 2014. годину;
 - за мала правна лица и предузетнике – пословни добитак или нето добитак исказан у билансу успеха за 2014. годину;
- 7) да располаже довољним техничким и кадровским капацитетом:
 - да је понуђач адекватно технички опремљен за реализацију предметне набавке;
 - да понуђач има обезбеђен пословни простор за обављање делатности за коју је регистрован;
 - да понуђач има обезбеђен складишни простор за смештај и чување понуђених добара;
 - да понуђач поседује средства за превоз понуђених добара и
 - да понуђач има оспособљено лице/лица са одговарајућом стручном спремом које ће бити одговорно/одговорна за извршење уговорних обавеза.

Испуњеност обавезних услова за учешће у поступку предметне јавне набавке, понуђач доказује достављањем следећих доказа:

1) Услов из чл. 75. ст. 1. тач. 1) Закона – **Доказ:** Извод из регистра Агенције за привредне регистре, односно извод из регистра надлежног Привредног суда;

2) Услов из чл. 75. ст. 1. тач. 2) Закона – **Доказ:** Правна лица: 1) Извод из казнене евиденције, односно уверење основног суда на чијем подручју се налази седиште домаћег правног лица, односно седиште представништва или огранка страног правног лица, којим се потврђује да правно лице није осуђивано за кривична дела против привреде, кривична дела против животне средине, кривично дело примања или давања мита, кривично дело преваре; 2) Извод из казнене евиденције Посебног одељења за организовани криминал Вишег суда у Београду, којим се потврђује да правно лице није осуђивано за неко од кривичних дела организованог криминала; 3) Извод из казнене евиденције, односно уверење надлежне полицијске управе МУП-а, којим се потврђује да законски заступник понуђача није осуђиван за кривична дела против привреде, кривична дела против животне средине, кривично дело примања или давања мита, кривично дело преваре и неко од кривичних дела организованог криминала (захтев се може поднети према месту рођења или према месту пребивалишта законског заступника). Уколико понуђач има више законских заступника дужан је да достави доказ за сваког од њих. Предузетници и физичка лица: Извод из казнене евиденције, односно надлежне полицијске управе МУП-а, којим се потврђује да није осуђиван за неко од кривичних дела као члан организоване криминалне групе, за кривична дела против привреде, кривична дела против животне средине, кривично дело примања или давања мита, кривично дело преваре (захтев се може поднети према месту рођења или према месту пребивалишта).

Доказ не може бити старији од 2 (два) месеца пре отварања понуда.

3) Услов из чл. 75. ст. 1. тач. 3) Закона – **Доказ:** Правна лица: Потврде привредног и прекршајног суда да му није изречена мера забране обављања делатности, или потврда Агенције за привредне регистре да код тог органа није регистровано, да му је као привредном друштву изречена мера забране обављања делатности, која је на снази у време објаве позива за подношење понуда; Предузетници: Потврда прекршајног суда да му није изречена мера забране обављања делатности, или потврда Агенције за привредне регистре да код тог органа није регистровано, да му је као привредном субјекту изречена мера забране обављања делатности, која је на снази у време објаве позива за подношење понуда; Физичка лица: Потврде прекршајног суда да му није изречена мера забране обављања одређених послова.

Доказ мора бити издат након објављивања позива за подношење понуда.

4) Услов из чл. 75. ст. 1. тач. 4) Закона – **Доказ:** Уверење Пореске управе Министарства финансија и привреде да је измирио доспеле порезе и доприносе и уверење надлежне управе локалне самоуправе да је измирио обавезе по основу изворних лакалних јавних прихода или потврду Агенције за приватизацију да се понуђач налази у поступку приватизације.

Доказ не може бити старији од 2 (два) месеца пре отварања понуда.

5) Услов из чл. 75. ст. 2. Закона – **Доказ:** Потписан и оверен Образац изјаве (**део 10. конкурсне документације**). Изјава мора бити потписана од стране овлашћеног лица понуђача и оверена печатом. **Уколико понуду подноси група понуђача**, Изјава мора бити потписана од стране овлашћеног лица сваког понуђача из групе понуђача и оверена печатом.

Напомена: Понуђач који је у складу са чланом 78. став 3. Закона поднео захтев за упис у Регистар понуђача, може као доказ испуњености обавезних услова од 1) - 4) доставити Решење АПР-а о усвајању регистрационе пријаве уписа понуђача. Исто може учинити

понуђач за свог подизвођача, односно сваки понуђач из групе понуђача. **Уколико претрагом података из Регистра понуђача, наручилац утврди брисање привредног субјекта из Регистра, понуда ће бити одбијена као неприхватљива.**

Испуњеност додатних услова за учешће у поступку предметне јавне набавке, понуђач доказује достављањем следећих доказа:

б) Доказе да располаже неопходним финансијским капацитетима:

➤ **За средња и велика правна лица:** биланс стања и биланс успеха за последње три године (2012, 2013. и 2014. годину) са приложеним доказом о разврставању за 2013. годину и извештај овлашћеног ревизора за 2013. годину;

➤ **За мала правна лица:** биланс стања и биланс успеха за последње три године (2012, 2013. и 2014. годину) са приложеним доказом о разврставању за 2013. годину;

ИЛИ

➤ Извештај о бонитету за јавне набавке (БОН-ЈН) који издаје Агенција за привредне регистре (АПР) за 2012, 2013. и 2014. годину (**важи за сва правна лица**);

Напомена: **За средња и велика правна лица:** Уколико Извештај о бонитету за јавне набавке који издаје Агенција за привредне регистре (АПР) не садржи извештај овлашћеног ревизора за 2013. годину потребно је приложити посебно и извештај овлашћеног ревизора за 2013. годину.

7) Доказ да располаже довољним техничким и кадровским капацитетом:

- сопствена Изјава о техничкој опремљености и Уговор о пословно-техничкој сарадњи или др. документ (уколико понуђач није произвођач) из којег се недвосмислено може утврдити да ће, уколико дође до закључења Уговора о јавној набавци са њим, понуђач моћи од произвођача или дистрибутера прибавити потребну количину предметних добара којом би извршио своју уговорну обавезу по основу Уговора о јавној набавци;

- одговарајући доказ о власништву пословног простора или копија уговора о закупу;

- одговарајући доказ о власништву складишног простора или копија уговора о закупу;

- одговарајући доказ о власништву превозних средстава или копија уговора о закупу;

- копија радних књижица и М образаца или уговор о ангажовању за лице/а која ће бити одговорна за извршење уговорних обавеза.

Уколико понуђач подноси понуду са подизвођачем, понуђач је дужан да за подизвођача достави доказе да испуњава обавезне услове из члана 75. став 1. тач. 1) до 4) Закона.

Уколико понуду подноси група понуђача понуђач је дужан да за сваког члана групе достави наведене доказе да испуњава услове из члана 75. став 1. тач. 1) до 4) Закона.

Додатне услове група понуђача испуњава заједно.

Наведене доказе о испуњености услова понуђачи могу доставити у виду неоверених копија, а наручилац може пре доношења одлуке о додели уговора да тражи од понуђача, чија је понуда на основу извештаја комисије за јавну набавку оцењена као најповољнија, да достави на увид оригинал или оверену копију свих или појединих доказа.

Ако понуђач у остављеном, примереном року који не може бити краћи од 5 (пет) дана, не достави на увид оригинал или оверену копију тражених доказа, Наручилац ће његову понуду одбити као неприхватљиву.

Понуђачи који су регистровани у регистру који води Агенција за привредне регистре не морају да доставе доказ из чл. 75. ст. 1. тач. 1) Извод из регистра Агенције за привредне регистре, који је јавно доступан на интернет страници Агенције за привредне регистре.

Наручилац неће одбити понуду као неприхватљиву, уколико не садржи доказ одређен конкурсном документацијом, ако понуђач наведе у понуди интернет страницу на којој су подаци који су тражени у оквиру услова јавно доступни.

Ако се у држави у којој понуђач има седиште не издају тражени докази, понуђач може, уместо доказа, приложити своју писану изјаву, дату под кривичном и материјалном одговорношћу оверену пред судским или управним органом, јавним бележником или другим надлежним органом те државе.

Ако понуђач има седиште у другој држави, наручилац може да провери да ли су документи којима понуђач доказује испуњеност тражених услова издати од стране надлежних органа те државе.

Понуђач је дужан да без одлагања писмено обавести наручиоца о било којој промени у вези са испуњеношћу услова из поступка јавне набавке, која наступи до доношења одлуке, односно закључења Уговора, односно током важења Уговора о јавној набавци и да је документује на прописан начин.

5. УПУТСТВО ПОНУЂАЧУ КАКО ДА САЧИНИ ПОНУДУ

5.1. ПОДАЦИ О ЈЕЗИКУ НА КОЈЕМ ПОНУДА МОРА ДА БУДЕ САСТАВЉЕНА:

Наручилац је припремио Конкурсну документацију и водиће поступак јавне набавке на српском језику.

Понуда и остала документација која се односи на понуду мора бити јасна и недвосмислена, читко написана на српском језику.

Уколико се достављају докази на страном језику, исти морају бити преведени на српски језик и оверени од стране судског тумача.

5.2. НАЧИН НА КОЈИ ПОНУДА МОРА ДА БУДЕ САЧИЊЕНА

Понуда се подноси на адресу: Министарство одбране, Сектор за људске ресурсе, Управа за традицију, стандард и ветеране, Немањина бр. 15, заграда 5, улаз А, спрат IV, канцеларија 417.

Пожељно је да сва документа поднета у понуди **буду повезана траком** у целину и запечаћена (осим средстава финансијског обезбеђења за озбиљност понуде), тако да се не могу накнадно убацивати, одстрањивати или замењивати појединачни листови, односно прилози, а да се видно не оштете листови или печат.

На полеђини коверте треба да се наведе тачан назив и адреса понуђача, број телефона и име и презиме особе за контакт.

Понуђач понуду подноси лично или путем поште у затвореној коверти, затворену на начин да се приликом отварању понуде може са сигурношћу утврдити да се први пут отвара.

У случају да понуду подноси група понуђача, на коверти је потребно навести да се ради о групи понуђача и навести називе и адресе свих учесника у заједничкој понуди.

На коверти мора бити наведено:

**"ПОНУДА ЗА ЈАВНУ НАБАВКУ ДОБАРА, ЈН БРОЈ 5/2015
– ВОЈНЕ ОЗНАКЕ - НЕ ОТВАРАТИ"**

Понуда се сматра благовременом уколико је примљена од стране Наручиоца до 26.10.2015. године до 09.00 часова или у деловодство Управе за традицију, стандард и ветеране, Београд, Немањина бр. 15, заграда 5, улаз А, спрат IV, канцеларија 417, предата до 09.00 часова дана 26.10.2015. године

Наручилац ће, по пријему одређене понуде, на коверти, у којој се понуда налази, обележити време пријема и евидентирати број и датум понуде према редоследу приспећа. Уколико је понуда достављена непосредно Наручилац ће понуђачу предати потврду пријема понуде. У потврди о пријему Наручилац ће навести датум и сат пријема понуде.

Понуду коју Наручилац није примио у року одређеном за подношење понуда, односно која је примљена по истеку дана и сата до којег се могу понуде подносити, сматраће се неблаговременом.

Понуда мора да садржи:

Поред наведених доказа којима се доказује испуњеност услова за учешће у поступку из чл. 75. и 76. Закона, понуђачи су дужни да доставе и:

- Попуњен, потписан и оверен оригиналан **образац понуде (део 6. Конкурсне документације, 6-I и 6-II);**
- Попуњен, потписан и оверен **образац структуре понуђене цене с упутством како да се попуни (део 7. Конкурсне документације),**
- Попуњен, потписан и оверен образац о оцени испуњености услова из члана 75.и 76. Закона о јавним набавкама (**део 8. Конкурсне документације**) као и документа из члана 77. Закона о јавним набавкама којима се доказује испуњење услова (наведена у обрасцу);
- **Попуњене, потписане и печатом оверене изјаве:**
 - **Изјаву** понуђача о поштовању обавеза из чл. 75. ст. 2. Закона (**део 10. Конкурсне документације**);
 - **Изјаву** понуђача да ће обавестити наручиоца о промени у вези са испуњеношћу услова из јавне набавке (**део 11. Конкурсне документације**);
 - **Изјаву** о независној понуди (**део 12. Конкурсне документације**);
 - **Изјава** да понуђена добра у свему одговарају условима Конкурсне документације (**део 13. Конкурсне документације**);
 - **Изјаву** понуђача да ће приликом потписивања уговора приложити инструменте обезбеђења за добро извршење посла-менице (**део 16. Конкурсне документације**);
 - **Модел уговора** - понуђач је дужан да попуни, овери и парафира прву страницу (подаци о предузећу), парафира и овери печатом сваку страницу и стави печат и потпис на последњу страницу чиме потврђује да се слаже са Моделом уговора (**део 14. Конкурсне документације**). Понуђачи који подносе заједничку понуду или наступају са подизвођачем/има попуњавају и члан 1.1. односно 1.2. Модела.
- **Инструменте финансијског обезбеђења за озбиљност понуде:**
 - **Менично писмо - овлашћење** да се меница у износу од 3% од укупне вредности понуде без ПДВ-а, без сагласности понуђача може поднети на наплату (**део 15. Конкурсне документације**). За прихватљивост понуде је довољно да је менично овлашћење само потписано и оверено у складу са картоном депонованих потписа;
 - **2 (две) бланко сопствене менице** – само потписане и оверене у складу са картоном депонованих потписа, при чему потпис и печат не смеју прећи бели руб (маргину) меничног бланкета. Приложене менице се враћају изабраном понуђачу по закључењу уговора, а осталим понуђачима по доношењу Одлуке наручиоца;
 - **Штампани извод са интернет странице НБС-а регистра меница и овлашћења** на коме се види да су достављене менице регистроване или копију Захтева за регистрацију меница;
 - **Копију важећег картона депонованих потписа овлашћених лица код банке, на којој се јасно виде депоновани потписи и печат фирме понуђача, оверену печатом банке са датумом овере (овера не старија од месец дана од дана отварања понуда).**

НАПОМЕНА: Печати и потписи на меницама и меничном овлашћењу треба да буду у складу са картоном депонованих потписа. Број текућег рачуна на меничном овлашћењу (уколико је попуњен) треба такође да буде у складу са картоном депонованих потписа.

У случају да понуђач није изабран као најповољнији, менице за озбиљност понуде се враћају понуђачу након пријема Одлуке о додели уговора, на његов писмени захтев.

Понуђач је дужан да лично преузме менице од Наручиоца, а лице које преузима менице мора да има писмено овлашћење за преузимање меница (овлашћење мора да садржи и бројеве меница које се преузимају).

У случају да наступа са подизвођачем, понуђач треба да достави и :

- попуњен, потписан и оверен **образац 6-III (поред Обрасца понуде, део 6-I и 6-II Конкурсне документације)**,
- попуњен, потписан и оверен **образац о оцени испуњености услова из члана 75. Закона о јавним набавкама за подизвођача (део 9. Конкурсне документације)** и сва документа наведена у обрасцу.

У случају подношења заједничке понуде, за сваког члана групе понуђача доставља се и.

- попуњен, потписан и оверен **образац 6-IV и 6-V (поред Обрасца понуде, део 6-I Конкурсне документације)**,
- попуњен, потписан и оверен **образац о оцени испуњености услова из члана 75. и 76. Закона о јавним набавкама за понуђача (део 8. Конкурсне документације)** и документа наведена у обрасцу,

Попуњене, потписане и печатом оверене изјаве:

- **Изјаву** понуђача о поштовању обавеза из чл. 75. ст. 2. Закона (део 10. конкурсне документације);
- **Изјаву** понуђача да ће обавестити наручиоца о промени у вези са испуњеношћу услова из јавне набавке (део 11. Конкурсне документације);
- **Изјаву** о независној понуди (део 12. Конкурсне документације);
- **Изјава** да понуђена добра у свему одговарају условима Конкурсне документације (део 13. Конкурсне документације);
- **Изјаву** понуђача да ће приликом потписивања уговора приложити инструменте обезбеђења за добро извршење посла-менице (део 16. Конкурсне документације);

Уколико Понуђач не достави претходно наведена документа, Наручилац ће његову понуду одбити као неприхватљиву.

5.3. ПОСЕБНИ ЗАХТЕВИ ЗА ИЗРАДУ ПОНУДЕ

Понуђач треба да достави понуду у **писаном облику** и на оригиналном обрасцу понуде.

Понуда се саставља тако што понуђач уписује тражене податке у оригиналне обрасце који су саставни део Конкурсне документације и прилаже тражена документа.

5.4. ПОНУДА СА ВАРИЈАНТАМА

Подношење понуде са варијантама није дозвољено.

5.5. ВАЖЕЊЕ ПОНУДЕ

Понуда мора да важи **најмање 60 (шездесет) дана** од дана отварања понуда.

У случају истека рока важења понуде, Наручилац је дужан да у писаном облику затражи од понуђача продужење рока важења понуде.

Понуђач који прихвати захтев за продужење рока важења понуде не може мењати понуду. **У случају да понуђач у понуди наведе краћи рок важења понуде, понуда ће бити одбијена као неприхватљива.**

5.6. НАЧИН ИЗМЕНЕ, ДОПУНЕ И ОПОЗИВА ПОНУДЕ

У року за подношење понуде понуђач може да измени, допуни или опозове своју понуду, **у писаном облику**, непосредно или препоручено поштом са повратницом. Понуђач је дужан да јасно назначи који део понуде мења односно која документа накнадно доставља.

Измену, допуну или опозив понуде треба доставити на адресу: **Министарство одбране, Сектор за људске ресурсе, Управа за традицију, стандард и ветеране, Немањина бр. 15, заграда 5, улаз А, спрат IV, канцеларија 417, са знаком:**

**"ИЗМЕНА ПОНУДЕ ЗА ЈАВНУ НАБАВКУ ДОБАРА,
ЈН БРОЈ 5/2015 – ВОЈНЕ ОЗНАКЕ – НЕ ОТВАРАТИ"**

или

**"ДОПУНА ПОНУДЕ ЗА ЈАВНУ НАБАВКУ,
ЈН БРОЈ 5/2015 – ВОЈНЕ ОЗНАКЕ – НЕ ОТВАРАТИ"**

или

**"ОПОЗИВ ПОНУДЕ ЗА ЈАВНУ НАБАВКУ ДОБАРА,
– ЈН БРОЈ 5/2015 – ВОЈНЕ ОЗНАКЕ – НЕ ОТВАРАТИ"**

или

**"ИЗМЕНА И ДОПУНА ПОНУДЕ ЗА ЈАВНУ НАБАВКУ ДОБАРА,
ЈН БРОЈ 5/2015 — ВОЈНЕ ОЗНАКЕ - НЕ ОТВАРАТИ"**

На полеђини коверте треба да се наведе тачан назив и адреса понуђача, број телефона и име и презиме особе за контакт.

У случају да понуду подноси група понуђача, на коверти је потребно навести да се ради о групи понуђача и навести називе и адресе свих учесника у заједничкој понуди.

По истеку рока за подношење понуда понуђач не може да повуче нити да мења своју понуду.

5.7. УЧЕСТВОВАЊЕ У ЗАЈЕДНИЧКОЈ ПОНУДИ ИЛИ КАО ПОДИЗВОЂАЧ

Понуђач може да поднесе само једну понуду.

Понуђач који је самостално поднео понуду не може истовремено да учествује у заједничкој понуди или као подизвођач, нити исто лице може учествовати у више заједничких понуда.

У Обрасцу понуде (део 6. Конкурсне документације), понуђач наводи на који начин подноси понуду, односно да ли подноси понуду самостално, или као заједничку понуду, или подноси понуду са подизвођачем.

5.8. ПОНУДА СА ПОДИЗВОЂАЧЕМ

Уколико понуђач подноси понуду са подизвођачем дужан је да у Обрасцу понуде (део 6. Конкурсне документације) наведе да понуду подноси са подизвођачем.

Понуђач је дужан да достави (поред Обрасца понуде, део 6-I и 6-II) попуњен, потписан и оверен образац 6-III, као и потписан и оверен образац о оцени испуњености услова из члана 75. Закона о јавним набавкама за подизвођача (део 9. Конкурсне документације) и сва документа наведена у обрасцу.

Уколико има више подизвођача, потребно је наведене обрасце (образац 6-III и образац 11.1.) копирати и поунити за сваког подизвођача посебно.

Понуђач који наступа са подизвођачем/има дужан је да попуни члан 1. тачка 1.2. модела уговора и наведе све подизвођаче.

Понуђач је дужан да у понуди наведе, да ли ће извршење јавне набавке делимично поверити подизвођачу и да наведе проценат укупне вредности набавке који ће поверити подизвођачу, а који не може бити већи од 50% укупне вредности набавке, и део предмета набавке који ће извршити преко подизвођача.

Уколико уговор о јавној набавци буде закључен између Наручиоца и понуђача који подноси понуду са подизвођачем, тај подизвођач ће бити наведен и у Уговору о јавној набавци.

Понуђач у потпуности одговара Наручиоцу за извршење обавеза из поступка јавне набавке, односно, за извршење уговорних обавеза, без обзира на број подизвођача.

Понуђач је дужан да наручиоцу на његов захтев, омогући приступ код подизвођача ради утврђивања испуњености услова.

У случају закључења Уговора Добављач не може ангажовати као подизвођача лице које није навео у понуди. У супротном, Наручилац ће рализовати средство обезбеђења и раскинути уговор, осим ако би раскидом уговора наручилац претрпео знатну штету.

Добављач може ангажовати као подизвођача лице које није навео у понуди, ако је на страни подизвођача након подношења понуде настала трајнија неспособност плаћања, ако то лице испуњава све услове одређене за подизвођача и уколико добије претходну сагласност Наручиоца.

5.9. ЗАЈЕДНИЧКА ПОНУДА

Понуду може поднети група понуђача - заједничка понуда (члан 81. став 1. Закона), у ком случају се доставља (поред Обрасца понуде, део 6-I и 6-II) попуњен, потписан и оверен

образац 6-IV, образац 6-V, као и потписан и оверен образац о оцени испуњености услова из члана 75. и 76. Закона о јавним набавкама за понуђача (део 8. Конкурсне документације) и сва документа наведена у обрасцу.

Уколико има више понуђача у заједничкој понуди, потребно је **образац 6- IV и образац о оцени испуњености услова из члана 75. и 76. Закона о јавним набавкама за понуђача** копирати и попунити за сваког члана групе посебно.

У моделу уговора у члану 1. тачка 1.1. обавезно се морају навести (остали) чланови групе понуђача.

Образац понуде 6-V је споразум којим се понуђачи из групе међусобно и према наручиоцу обавезују на извршење јавне набавке, а који обавезно садржи податке о:

- 1) члану групе који ће бити носилац посла, односно који ће поднети понуду и који ће заступати групу понуђача пред наручиоцем;
- 2) понуђачу који ће у име групе понуђача потписати уговор;
- 3) понуђачу који ће у име групе понуђача дати средство обезбеђења;
- 4) понуђачу који ће издати рачун;
- 5) рачуну на који ће бити извршено плаћање;
- 6) обавезама сваког од понуђача из групе понуђача за извршење уговора.

Понуђачи који поднесу заједничку понуду одговарају неограничено солидарно према Наручиоцу.

Сваки понуђач из групе понуђача мора да испуни обавезне услове за учешће у поступку јавне набавке из члана 75. став 1. тачка од 1) до 4) Закона, који се доказују достављањем доказа који су наведени у Обрасцу о оцени испуњености услова из члана 75. Закона о јавним набавкама (тачка од 1. до 5.), а додатне услове испуњавају заједно.

Задруга може поднети понуду самостално, у своје име, а за рачун задругара или заједничку понуду у име задругара, и у том случају се примењују одредбе члана 81. став 8. 9. и 10. Закона о јавним набавкама.

5.10. НАЧИН И УСЛОВИ ПЛАЋАЊА, ГАРАНТНИ РОК, КАО И ДРУГЕ ОКОЛНОСТИ ОД КОЛИХ ЗАВИСИ ПРИХВАТЉИВОСТ ПОНУДЕ

Захтеви у погледу начина, рока и услова плаћања

Рок плаћања не може бити краћи од 30 (тридесет) дана од дана испоруке добара у складиште крајњих корисника и пријема комплетне исплатне документације.

Исплатну документацију испоставља понуђач, одмах, а најкасније у року од 7 (седам) дана од дана оверавања отпремнице. Уколико Добављач не достави исплатну документацију у наведеном року, рок плаћања се продужава за онолико дана колико је понуђач каснио са доставом исте.

Плаћање врши Наручилац у року који буде постигнут у поступку јавне набавке, а исплата се врши на основу оригиналне и оверене фактуре и отпремнице понуђача оверене од комисије крајњег корисника.

Уколико је рок плаћања краћи од траженог, понуда ће бити одбијена као неприхватљива.

Захтеви у погледу гарантног рока и рекламације

У случају да се на месту пријема констатује одступање у количини и оштећења на испорученим добрима, крајњи корисници су дужни да сачине записник који ће потписати овлашћени представник Додављача и тиме потврдити утврђене недостатке.

У случају записнички утврђених недостатака у квалитету и квантитету приликом испоруке добара, Додављач мора исте отклонити у року од **највише 15 (петнаест) дана** од дана сачињавања записника.

Уколико је рок за решавање записнички утврђених недостатака дужи од траженог, понуда ће се одбити као неприхватљива.

Гарантни рок за добра је **24 (двадесет четири) месеца** од дана испоруке уговорених добара у складиште крајњих корисника.

Уколико је понуђени гарантни рок краћи од траженог, понуда ће бити одбијена као неприхватљива.

Додављач је у обавези да о свом трошку у року од **највише 15 (петнаест) дана** од добијања писане рекламације, отклони недостатке, односно да испоручи друга условна добра и да о томе обавести ВКК СМР МО и Наручиоца.

Уколико је понуђени рок за решавање рекламације дужи од наведеног, понуда ће се одбити као неприхватљива.

Захтеви у погледу начина и рока испоруке

Рок испоруке за сва добра из Партије I не може бити дужи од 60 дана од дана овере узорака, а место испоруке је ВП 2289 Београд ул. Јована Мариновића бб.

Рок испоруке добара из Партија II не може бити дужи од 45 дана од дана овере узорака, а место испоруке је Аеродром „Никола Тесла“ Сунчин – Комплекс Музеја ваздухопловства – Београд етажа Мезанин.

Додављач је у обавези да телефоном и у писаном облику, путем телефакса број 011/3000-316 или 011/3000-310 најави испоруку уговорених добара најмање 3 (три) дана пре испоруке истих.

Испорука се врши превозом кога обезбеђује и плаћа Додављач. Врсту превоза одређује Додављач. Испорука се сматра извршеном даном предаје добара крајњем кориснику што се доказује овереном отпремницом.

Уколико је понуђени рок испоруке дужи од траженог понуда ће бити одбијена као неприхватљива.

5.11. ВАЛУТА И НАЧИН НА КОЈИ МОРА ДА БУДЕ НАВЕДЕНА И ИЗРАЖЕНА ЦЕНА У ПОНУДИ:

Цена мора бити изражена у динарима, са и без пореза на додату вредност, са урачунатим свим трошковима које понуђач има у реализацији предметне јавне набавке, с тим да ће се за оцену понуде узимати у обзир цена без пореза на додату вредност.

Цена је фиксна и не може се мењати до коначне реализације Уговора.

Понуђач може да цену у понуди исказе и у еврима. За прерачун у динаре користиће се средњи девизни курс Народне банке Србије на дан када је започето отварање понуда.

Понуду исказати попуњавањем Обрасца понуде, који је достављен у делу 6. Конкурсне документације и Обрасца структуре цене у делу 7. Конкурсне документације.

Цена се односи на јединицу мере за понуђено добро и подразумева испоруку у складиште крајњих корисника Наручиоца.

Ако је у понуди исказана неуобичајено ниска цена, Наручилац ће поступити у складу са чланом 92. Закона.

Обавеза је понуђача да изврши рачунску проверу своје понуде. Уколико се утврди рачунска грешка Наручилац ће поступити сходно члану 93. став 4. Закона о јавним набавкама. У случају разлике између јединичне и укупне цене, меродавна је јединична цена.

5.12. ПОДАЦИ О ДРЖАВНОМ ОРГАНУ ИЛИ ОРГАНИЗАЦИЈИ, ОДНОСНО ОРГАНУ ИЛИ СЛУЖБИ ТЕРИТОРИЈАЛНЕ АУТОНОМИЈЕ ИЛИ ЛОКАЛНЕ САМОУПРАВЕ ГДЕ СЕ МОГУ БЛАГОВРЕМЕНО ДОБИТИ ИСПРАВНИ ПОДАЦИ О ПОРЕСКИМ ОБАВЕЗАМА, ЗАШТИТИ ЖИВОТНЕ СРЕДИНЕ, ЗАШТИТИ ПРИ ЗАПОШЉАВАЊУ, УСЛОВИМА РАДА И СЛ., А КОЈИ СУ ВЕЗАНИ ЗА ИЗВРШЕЊЕ УГОВОРА О ЈАВНОЈ НАБАВЦИ

Подаци о порески обавезама се могу добити у Пореској управи, Министарства финансија. Подаци о заштити животне средине се могу добити у Агенцији за заштиту животне средине и у Министарству енергетике, развоја и заштити животне средине. Подаци о заштити при запошљавању и условима рада се могу добити у Министарству за рад, запошљавање, борачка и социјална питања.

5.13. ПОДАЦИ О ВРСТИ, САДРЖИНИ, НАЧИНУ ПОДНОШЕЊА, ВИСИНИ И РОКОВИМА ОБЕЗБЕЂЕЊА ИСПУЊЕЊА ОБАВЕЗА ПОНУЂАЧА

Понуђач је дужан да обезбеди испуњење својих уговорних обавеза, достављањем следећих средстава:

Инструменти финансијског обезбеђења за испуњење уговорних обавеза:

- **Две бланко сопствене менице** – само потписане и оверене у складу са картоном депонованих потписа. Потпис и печат не смеју да захвате бели руб (маргину) меничног бланкета. У складу са Законом о платном промету ("Сл. гласник РС" бр 31/11) менице морају бити регистроване у Регистру меница и овлашћења који се води код НБС,

- **Менично овлашћење** да се меница, без сагласности добављача, може поднети пословној банци на наплату у износу од **10% од укупне вредности уговора без ПДВ-а односно (односно 15% укупне вредности уговора без ПДВ-а** уколико је дужник добио негативну референцу за јавну набавку која није истоврсна са предметом ове јавне набавке), у случају неиспуњења уговорних обавеза, значајних кашњења у испоруци или једностраног раскида уговора,

- **Извод са интернет странице НБС- Регистра меница и овлашћења** на коме се види да је регистрованим меницама основ издавања „УГОВОР О ПРОМЕТУ РОБЕ И

УСЛУГА“ - у складу са Одлуком о ближим условима, садржини и начину вођења Регистра меница и овлашћења ("Сл. гласник" РС бр. 56/11),

- **Копија картона депонованих потписа** овлашћених лица код банке на којој се јасно виде депоновани потписи и печат фирме понуђача, оверена оригиналним печатом банке са датумом овере (овера не старија од месец дана од дана отварања понуде).

НАПОМЕНА: Печати и потписи на меницама и меничном овлашћењу треба да буду у складу са картоном депонованих потписа. Број текућег рачуна на меничном овлашћењу (уколико је попуњен) треба такође да буде у складу са картоном депонованих потписа.

Напред наведена средства финансијског обезбеђења се враћају изабраном понуђачу након коначне реализације уговора и истека гарантног рока, на његов писмени захтев.

Понуђач је дужан да након престанка важења Уговора, односно коначне реализације Уговора, лично преузме менице од Наручиоца, а лице које преузима маенице мора да има писмено овлашћење за преузимање меница (овлашћење мора да садржи и бројеве меница које се преузимају).

5.14. ЗАШТИТА ПОВЕРЉИВОСТИ ПОДАТАКА КОЈЕ НАРУЧИЛАЦ СТАВЉА ПОНУЂАЧИМА НА РАСПОЛАГАЊЕ, УКЉУЧУЈУЋИ И ЊИХОВЕ ПОДИЗВОЂАЧЕ

Предметна набавка не садржи поверљиве информације које Наручилац ставља на располагање.

Подаци које понуђач оправдано означи као "**поверљиво**", биће коришћени само за намене позива и неће бити доступни ником изван круга лица која буду укључена у поступак јавне набавке. Ови подаци неће бити објављени приликом отварања понуда нити у наставку поступка или касније.

Комисија Наручиоца ће као поверљиве третирати оне документе који у десном горњем углу великим словима имају исписано "Поверљиво", а испод тога потпис лица које је потписало понуду. Ако се поверљивим сматра само поједини податак у документу, поверљиви део мора бити подвучен црвено, а у истом реду уз десну ивицу мора бити исписано "Поверљиво".

Уколико је понуђач на начин горе наведен означио поверљивост докумената, Наручилац је дужан да чува као поверљиве све податке о понуђачима садржане у понуди који су посебним прописом утврђени као поверљиви и које је као такве понуђач означио у понуди (члан 14. став 1. тачка 1. Закона).

Комисија Наручиоца не одговара за поверљивост података који нису означени на наведени начин.

Неће се сматрати поверљивом цена и остали подаци из понуде који су од значаја за примену елемената критеријума и рангирање понуде, у складу са чланом 14. став 2. Закона.

5.15. ДОДАТНЕ ИНФОРМАЦИЈЕ ИЛИ ПОЈАШЊЕЊА, ИЗМЕНЕ И ДОПУНЕ КОНКУРСНЕ ДОКУМЕНТАЦИЈЕ

Заинтересовано лице може, у писаном облику путем поште на адресу Наручиоца или телефаксом на број 011/3000-316 или 011/3000-310 тражити од Наручиоца додатне информације или појашњења у вези припремања понуде, најкасније 5 (пет) дана пре истека рока за подношење понуде.

Наручилац ће заинтересованом лицу у року од 3 (три) дана од дана пријема писаног захтева за додатним информацијама или појашњењима Конкурсне документације, одговор доставити у писаном облику и истовремено ће ту информацију објавити на Порталу јавних набавки и на својој интернет страници.

Захтев за додатним информацијама или појашњењима упућују се са напоменом **"Захтев за додатним информацијама или појашњењима конкурсне документације, ЈН број 2/2015"**.

Ако Наручилац измени или допуни Конкурсну документацију 8 (осам) или мање дана пре истека рока за подношење понуда, дужан је да продужи рок за подношење понуда и објави обавештење о продужењу рока за подношење понуда.

По истеку рока предвиђеног за подношење понуда Наручилац не може да мења нити да допуњује конкурсну документацију.

Тражење додатних информација и појашњења у вези са припремањем понуде телефоном није дозвољено.

Комуникација у поступку јавне набавке врши се искључиво на начин одређен чл. 20. Закона.

5.16. ДОДАТНА ОБЈАШЊЕЊА ОД ПОНУЂАЧА ПОСЛЕ ОТВАРАЊА ПОНУДЕ И КОНТРОЛА КОД ПОНУЂАЧА ОДНОСНО ЊЕГОВОГ ПОДИЗВОЂАЧА

После отварања понуда Наручилац може приликом стручне оцене понуда да у писаном облику захтева од понуђача додатна објашњења која ће му помоћи при прегледу, вредновању и упоређивању понуда, а може да врши контролу (увид) код понуђача, односно његовог подизвођача (члан 93. Закона).

Уколико Наручилац оцени да су потребна додатна објашњења или је потребно извршити контролу (увид) код понуђача, односно његовог подизвођача, Наручилац ће понуђачу оставити примерени рок да поступи по позиву Наручиоца, односно да омогући Наручиоцу контролу (увид) код понуђача, као и код његовог произвођача.

Наручилац може уз сагласност понуђача да изврши исправке рачунских грешака уочених приликом разматрања понуде по окончаном поступку отварања.

У случају разлике између јединичне и укупне цене, меродавна је јединична цена.

Ако се понуђач не сагласи са исправком рачунских грешака, Наручилац ће његову понуду одбити као неприхватљиву.

5.17. ДОДАТНО ОБЕЗБЕЂЕЊЕ ИСПУЊЕЊА УГОВОРНИХ ОБАВЕЗА ПОНУЂАЧА КОЈИ СЕ НАЛАЗИ НА СПИСКУ НЕГАТИВНИХ РЕФЕРЕНЦИ

Понуђач који се налази на списку негативних референци који води Управа за јавне набавке, у складу са чланом 83. Закона, а који има негативну референцу за предмет набавке који није истоврстан предмету ове набавке, а уколико таквом понуђачу буде додељен уговор, **дужан је да у тренутку закључења уговора** преда Наручиоцу додатно обезбеђење испуњења уговорне обавезе, односно уместо средства обезбеђења за извршење уговорних обавеза у износу од 10% (описано у делу 5, тачки 13) Конкурсне документације) преда средства обезбеђења за извршење уговорних обавеза на износ од 15 % укупне вредности уговора (без ПДВ-а).

5.18. ВРСТА КРИТЕРИЈУМА ЗА ДОДЕЛУ УГОВОРА

Избор најповољније понуде ће се извршити применом критеријума **"најнижа понуђена цена"**.

У ситуацији када постоје понуде понуђача који нуде предметна добра домаћег порекла и понуде понуђача који нуде добра страног порекла, примењује се одредба члана 86. Закона. **Понуђач који нуди добра домаћег порекла може као саставни део понуде поднети и доказ о домаћем пореклу добара. Доказ је Уверење о домаћем пореклу робе које издаје Привредна комора Србије** (Правилник о начину доказивања испуњености услова да су понуђена добра домаћег порекла, "Сл. гласник РС", бр. 33/13).

Када понуђач достави доказ да нуди добра домаћег порекла, Наручилац ће, пре рангирања понуда, позвати све остале понуђаче чије су понуде оцењене као прихватљиве да се изјасне да ли нуде добра домаћег порекла и да доставе доказ.

5.19. ЕЛЕМЕНТИ КРИТЕРИЈУМА НА ОСНОВУ КОЈИХ ЋЕ НАРУЧИЛАЦ ИЗВРШИТИ ДОДЕЛУ УГОВОРА У СИТУАЦИЈИ КАДА ПОСТОЈЕ ДВЕ ИЛИ ВИШЕ ПОНУДА СА ИСТОМ ПОНУЂЕНОМ ЦЕНОМ

Уколико две или више понуда имају исту најнижу понуђену цену, као најповољнија биће изабрана понуда оног понуђача који је понудио краћи рок испоруке. У случају истог понуђеног рока испоруке, као најповољнија биће изабрана понуда оног понуђача који је понудио дужи рок плаћања.

5.20. ПОШТОВАЊЕ ОБАВЕЗА КОЈЕ ПРОИЗИЛАЗЕ ИЗ ВАЖЕЋИХ ПРОПИСА

Понуђач је дужан да у оквиру своје понуде достави изјаву дату под кривичном и материјалном одговорношћу да је поштовао све обавезе које произилазе из важећих прописа о заштити на раду, запошљавању и условима рада, заштити животне средине, као и да је ималац права интелектуалне својине. (део 10. Конкурсне документације).

5.21. КОРИШЋЕЊЕ ПАТЕНТА И ОДГОВОРНОСТИ ЗА ПОВРЕДУ ЗАШТИЋЕНИХ ПРАВА ПОНУЂАЧА

Накнаду за коришћење патената, као и одговорност за повреду заштићених права интелектуалне својине трећих лица сноси понуђач.

5.22. ОДБИЈАЊЕ ПОНУДЕ

На основу чланова 106. и 107. став 1. Закона Наручилац је дужан да, пошто прегледа и оцени понуде, одбије све неприхватљиве понуде.

Наручилац ће одбити понуду уколико поседује доказ да је понуђач у претходне три године у поступку јавне набавке, поступио супротно одредбама члана 82. став 1., 2. и 3. Закона. Наручилац може одбити понуду ако поседује доказ из члана 82. става 3. тачка 1) Закона, који се односи на поступак који је спровео или уговор који је закључио и други наручилац ако је предмет јавне набавке истоврстан. Наручилац ће понуду понуђача, који је на списку негативних референци, одбити као неприхватљиву, ако је предмет јавне набавке за коју је добио негативну референцу истоврстан са предметом ове јавне набавке.

5.23. ОБУСТАВЉАЊЕ ПОСТУПКА

Наручилац је дужан да на основу члана 109. став 1. Закона, обустави поступак јавне набавке уколико нису испуњени услови за доделу уговора из члана 107. став 3. Закона.

Наручилац може да обустави поступак и из објективних и доказивих разлога, који се нису могли предвидети у време покретања поступка у складу са чланом 109. став 2. Закона.

Предметну одлуку Наручилац ће образложити и навести разлоге обуставе поступка.

5.24. ОДЛУКА О ДОДЕЛИ УГОВОРА

Комисија за јавну набавку наручиоца саставља писани извештај о стручној оцени понуда, на основу којег наручилац доноси одлуку о додели уговора, чл. 108. став 1. Закона.

Одлука о додели уговора биће донета у року од 10 (десет) дана од дана отварања понуда.

Наручилац је дужан да одлуку о додели уговора достави свим понуђачима у року од 3 (три) дана од дана доношења одлуке.

5.25. ЗАШТИТА ПРАВА У ПОСТУПКУ ЈАВНЕ НАБАВКЕ

У случају да понуђач односно свако заинтересовано лице, или пословно удружење у њихово име сматра да су им у поступку јавне набавке повређена права могу поднети захтев за заштиту права, односно поступити у складу са одредбама (члан 138. – 167. Закона) који уређује поступак заштите права у поступку јавне набавке.

Захтев за заштиту права подноси се Републичкој комисији, а предаје Наручиоцу. Примерак захтева за заштиту права подносилац истовремено доставља Републичкој комисији. Захтев за заштиту права се доставља непосредно, електронском поштом на е-mail dragana.stepic@mod.gov.rs, факсом на број **011/3000-316** или препорученом поштом са повратницом, у временском интервалу који је ближе одређен у делу 1. Конкурсне документације – Општи подаци о јавној набавци. Захтев за заштиту права се може поднети у току целог поступка јавне набавке, против сваке радње Наручиоца, осим уколико Законом није другачије одређено.

О поднетом захтеву за заштиту права Наручилац обавештава учесника у поступку јавне набавке, односно објављује обавештење о поднетом захтеву на Порталу јавних набавки, најкасније у року од 2 дана од дана пријема захтева.

Уколико се захтевом за заштиту права оспорава врста поступка, садржина позива за подношење понуда или Конкурсне документације, захтев ће се сматрати благовременим уколико је примљен од стране Наручиоца најкасније 7 (седам) дана пре истека рока за подношење понуда, без обзира на начин достављања. У том случају подношења захтева за заштиту права **долази до застоја рока за подношење понуде.**

Захтев за заштиту права задржава даље активности Наручиоца у поступку јавне набавке, до доношења одлуке о поднетом захтеву за заштиту права.

Одредбом члана 149 став 6. Закона прописано је да после доношења одлуке о додели уговора из чл. 108. Закона или одлуке о обустави поступка јавне набавке из чл. 109. Закона, рок за подношење захтева за заштиту права је 10 (десет) дана од дана **пријема одлуке о додели уговора.**

Захтевом за заштиту права не могу се оспоравати радње Наручиоца предузете у поступку јавне набавке ако су подносиоцу захтева били или могли бити познати разлози за његово подношење пре истека рока за подношење понуда, а подносилац захтева га није поднео пре истека тог рока.

Ако је у истом поступку јавне набавке поново поднет захтев за заштиту права од стране истог подносиоца захтева, у том захтеву се не могу оспоравати радње Наручиоца за које је подносилац захтева знао или могао знати приликом подношења претходног захтева.

Доказ о извршеној уплати републичке административне таксе из члана 156. став 1. тачка 2. Закона мора да садржи све што је прописано Упутством о уплати таксе за подношење захтева за заштиту права Републичке комисије за заштиту права у поступцима јавних набавки, а које се може пронаћи на сајту. www.kjn.gov.rs.

Чланом 151. Закона је прописано да захтев за заштиту права мора да садржи, између осталог, и потврду о уплати таксе из члана 156. Закона.

Подносилац захтева за заштиту права је дужан да на одређени рачун буџета Републике Србије уплати таксу у износу прописаном чланом 156. Закона. У овом преговарачком поступку без објављивања позива за подношење понуда, такса износи **80.000 динара**, без обзира на то да ли се захтевом за заштиту права оспоравају радње Наручиоца предузете пре или после истека рока за подношење понуда;

Као доказ о уплати таксе, у смислу члана 151. став 1. тачка б) Закона, прихватиће се:

1. Потврда о извршеној уплати таксе из члана 156. Закона која садржи следеће елементе:

- (1) да буде издата од стране банке и да садржи печат банке;
- (2) да представља доказ о извршеној уплати таксе, што значи да потврда мора да садржи податак да је налог за уплату таксе, односно налог за пренос средстава реализован, као и датум извршења налога;
- (3) износ таксе (**80.000 динара**) из члана 156. Закона чија се уплата врши;
- (4) број рачуна: **840-30678845-06**;
- (5) шифру плаћања: **153 или 253**;
- (6) позив на број: **подаци о броју или ознаци јавне набавке поводом које се подноси захтев за заштиту права**;
- (7) сврха: **такса за ЗЗП; назив наручиоца; број или ознака јавне набавке поводом које се подноси захтев за заштиту права**;
- (8) корисник: **буџет Републике Србије**;

- (9) назив уплатиоца, односно назив подносиоца захтева за заштиту права за којег је извршена уплата таксе;
 (10) потпис овлашћеног лица банке.

2. Налог за уплату, први примерак, оверен потписом овлашћеног лица и печатом банке или поште, који садржи и све друге елементе из потврде о извршеној уплати таксе наведене под тачком 1.

3. Потврда издата од стране Републике Србије, Министарства финансија, Управе за трезор, потписана и оверена печатом, која садржи све елементе из потврде о извршеној уплати таксе из тачке 1, осим оних наведених под (1) и (10), за подносиоце захтева за заштиту права који имају отворен рачун у оквиру припадајућег консолидованог рачуна трезора, а који се води у Управи за трезор (корисници буџетских средстава, корисници средстава организација за обавезно социјално осигурање и други корисници јавних средстава);

4. Потврда издата од стране Народне банке Србије, која садржи све елементе из потврде о извршеној уплати таксе из тачке 1, за подносиоце захтева за заштиту права (банке и други субјекти) који имају отворен рачун код Народне банке Србије у складу са законом и другим прописом.

Примерак правилно попуњеног налога за пренос

дужник - налогодавац		НАЛОГ ЗА ПРЕНОС		
Назив (име и презиме) и адреса подносиоца захтева за заштиту права		шифра плаћања	валута	износ
		253	РСД	= Износ таксе
сврха плаћања		рачун дужника - налогодавца		
ЗЗП; назив наручиоца; број или ознака јавне набавке		бр. рачуна налогодавца		
поверилац - прималац		број модела	позив на број (задужење)	
Буџет Републике Србије				
рачун повериоца - примаоца		840-30678845-06		
печат и потпис налогодавца		број модела	позив на број (одобрење)	
место и датум пријема			Број или ознака јавне набавке	
Налог бесплатно превезан на www.srbija.rs		датум валуте		
		износ		

Образац бр. 3

Примерак правилно попуњеног налога за уплату:

уплатилац		НАЛОГ ЗА УПЛАТУ		
Назив (име и презиме) и адреса подносиоца захтева за заштиту права		шифра плаћања	валута	износ
		153	РСД	Износ таксе
сврха уплате		рачун примаоца		
ЗЗП; назив наручиоца; број или ознака јавне набавке		840-30678845-06		
прималац		модел и позив на број (одобрење)		
Буџет Републике Србије			Број или ознака јавне набавке	
печат и потпис уплатиоца		датум валуте		
место и датум пријема				

НАПОМЕНА: Посебно је значајно да се у пољу „сврха уплате“ подаци упишу **оним редоследом како је то приказано** у горе наведеним примерима. У пољу „позив на број“ уписује се број или ознака јавне набавке поводом које се подноси захтев за заштиту права, али је препорука да се у овом пољу избегава употреба размака и знакова, као што су: () | \ / „ « * и сл.

Такса за жалбу на закључак Управе за јавне набавке из члана 83. Закона о јавним набавкама:

У поступку по жалби на закључак Управе за јавне набавке из члана 83. Закона, без обзира на то колика је процењена вредност јавне набавке или понуђена цена понуђача којем је додељен уговор, као и без обзира на врсту поступка јавне набавке износи **15.000 динара**.

5.26. РОК У КОЈЕМ ЋЕ УГОВОР БИТИ ЗАКЉУЧЕН

Уговор о јавној набавци ће бити закључен са понуђачем којем је додељен Уговор у року од 8 (осам) дана од дана протеча рока за подношење захтева за заштиту права из члана 149. Закона.

У случају да је поднета само једна понуда Наручилац може закључити Уговор пре истека рока за подношење захтева за заштиту права, у складу са чланом 112. став 2. тачка 5) Закона.

Позив за закључење уговора ће бити достављен телефаксом с тим што је потребно да понуђач на истом позиву потврди датум пријема, да исти овери печатом и врати га телефаксом Наручиоцу.

Ако понуђач којем је додељен уговор одбије да закључи Уговор о јавној набавци, Наручилац може закључити Уговор са првим следећим најповољнијим понуђачем, у складу са чланом 113. став 3. Закона.

5.27. ТРОШКОВИ ПРИПРЕМАЊА ПОНУДЕ

Понуђач може да у оквиру понуде достави укупан износ и структуру трошкова припремања понуде (**део 19. Конкурсне документације**).

Трошкове припреме и подношења понуде сноси искључиво понуђач и не може тражити од Наручиоца накнаду трошкова.

5.28. ПАРТИЈЕ

Понуђач може да поднесе понуду за једну или више партије. Понуда мора да обухвати најмање једну целокупну партију.

У случају да понуђач поднесе понуду за више партија, она мора бити поднета тако да се може оцењивати за сваку партију посебно.

Докази из чл. 75. и 76. Закона, у случају да понуђач поднесе понуду за више партија, не морају бити достављени за сваку партију посебно, односно могу бити достављени у једном примерку за све партије.

**6. ОБРАЗАЦ ПОНУДЕ ЗА ЈАВНУ НАБАВКУ ЈН БРОЈ 2/2015
ДРЖАВНА И ВОЈНА ОБЕЛЕЖЈА**

6-I ПОНУДА

У отвореном поступку **ЗА ЈАВНУ НАБАВКУ ДОБАРА, ЈН број 5/2015 –ВОЈНЕ ОЗНАКЕ**, у складу са чланом 61. став 4. тачка 2. Закона, чланом 2. став 1. тачка 7. и чланом 9. Правилника о обавезним елементима конкурсне документације у поступцима јавних набавки и начину доказивања испуњености услова ("Сл. гласник РС", број 29/13), дајемо понуду како следи у прилогу:

Понуђач: _____

Број понуде: _____

Датум понуде: _____

Место: _____

1. Понуду дајемо: (обавезно заокружити)

а) самостално	б) са подизвођачем	в) као заједничку понуду
попуњава се и доставља део 6-I и 6-II	попуњава се и доставља део 6-I, 6-II и 6-III	попуњава се и доставља део 6-I, 6-IV и 6-V

1. Услови понуде:

Ред. бр.	НАЗИВ ДОБРА	Јед. мере	Коли чина	Цена по јед. мере (без ПДВ)	Укупна вредност
Партија I - Идентификационе металне значке					
1.	Значка начелника Генералштаба Војске Србије	ком	4		
2.	Значка Универзитета одбране	ком	30		
3.	Значка Инспектората одбране	ком	45		
Укупна вредност побуђених добара без ПДВ-а					
Вредност ПДВ-а					
Укупна вредност Понуде за Партију I					
Партија II - Значке текстилне за личну идентификацију					
1.	<i>Значке личне идентификације-за теренску униформу (M10) на ћирилићном писму</i>	ком	6.000		
3.	<i>Значке личне идентификације-за теренску униформу (пустињски дезен) на латиничном писму</i>	ком	345		
Укупна вредност побуђених добара без ПДВ-а					
Вредност ПДВ-а					
Укупна вредност Понуде за Партију II					
Партија III- Значке родова и служби Војске Србије за службену и свечану униформу					
1.	Значка рода пешадије за официра	пар	100		
2.	Значка рода пешадије за подофицира	пар	100		

3.	Значка рода оклопних јединица за официра	пар	50		
4.	Значка рода оклопних јединица за подофицира	пар	70		
5.	Значка рода артиљерије за официра	пар	40		
6.	Значка рода артиљерије за подофицира	пар	30		
7.	Значка рода инжињерије за официра	пар	50		
8.	Значка рода инжињерије за подофицира	пар	50		
9.	Значка рода артиљеријско-ракетних јединица за противваздухопловна дејства за официра	пар	50		
10.	Значка рода артиљеријско-ракетних јединица за противваздухопловна дејства за подофицира	пар	50		
11.	Значка рода авијације за официра	пар	50		
12.	Значка рода авијације за подофицира	пар	50		
13.	Значка рода речних јединица за официра	пар	40		
14.	Значка рода речних јединица за подофицира	пар	40		
15.	Значка рода јединица за електронска дејства за официра	пар	40		
16.	Значка рода јединица за електронска дејства за подофицира	пар	70		
17.	Значка кадровске службе за официра	пар	10		
18.	Значка кадровске службе за подофицира	пар	10		
19.	Значка службе телекомуникација за официра	пар	30		
20.	Значка службе телекомуникације за подофицира	пар	50		
21.	Значка службе ваздушно јављање и осматрање за официра	пар	50		
22.	Значка службе ваздушно јављање и осматрање за подофицира	пар	50		
23.	Значка атомско-биолошко-хемијске службе за официра	пар	20		
24.	Значка атомско-биолошко-хемијске службе за подофицира	пар	30		
25.	Значка обавештајне службе за официра	пар	50		
26.	Значка обавештајне службе за подофицира	пар	50		
27.	Значка безбедоносне службе за официра	пар	5		
28.	Значка безбедоносне службе за подофицира	пар	5		
29.	Значка информатичке службе за официра	пар	25		
30.	Значка безбедоносне службе за подофицира	пар	25		
31.	Значка геодетске службе за официра	пар	50		
32.	Значка геодетске службе за подофицира	пар	25		
33.	Значка метеоролошке и навигацијске службе за официра	пар	5		
34.	Значка метеоролошке и навигацијске службе за подофицира	пар	10		
35.	Значка финансијске службе за официра	пар	25		
36.	Значка финансијске службе за подофицира	пар	5		

37.	Значка правне службе за официра	пар	20		
38.	Значка правне службе за подофицира	пар	5		
39.	Значка музичке службе за официра	пар	20		
40.	Значка музичке службе за подофицира	пар	50		
41.	Значка православне специјалности богослужбене врсте вереске службе за официра	пар	25		
42.	Значка православне специјалности богослужбене врсте вереске службе за подофицира	пар	25		
43.	Значка римокатоличке специјалности богослужбене врсте верске службе за официра	пар	10		
44.	Значка римокатоличке специјалности богослужбене врсте верске службе за подофицира	пар	10		
45.	Значка протестантске специјалности евангелистичке конфесије богослужбене врсте верске службе за официра	пар	10		
46.	Значка протестантске специјалности евангелистичке конфесије богослужбене врсте верске службе за подофицира	пар	10		
47.	Значка протестантске специјалности реформатске конфесије богослужбене врсте верске службе за официра	пар	10		
48.	Значка протестантске специјалности реформатске конфесије богослужбене врсте верске службе за подофицира	пар	10		
49.	Значка исламске специјалности богослужбене врсте верске службе за официра	пар	10		
50.	Значка исламске специјалности богослужбене врсте верске службе за подофицира	пар	10		
51.	Значка техничке службе за официра	пар	92		
52.	Значка техничке службе за подофицира	пар	101		
53.	Значка интендантске службе за официра	пар	30		
54.	Значка интендантске службе за подофицира	пар	60		
55.	Значка санитетске службе за официра	пар	39		
56.	Значка санитетске е службе за подофицира	пар	47		
57.	Значка вететринарске службе за официра	пар	5		
58.	Значка ветеринарске е службе за подофицира	пар	5		
59.	Значка саобраћајне службе за официра	пар	17		
60.	Значка саобраћајне службе за подофицира	пар	25		
61.	Значка грађевинске службе за официра	пар	5		
62.	Значка грађевинске службе за подофицира	пар	5		
63.	Значка авијацијско-пилотске и хеликоптерско пилотске врсте рода авијације златна	ком	20		
64.	Значка авијацијско-пилотске и хеликоптерско пилотске врсте рода авијације сребрна	ком	200		
65.	Значка ронилачке врсте рода речних јединица златна	ком	5		

66.	Значка ронилачке врсте рода речних јединица сребрна	КОМ	10		
67.	Значка падобранске специјалности врсте посебне намене рода пешадије златна	КОМ	100		
68.	Значка падобранске специјалности врсте посебне намене рода пешадије сребрна	КОМ	205		
69.	Значка летачко-специјалистичке специјалности врсте посебне намене рода авијације златна	КОМ	50		
70.	Значка летачко-специјалистичке специјалности врсте посебне намене рода авијације сребрна	КОМ	100		
Укупна вредност понуђених добара без ПДВ-а					
				Вредност ПДВ-а	
Укупна вредност Понуде за Партију III					
Партија IV- Значке родова и служби Војске Србије за теренску униформу					
1.	Значка православне специјалности богослужбене врсте верске службе за теренску униформу	КОМ	80		
2.	Значка римокатоличке специјалности богослужбене врсте верске службе за теренску униформу	КОМ	10		
3.	Значка протестантске специјалности евангелистичке конфесије богослужбене врсте верске службе за теренску униформу	КОМ	5		
4.	Значка протестантске специјалности реформатске конфесије богослужбене врсте верске службе за теренску униформу	КОМ	5		
5.	Значка исламске специјалности богослужбене врсте верске службе за теренску униформу	КОМ	5		
6.	Значка авијацијско-пилотске и хеликоптерско пилотске врсте рода авијације за теренску униформу	КОМ	420		
7.	Значка падобранске специјалности врсте посебне намене рода пешадије за теренску униформу	КОМ	110		
8.	Значка летачко-специјалистичке специјалности врсте посебне намене рода авијације за теренску униформу	КОМ	125		
Укупна вредност понуђених добара без ПДВ-а					
				Вредност ПДВ-а	
Укупна вредност Понуде за Партију IV					
Партија V- Значке завршених курсева					
1.	Значка завршеног Основног командно-штабног курса	КОМ	200		
2.	Значка завршеног Основног курса за подофицире	КОМ	500		
3.	Значка завршеног Курса за прве подофицире	КОМ	150		
4.	Значка завршеног Курса за главне подофицире	КОМ	100		
Укупна вредност понуђених добара без ПДВ-а					
				Вредност ПДВ-а	
Укупна вредност Понуде за Партију V					
Партија VI- Војне значке					

1.	Значка „Примеран официр – подофицир – професионални војник“	КОМ.	500		
2.	Значка „Најбоља посада – послуга - тим“	КОМ	100		
3.	Значка „Одличан стрелац“	КОМ	200		
Укупна вредност понуђених добара без ПДВ-а					
				Вредност ПДВ-а	
Укупна вредност Понуде за Партију V					
Партија VII- Војни амблеми					
1.	Амблем Председника Републике	КОМ	10		
2.	Амблем Председника Народне Скупштине Републике Србије	КОМ	10		
3.	Амблем чланова Савета за националну безбедност Републике Србије	КОМ	10		
4.	Амблем са државном заставом за службену и свечану униформу	КОМ	2.000		
5.	Амблем са Државном заставом Републике Србије за теренску униформу	КОМ	2.000		
6.	Амблем Министарства одбране	КОМ	598		
7.	Амблем Генералштаба Војске Србије	КОМ	420		
8.	Амблем Испектората одбране	КОМ	54		
9.	Амблем Војнообавештајне агенције	КОМ	250		
10.	Амблем Војнобезбедбосне агенције	КОМ	10		
11.	Амблем Универзитета одбране	КОМ	30		
12.	Амблем Војне академије	КОМ	10		
13.	Амблем Војномедицинске академије	КОМ	58		
14.	Амблем Команде Копнене војске	КОМ	294		
15.	Амблем Команде Ваздухопловства и противваздухопловне одбране	КОМ	356		
16.	Амблем Команде Команде за обуку	КОМ	160		
17.	Амблем Кадетске бригаде за свечану и службену униформу	КОМ	1.000		
18.	Амблем Кадетске бригаде за теренску униформу	КОМ	1.000		
19.	Амблем Медицинског факултета Војномедицинске академије за свечану и службену униформу	КОМ	250		
20.	Амблем Медицинског факултета Војномедицинске академије за теренску униформу	КОМ	500		
21.	Амблем Управе Војне полиције за свечану и службену униформу	КОМ	100		
22.	Амблем Управе Војне полиције за теренску униформу	КОМ	500		
23.	Амблем Гарде за теренску униформу за свечану и службену униформу	КОМ	350		
24.	Амблем Гарде за теренску униформу	КОМ	1.000		

25.	Амблем Центра за мировне операције за службену и свечану униформу	КОМ	150		
26.	Амблем Центра за мировне операције за теренску униформу	КОМ	150		
27.	Амблем Центра за обуку путем симулација за службену и свечану униформу	КОМ	210		
28.	Амблем Центра за обуку путем симулација за теренску униформу	КОМ	65		
29.	Амблем централне логистичке базе за службену и свечану униформу	КОМ	200		
30.	Амблем централне логистичке базе за теренску униформу	КОМ	1.000		
31.	Амблем Бригаде везе за службену и свечану униформу	КОМ	30		
32.	Амблем Бригаде везе за за теренску униформу	КОМ	30		
33.	Амблем 224. центра за електронска дејства за службену и свечану униформу	КОМ	100		
34.	Амблем 224. центра за електронска дејства за теренску униформу	КОМ	100		
35.	Амблем батаљона Војне полиције специјалне намене „Кобре“ за службену и свечану униформу	КОМ	100		
36.	Амблем батаљона Војне полиције специјалне намене „Кобре“ за теренску униформу	КОМ	100		
37.	Амблем Криминалистичко – истражне групе за службену и свечану униформу	КОМ	100		
38.	Амблем Криминалистичко – истражне групе за теренску униформу	КОМ	210		
39.	Амблем 1. бригаде Копнене војске за службену и свечану униформу	КОМ	660		
40.	Амблем 1. бригаде Копнене војске за теренску униформу	КОМ	1.000		
41.	Амблем 2. бригаде Копнене војске за службену и свечану униформу	КОМ	710		
42.	Амблем 2. бригаде Копнене војске за теренску униформу	КОМ	1.000		
43.	Амблем 3. бригаде Копнене војске за службену и свечану униформу	КОМ	660		
44.	Амблем 3. бригаде Копнене војске за теренску униформу	КОМ	1.000		
45.	Амблем 4. бригаде Копнене војске за службену и свечану униформу	КОМ	660		
46.	Амблем 4. бригаде Копнене војске за теренску униформу	КОМ	2.230		
47.	Амблем мешовите артиљеријске бригаде за службену и свечану униформу	КОМ	100		
48.	Амблем мешовите артиљеријске бригаде за теренску униформу	КОМ	670		
49.	Амблем Речне флотиле за службену и свечану униформу	КОМ	100		
50.	Амблем Речне флотиле за теренску униформу	КОМ	750		

51.	Амблем Специјалне бригаде за службену и свечану униформу	КОМ	170		
52.	Амблем Специјалне бригаде за теренску униформу	КОМ	330		
53.	Амблем 63. падобранског батаљона Специјалне бригаде за службену и свечану униформу	КОМ	230		
54.	Амблем 63. падобранског батаљона Специјалне бригаде за теренску униформу	КОМ	330		
55.	Амблем 72. Извиђачко-диверзантског батаљона Специјалне бригаде за службену и свечану униформу	КОМ	190		
56.	Амблем 72. Извиђачко-диверзантског батаљона Специјалне бригаде за теренску униформу	КОМ	270		
57.	Амблем Батаљона за противтерористичка дејства Специјалне бригаде за службену и свечану униформу	КОМ	150		
58.	Амблем Батаљона за противтерористичка дејства Специјалне бригаде за теренску униформу	КОМ	240		
59.	Амблем 21. батаљона везе Копнене војске за службену и свечану униформу	КОМ	110		
60.	Амблем 21. батаљона везе Копнене војске за теренску униформу	КОМ	225		
61.	Амблем 246. батаљона АБХО Копнене војске за службену и свечану униформу	КОМ	90		
62.	Амблем 246. батаљона АБХО Копнене војске за теренску униформу	КОМ	305		
63.	Амблем 3.батаљона Војне полиције Копнене војске за службену и свечану униформу	КОМ	240		
64.	Амблем 3.батаљона Војне полиције Копнене војске за теренску униформу	КОМ	320		
65.	Амблем 5.батаљона Војне полиције Копнене војске за службену и свечану униформу	КОМ	245		
66.	Амблем 5.батаљона Војне полиције Копнене војске за теренску униформу	КОМ	335		
67.	Амблем Војног оркестра Ниш Копнене војске за службену и свечану униформу	КОМ	35		
68.	Амблем Војног оркестра Ниш Копнене војске за теренску униформу	КОМ	35		
69.	Амблем Центра за обуку јединица за мултинационалне операције Копнене војске за службену и свечану униформу	КОМ	595		
70.	Амблем Центра за обуку јединица за мултинационалне операције Копнене војске за теренску униформу	КОМ	280		
71.	Амблем 204. ваздухопловне бригаде за службену и свечану униформу.	КОМ	300		
72.	Амблем 204. ваздухопловне бригаде за теренску униформу.	КОМ	300		
73.	Амблем 98. ваздухопловне бригаде за службену и свечану униформу.	КОМ	300		
74.	Амблем 98. ваздухопловне бригаде за теренску	КОМ	300		

	униформу.				
75.	Амблем 250. ракетне бригаде за противваздухопловна дејства за службену и свечану униформу.	КОМ	300		
76.	Амблем 250. ракетне бригаде за противваздухопловна дејства за теренску униформу.	КОМ	300		
77.	Амблем 126. бригаде ВОЈИН за службену и свечану униформу.	КОМ	300		
78.	Амблем 126. бригаде ВОЈИН за теренску униформу.	КОМ	300		
79.	Амблем 333. инжињеријског батаљона Команде ваздухопловства и противваздухопловне одбране за службену и свечану униформу	КОМ	50		
80.	Амблем 333. инжињеријског батаљона Команде ваздухопловства и противваздухопловне одбране за теренску униформу	КОМ	50		
81.	Амблем 210. инжињеријског батаљона везе Команде ваздухопловства и противваздухопловне одбране за службену и свечану униформу	КОМ	50		
82.	Амблем 210. инжињеријског батаљона Команде ваздухопловства и противваздухопловне одбране за теренску униформу	КОМ	50		
83.	Амблем 1. центра за обуку за службену и свечану униформу	КОМ	50		
84.	Амблем 1. центра за обуку за теренску униформу	КОМ	200		
85.	Амблем 2. центра за обуку за службену и свечану униформу	КОМ	55		
86.	Амблем 2. центра за обуку за теренску униформу	КОМ	200		
87.	Амблем 3. центра за обуку за службену и свечану униформу	КОМ	50		
88.	Амблем 3. центра за обуку за теренску униформу	КОМ	200		
89.	Амблем центра за обуку Копнене војске за службену и свечану униформу	КОМ	80		
90.	Амблем центра за обуку Копнене војске за теренску униформу	КОМ	250		
91.	Амблем Команде за развој за службену и свечану униформу	КОМ	700		
92.	Амблем Команде за развој за теренску униформу	КОМ	1.000		
93.	Амблем Командног батаљона Команде за обуку за службену и свечану униформу	КОМ	50		
94.	Амблем Командног батаљона Команде за обуку за теренску униформу	КОМ	500		
95.	Амблем Центра за обуку и усавршавање подофицира Команде за обуку за службену и свечану униформу	КОМ	35		
96.	Амблем Центра за обуку и усавршавање подофицира Команде за обуку за теренску униформу	КОМ	120		

97.	Амблем центра за обуку Ратног ваздухопловства и противваздухопловне одбране Команде за обуку за службену и свечану униформу	ком	30		
98.	Амблем центра за обуку Ратног ваздухопловства и противваздухопловне одбране Команде за обуку за теренску униформу	ком	90		
99.	Амблем центра за обуку везе информатике и електронских дејстава Команде за обуку за службену и свечану униформу	ком	35		
100.	Амблем центра за обуку везе информатике и електронских дејстава Команде за обуку за теренску униформу	ком	150		
101.	Амблем центра за обуку логистике Команде за обуку за службену и свечану униформу	ком	120		
102.	Амблем центра за обуку логистике Команде за обуку за теренску униформу	ком	250		
103.	Амблем центра за усавршавање кадрова АБХО Команде за обуку за службену и свечану униформу	ком	30		
104.	Амблем центра за усавршавање кадрова АБХО Команде за обуку за теренску униформу	ком	110		
105.	Амблем Интервидовског полигона“Пасуљанске ливаде“ Команде за обуку за службену и свечану униформу	ком	140		
106.	Амблем Интервидовског полигона“Пасуљанске ливаде“ Команде за обуку за теренску униформу	ком	250		
107.	ЛУЧНА ЛЕНТА ЗА ТЕРЕНСКУ УНИФОРМУ	ком	20.000		
Укупна вредност понуђених добара без ПДВ-а					
Вредност ПДВ-а					
Укупна вредност Понуде за Партију VII					
Понуда важи _____ (најмање 60 дана) дана од дана отварања понуде.					
Рок плаћања (не може бити краћи од 30 дана) дана од дана испоруке добара у складиште крајњих корисника и пријема комплетне исплатне документације.					
Рок испоруке за сва добра из Партија I је: _____ дана (не може бити дужи од 15 дана) од дана овере узорака.					
Рок испоруке за сва добра из Партија II је: _____ дана (не може бити дужи од 15 дана) од дана достављања захтева Наручиоца.					
Рок испоруке за сва добра из Партија III је: _____ дана (не може бити дужи од 30 дана) од дана овере узорака.					
Рок испоруке за сва добра из Партија IV је: _____ дана (не може бити дужи од 30 дана) од дана овере узорака.					
Рок испоруке за сва добра из Партија V је: _____ дана (не може бити дужи од 15 дана) од дана овере узорака.					
Рок испоруке за сва добра из Партија VI је: _____ дана (не може бити дужи од 30 дана) од дана овере узорака.					
Рок испоруке за сва добра из Партија VII је: _____ дана (не може бити дужи од 20 дана) од дана овере узорака.					
Рок за отклањање недостатака у квалитету и квантитету приликом пријема је _____ дана (не може бити дужи од 15 дана) од дана сачињавања Записника о недостацима.					

Гарантни рок – општа гаранција је _____ (минимално 24 месеца) месеца од дана испоруке добара у складиште крајњих корисника.

Рок за решавање рекламације је _____ (не може бити дужи од 15 дана) дана од дана пријема писане рекламације.

Квалитет, начин транспорта и амбалаже, место испоруке и остали услови у свему према условима из Конкурсне документације

НАПОМЕНА:

Понуђач је дужан да попуни све делове Обрасца понуде, у складу са својом понудом, да их потпише и овери печатом.

У случају заједничке понуде образац понуде потписују (парафирају) и оверавају печатом сви чланови групе понуђача.

Место и датум:

Понуђач:

(штампано име и презиме овлашћеног лица)

М.П.
(читак отисак печата)

(потпис)

6-II ПОДАЦИ О ПОНУЂАЧУ

НАЗИВ ПОНУЂАЧА:	
АДРЕСА ПОНУЂАЧА: Место и општина	
МАТИЧНИ БРОЈ ПОНУЂАЧА:	
ПОРЕСКИ ИДЕНТИФИКАЦИОНИ БРОЈ ПОНУЂАЧА (ПИБ):	
ИМЕ ОСОБЕ ЗА КОНТАКТ:	
ЕЛЕКТРОНСКА АДРЕСА ПОНУЂАЧА (e-mail):	
ТЕЛЕФОН:	
ТЕЛЕФАКС:	
БРОЈ РАЧУНА ПОНУЂАЧА И НАЗИВ БАНКЕ:	
ЛИЦЕ ОВЛАШЋЕНО ЗА ПОТПИСИВАЊЕ УГОВОРА: (име и презиме одговорног лица)	

Место и датум:

Понуђач:

(штампано име и презиме одговорног лица)М.П.
(читак отисак печата)

(потпис)

1)	НАЗИВ ПОДИЗВОЂАЧА:	
	АДРЕСА ПОДИЗВОЂАЧА: Место и општина	
	МАТИЧНИ БРОЈ:	
	ПОРЕСКИ ИДЕНТИФИКАЦИОНИ БРОЈ (ПИБ):	
	ИМЕ ОСОБЕ ЗА КОНТАКТ:	
	ПРОЦЕНАТ УКУПНЕ ВРЕДНОСТИ КОЈИ ЋЕ ИЗВРШИТИ ПОДИЗВОЂАЧ:	
	ДЕО ПРЕДМЕТА НАБАВКЕ КОЈИ ЋЕ ИЗВРШИТИ ПОДИЗВОЂАЧ	
2)	НАЗИВ ПОДИЗВОЂАЧА:	
	АДРЕСА ПОДИЗВОЂАЧА: Место и општина	
	МАТИЧНИ БРОЈ:	
	ПОРЕСКИ ИДЕНТИФИКАЦИОНИ БРОЈ (ПИБ):	
	ИМЕ ОСОБЕ ЗА КОНТАКТ:	
	ПРОЦЕНАТ УКУПНЕ ВРЕДНОСТИ КОЈИ ЋЕ ИЗВРШИТИ ПОДИЗВОЂАЧ:	
	ДЕО ПРЕДМЕТА НАБАВКЕ КОЈИ ЋЕ ИЗВРШИТИ ПОДИЗВОЂАЧ	

Напомена:

Табелу "Подаци о подизвођачу" попуњавају само они понуђачи који подносе понуду са подизвођачем, а уколико има већи број подизвођача од места предвиђених у табели, потребно је да се наведени образац копира у довољном броју примерака, да се попуни и достави за сваког подизвођача.

Место и датум:

Понуђач:

_____ (штампано име и презиме одговорног лица)

М.П.

(читак отисак печата)

_____ (потпис)

6-IV ПОДАЦИ О УЧЕСНИКУ У ЗАЈЕДНИЧКОЈ ПОНУДИ

1)	НАЗИВ УЧЕСНИКА У ЗАЈЕДНИЧКОЈ ПОНУДИ:	
	АДРЕСА: Место и општина	
	МАТИЧНИ БРОЈ:	
	ПОРЕСКИ ИДЕНТИФИКАЦИОНИ БРОЈ (ПИБ):	
	ИМЕ ОСОБЕ ЗА КОНТАКТ:	
2)	НАЗИВ ПОДИЗВОЂАЧА:	
	АДРЕСА ПОДИЗВОЂАЧА: Место и општина	
	МАТИЧНИ БРОЈ:	
	ПОРЕСКИ ИДЕНТИФИКАЦИОНИ БРОЈ (ПИБ):	
	ИМЕ ОСОБЕ ЗА КОНТАКТ:	

Напомена:

Табелу "Подаци о учеснику у заједничкој понуди" попуњавају само они понуђачи који подносе заједничку понуду, а уколико има већи број учесника у заједничкој понуди од места предвиђених у табели, потребно је да се наведени образац копира у довољном броју примерака, да се попуни и достави за сваког.

Место и датум:

Понуђач:

(штампано име и презиме одговорног лица)

М.П.

(читак отисак печата)

(потпис)

6-V СПОРАЗУМ

КОЈИМ СЕ ПОНУЂАЧИ ИЗ ГРУПЕ МЕЂУСОБНО И ПРЕМА НАРУЧИОЦУ ОБАВЕЗУЈУ НА ИЗВРШЕЊЕ ЈАВНЕ НАБАВКЕ

У вези са позивом за подношење понуда објављеном на Порталу јавних набавки и интернет страници Министарства одбране, за јавну набавку добара добара, ЈН број 5/2015 – Војне ознаке, у отвореном поступку по партијама, достављамо **Споразум којим се међусобно и према Наручиоцу обавезујемо на извршење јавне набавке** према следећем:

1.	Члан групе који је носилац посла, односно који подноси понуду и који ће заступати групу понуђача пред наручиоцем је
	Назив: Адреса:
2.	Члан групе који ће у име групе понуђача потписати уговор је
	Назив: Адреса:
3.	Члан групе који у име групе понуђача даје средство обезбеђења за озбиљност понуде је
	Назив: Адреса:
	Члан групе који ће у име групе понуђача дати средство обезбеђења за добро извршење посла је
	Назив: Адреса:
4.	Члан групе који ће издати рачун је
	Назив: Адреса:
5.	Рачун на који ће бити извршено плаћање је
	Број рачуна: Банка:

Обавезе сваког од понуђача из групе понуђача за извршење уговора		
	Назив члана групе понуђача	Обавезе члана групе понуђача за извршење уговора
6.		

У _____, дана _____ године, Споразум потписали

Назив члана групе понуђача: _____ Потпис одговорног лица и печат
 члана групе понуђача: _____

1. _____
 М.П. _____ потпис _____

2. _____
 М.П. _____ потпис _____

3. _____
 М.П. _____ потпис _____

4. _____
 М.П. _____ потпис _____

5. _____
 М.П. _____ потпис _____

7. ОБРАЗАЦ СТРУКТУРЕ ЦЕНЕ СА УПУТСТВОМ КАКО ДА СЕ ПОПУНИ

Број и назив партије: _____

Ред. број	Назив појединачног добра из партије	Количина	Јединична цена без ПДВ-а	Јединична цена са ПДВ-ом	Укупна цена без ПДВ-а	Укупна цена са ПДВ-ом
1	2	3	4	5	6	7
1.						
2.						
3.						
4.						
5.						
6.						
7.						
8.						
9.						
10.						
11.						
12.						
13.						
14.						
15.						
16.						
17.						
18.						
19.						
20.						
21.						
22.						
23.						
24.						
25.						
26.						
27.						
28.						
29.						
30.						
31.						
32.						
33.						
34.						
35.						
36.						
37.						
38.						
38.						
39.						
40.						
41.						

42.						
43.						
44.						
45.						
46.						
47.						
48.						
49.						
50.						
51.						
52.						
53.						
54.						
55.						
56.						
57.						
58.						
59.						
60.						
61.						
62.						
63.						
64.						
65.						
66.						
67.						
68.						
69.						
70.						
71.						
72.						
73.						
74.						
75.						
76.						
77.						
78.						
79.						
80.						
81.						
82.						
83.						
84.						
85.						
86.						
87.						
88.						
89.						
90.						
91.						

92.						
93.						
94.						
95.						
96.						
97.						
98.						
99.						
100.						
101.						
102.						
103.						
104.						
105.						
106.						
107.						
УКУПНО:						

Понуђач треба да попуни образац структуре цене на следећи начин:

У колони 1 - унети редни број добра из партије

У колони 2 – кратак опис добра из партије

У колони 3 – уписати количину

У колону 4 - уписати колико износи јединачна цена без ПДВ-а

У колони 5 - уписати колико износи јединачна цена са ПДВ-ом

У колону 6 – уписати укупну цену без ПДВ-а и то тако што се помножи јединична цена без ПДВ-а (наведена у колони 4.) са траженом количином (која је наведена у колони 3). На крају уписати укупну цену добра без ПДВ-а.

У колони 7 - уписати укупну цену са ПДВ-а и то

тако што се помножи јединична цена са ПДВ-ом (наведена у колони 5.) са

траженом количином (која је наведена у колони 3). На крају уписати укупну цену добра са ПДВ-а.

НАПОМЕНА: Образац копирати у зависности од броја понуђених партија.

При попуњавању обрасца водити рачуна да **збир понуђених ставки** структуре цене даје **тачну вредност** из колона 6. и 7. овог обрасца.

Такође, водити рачуна да вредности исказане у овом обрасцу буду **исте као вредности унете у Образац понуде** (део 7. Конкурсне документације).

Место и датум:

Понуђач:

_____ (штампано име и презиме овлашћеног лица)

М.П.

(читак отисак печата)

_____ (потпис)

8. ОБРАЗАЦ ЗА ОЦЕНУ ИСПУЊЕНОСТИ УСЛОВА, ИЗ ЧЛАНА 75. И 76. ЗАКОНА О ЈАВНИМ НАБАВКАМА ЗА ПОНУЂАЧА

Испуњеност услова из члана 75. и 76. Закона о јавним набавкама, понуђач доказује тако што уз овај попуњен, потписан и оверен образац доставља следеће доказе:

А) Правно лице

<i>Ред. број</i>	<i>Назив документа</i>	<i>број и датум издавања</i>	<i>издат од стране:</i>
1.	Извод из регистра Агенције за привредне регистре, односно извод из регистра надлежног Привредног суда		
2.	1) Извод из казнене евиденције, односно уверење основног суда на чијем подручју се налази седиште домаћег правног лица, односно седиште представништва или огранка страног правног лица, којим се потврђује да правно лице није осуђивано за кривична дела против привреде, кривична дела против животне средине, кривично дело примања или давања мита, кривично дело преваре; 2) Извод из казнене евиденције Посебног одељења за организовани криминал Вишег суда у Београду, којим се потврђује да правно лице није осуђивано за неко од кривичних дела организованог криминала; 3) Извод из казнене евиденције, односно уверење надлежне полицијске управе МУП-а, којим се потврђује да законски заступник понуђача није осуђиван за кривична дела против привреде, кривична дела против животне средине, кривично дело примања или давања мита, кривично дело преваре и неко од кривичних дела организованог криминала (захтев се може поднети према месту рођења или према месту пребивалишта законског заступника). Уколико понуђач има више законских заступника дужан је да достави доказ за сваког од њих. Доказ не може бити старији од 2 (два) месеца пре отварања понуда.		
3.	Потврде привредног и прекршајног суда да му није изречена мера забране обављања делатности, или потврда Агенције за привредне регистре да код тог органа није регистровано, да му је као привредном друштву изречена мера забране обављања делатности, која је на снази у време објаве позива за подношење понуда Доказ мора бити издат након објављивања позива за подношење понуда.		

Ред. број	Назив документа	број и датум издавања	издат од стране:
4.	<p>Уверење Пореске управе Министарства финансија и привреде да је измирио доспеле порезе и доприносе и уверење надлежне управе локалне самоуправе да је измирио обавезе по основу изворних лакалних јавних прихода или потврду Агенције за приватизацију да се понуђач налази у поступку приватизације.</p> <p>Доказ не може бити старији од 2 (два) месеца пре отварања понуда.</p>		
5.	<p>Услов из чл. 75. ст. 2. Закона – Доказ: Потписан и оверен Образац изјаве (део 10. конкурсне документације). Изјава мора бити потписана од стране овлашћеног лица понуђача и оверена печатом.</p> <p>Уколико понуду подноси група понуђача, Изјава мора бити потписана од стране овлашћеног лица сваког понуђача из групе понуђача и оверена печатом.</p>		
6.	<p>Доказе да располаже неопходним финансијским капацитетима:</p> <ul style="list-style-type: none"> ➤ За средња и велика правна лица: биланс стања и биланс успеха за последње три године (2012, 2013. и 2014. годину) са приложеним доказом о разврставању за 2013. годину и извештај овлашћеног ревизора за 2013. годину; ➤ За мала правна лица: биланс стања и биланс успеха за последње три године (2012, 2013. и 2014. годину) са приложеним доказом о разврставању за 2013. годину; <p>ИЛИ</p> <ul style="list-style-type: none"> ➤ Извештај о бонитету за јавне набавке (БОН-ЈН) који издаје Агенција за привредне регистре (АПР) за 2012, 2013. и 2014. годину (важи за сва правна лица); <p>Напомена: За средња и велика правна лица: Уколико Извештај о бонитету за јавне набавке који издаје Агенција за привредне регистре (АПР) не садржи извештај овлашћеног ревизора за 2013. годину потребно је приложити посебно и извештај овлашћеног ревизора за 2013.годину.</p>		

<i>Ред. број</i>	<i>Назив документа</i>	<i>број и датум издавања</i>	<i>издат од стране:</i>
7.	<p>Доказ да располаже довољним техничким и кадровским капацитетом:</p> <ul style="list-style-type: none"> - сопствена <u>Изјава о техничкој опремљености и Уговор о пословно-техничкој сарадњи или др. документ</u> (уколико понуђач није произвођач) из којег се недвосмислено може утврдити да ће, уколико дође до закључења Уговора о јавној набавци са њим, понуђач моћи <u>од произвођача или дистрибутера</u> прибавити потребну количину предметних добара којом би извршио своју уговорну обавезу по основу Уговора о јавној набавци; - одговарајући доказ о власништву пословног простора или копија уговора о закупу; - одговарајући доказ о власништву складишног простора или копија уговора о закупу; - одговарајући доказ о власништву превозних средстава или копија уговора о закупу; - копија радних књижица и М образаца, или уговор о ангажовању за лице/а која ће бити одговорна за извршење уговорних обавеза 		

ДОКУМЕНТА СЛОЖИТИ ПО НАВЕДЕНОМ РЕДОСЛЕДУ

Место и датум:

Понуђач:

_____ (штампано име и презиме овлашћеног лица)

М.П.

(читак отисак печата)

_____ (потпис)

НАПОМЕНА:

Лице уписано у регистар понуђача није дужно да приликом подношења понуде доказује испуњеност обавезних услова.

Б) Предузетник и физичко лице

<i>Ре д. бро ј</i>	<i>Назив документа</i>	<i>број и датум издавања</i>	<i>издат од стране:</i>
1.	Извод из регистра Агенције за привредне регистре, односно извод из регистра надлежног Привредног суда.		
2.	Извод из казнене евиденције, односно надлежне полицијске управе МУП-а, којим се потврђује да није осуђиван за неко од кривичних дела као члан организоване криминалне групе, за кривична дела против привреде, кривична дела против животне средине, кривично дело примања или давања мита, кривично дело преваре (захтев се може поднети према месту рођења или према месту пребивалишта). Доказ не може бити старији од 2 (два) месеца пре отварања понуда.		
3.	<u>Предузетници:</u> Потврда прекршајног суда да му није изречена мера забране обављања делатности, или потврда Агенције за привредне регистре да код тог органа није регистровано, да му је као привредном субјекту изречена мера забране обављања делатности, која је на снази у време објаве позива за подношење понуда; <u>Физичка лица:</u> Потврде прекршајног суда да му није изречена мера забране обављања одређених послова. Доказ мора бити издат након објављивања позива за подношење понуда.		
4.	Уверење Пореске управе Министарства финансија и привреде да је измирио доспеле порезе и доприносе и уверење надлежне управе локалне самоуправе да је измирио обавезе по основу изворних локалних јавних прихода или потврду Агенције за приватизацију да се понуђач налази у поступку приватизације. Доказ не може бити старији од 2 (два) месеца пре отварања понуда.		
5.	Услов из чл. 75. ст. 2. Закона – Доказ: Потписан и оверен Образац изјаве (део 10. конкурсне документације). Изјава мора бити потписана од стране овлашћеног лица понуђача и оверена печатом. Уколико понуду подноси група понуђача, Изјава мора бити потписана од стране овлашћеног лица сваког понуђача из групе понуђача и оверена печатом.		

Ред. број	Назив документа	број и датум издавања	издат од стране:
6.	<p>Доказе да располаже неопходним финансијским капацитетима: Биланс успеха за 2012, 2013. и 20134 годину – за предузетника или Извештај о бонитету за јавне набавке (БОН-ЈН) који издаје Агенција за привредне регистре за 2012, 2013. и 2014. годину</p>		
7.	<p>- сопствена <u>Изјава о техничкој опремљености и Уговор о пословно-техничкој сарадњи или др. документ (уколико понуђач није произвођач)</u> из којег се недвосмислено може утврдити да ће, уколико дође до закључења Уговора о јавној набавци са њим, понуђач моћи <u>од произвођача или дистрибутера</u> прибавити потребну количину предметних добара којом би извршио своју уговорну обавезу по основу Уговора о јавној набавци;</p> <p>- одговарајући доказ о власништву пословног простора или копија уговора о закупу;</p> <p>- одговарајући доказ о власништву складишног простора или копија уговора о закупу;</p> <p>- одговарајући доказ о власништву превозних средстава или копија уговора о закупу;</p> <p>- копија радних књижица и М образаца, или уговор о ангажовању за лице/а која ће бити одговорна за извршење уговорних обавеза</p>		

ДОКУМЕНТА СЛОЖИТИ ПО НАВЕДЕНОМ РЕДОСЛЕДУ

Место и датум:

Понуђач:

_____ (штампано име и презиме овлашћеног лица)

М.П.

(читак отисак печата)

(потпис)

9.ОБРАЗАЦ ЗА ОЦЕНУ ИСПУЊЕНОСТИ УСЛОВА, ИЗ ЧЛАНА 75. ЗАКОНА О ЈАВНИМ НАБАВКАМА ЗА ПОДИЗВОЂАЧА

У складу са чланом 80. став 5. и став 7. Закона о јавним набавкама, понуђач доказује испуњеност услова из члана 75. Закона о јавним набавкама за подизвођача, тако што уз овај попуњен, потписан и оверен образац доставља следеће доказе:

А) Правно лице

<i>Ред. број</i>	Назив документа	број и датум издавања	издат од стране:
1.	Извод из регистра Агенције за привредне регистре, односно извод из регистра надлежног Привредног суда		
2.	1) Извод из казнене евиденције, односно уверење основног суда на чијем подручју се налази седиште домаћег правног лица, односно седиште представништва или огранка страног правног лица, којим се потврђује да правно лице није осуђивано за кривична дела против привреде, кривична дела против животне средине, кривично дело примања или давања мита, кривично дело преваре; 2) Извод из казнене евиденције Посебног одељења за организовани криминал Вишег суда у Београду, којим се потврђује да правно лице није осуђивано за неко од кривичних дела организованог криминала; 3) Извод из казнене евиденције, односно уверење надлежне полицијске управе МУП-а, којим се потврђује да законски заступник понуђача није осуђиван за кривична дела против привреде, кривична дела против животне средине, кривично дело примања или давања мита, кривично дело преваре и неко од кривичних дела организованог криминала (захтев се може поднети према месту рођења или према месту пребивалишта законског заступника). Уколико понуђач има више законских заступника дужан је да достави доказ за сваког од њих. Доказ не може бити старији од 2 (два) месеца пре отварања понуда.		
3.	Потврде привредног и прекршајног суда да му није изречена мера забране обављања делатности, или потврда Агенције за привредне регистре да код тог органа није регистровано, да му је као привредном друштву изречена мера забране обављања делатности, која је на снази у време објаве позива за подношење понуда Доказ мора бити издат након објављивања позива за подношење понуда.		

<i>Ред. број</i>	Назив документа	број и датум издавања	издат од стране:
4.	Уверење Пореске управе Министарства финансија и привреде да је измирио доспеле порезе и доприносе и уверење надлежне управе локалне самоуправе да је измирио обавезе по основу изворних лакалних јавних прихода или потврду Агенције за приватизацију да се понуђач налази у поступку приватизације. Доказ не може бити старији од 2 (два) месеца пре отварања понуда.		

ДОКУМЕНТА СЛОЖИТИ ПО НАВЕДЕНОМ РЕДОСЛЕДУ

Место и датум:

Понуђач:

(штампано име и презиме овлашћеног лица)

М.П.

(читак отисак печата)

(потпис)

Б) Предузетник и физичко лице

Ред. број	Назив документа	број и датум издавања	издат од стране:
1.	Извод из регистра Агенције за привредне регистре, односно извод из регистра надлежног Привредног суда		
2.	Извод из казнене евиденције, односно надлежне полицијске управе МУП-а, којим се потврђује да није осуђиван за неко од кривичних дела као члан организоване криминалне групе, за кривична дела против привреде, кривична дела против животне средине, кривично дело примања или давања мита, кривично дело преваре (захтев се може поднети према месту рођења или према месту пребивалишта). Доказ не може бити старији од 2 (два) месеца пре отварања понуда.		
3.	<u>Предузетници:</u> Потврда прекршајног суда да му није изречена мера забране обављања делатности, или потврда Агенције за привредне регистре да код тог органа није регистровано, да му је као привредном субјекту изречена мера забране обављања делатности, која је на снази у време објаве позива за подношење понуда; <u>Физичка лица:</u> Потврде прекршајног суда да му није изречена мера забране обављања одређених послова. Доказ мора бити издат након објављивања позива за подношење понуда.		
4.	Уверење Пореске управе Министарства финансија и привреде да је измирио доспеле порезе и доприносе и уверење надлежне управе локалне самоуправе да је измирио обавезе по основу изворних лакалних јавних прихода или потврду Агенције за приватизацију да се понуђач налази у поступку приватизације. Доказ не може бити старији од 2 (два) месеца пре отварања понуда.		

ДОКУМЕНТА СЛОЖИТИ ПО НАВЕДЕНОМ РЕДОСЛЕДУ

Место и датум:

Понуђач:

(штампано име и презиме овлашћеног лица)

М.П.

(читак отисак печата)

(потпис)

10. ОБРАЗАЦ ИЗЈАВЕ О ПОШТОВАЊУ ОБАВЕЗА ИЗ ЧЛ. 75. СТ. 2. ЗАКОНА

У складу са чланом 77. став 4. Закона о јавним набавкама ("Сл. гласник РС", број 124/12 и 14/15), а у вези са чланом 75. став 2. Закона, под пуном материјалном и кривичном одговорношћу, као заступник понуђача

ИЗЈАВЉУЈЕМ

под кривичном, материјалном и моралном одговорношћу да смо испунили обавезе које произилазе из важећих прописа о заштити на раду, запошљавању и условима рада и заштити животне средине, као и да гарантујемо да смо имаоци права интелектуалне својине.

Место и датум:

Понуђач:

(штампано име и презиме овлашћеног лица)

М.П.

(читак отисак печата)

(потпис)

НАПОМЕНА: Понуђач мора да попуни Образац изјаве, да га потпише и овери печатом.

11. ОБРАЗАЦ ИЗЈАВЕ ПОНУЂАЧА ДА ЋЕ ОБАВЕСТИТИ НАРУЧИОЦА О ПРОМЕНИ КОЈА ЈЕ У ВЕЗИ СА ИСПУЊЕНОСТИ УСЛОВА ИЗ ЈАВНЕ НАБАВКЕ

У складу са чланом 77. став 7. Закона о јавним набавкама ("Сл. гласник РС", број 124/12 и 14/15), под пуном материјалном и кривичном одговорношћу, као заступник понуђача

ИЗЈАВЉУЈЕМ

да ћемо **без одлагања** писмено обавестити наручиоца о било којој промени у вези са испуњеношћу услова из поступка јавне набавке, а која наступи до доношења одлуке, односно закључења Уговора, односно током важења Уговора о јавној набавци, и да ћемо о томе доставити доказ.

Место и датум:

Понуђач:

(штампано име и презиме овлашћеног лица)

М.П.

(читак отисак печата)

(потпис)

НАПОМЕНА: Понуђач мора да попуни Образац изјаве, да га потпише и овери печатом.

12. ОБРАЗАЦ ИЗЈАВЕ О НЕЗАВИСНОЈ ПОНУДИ

У складу са чланом 26. и 61. став 4. тачка 9. Закона о јавним набавкама ("Сл. гласник РС", број 124/12 и 14/15), под пуном материјалном и кривичном одговорношћу, као заступник понуђача

ИЗЈАВЉУЈЕМ

да понуду за јавну набавку добара, ЈН број 5/2015 – Војне ознаке подносим независно, без договора са другим понуђачима или заинтересованим лицима.

Место и датум:

Понуђач:

(штампано име и презиме овлашћеног лица)

М.П.

(читак отисак печата)

(потпис)

НАПОМЕНА: Понуђач мора да попуни Образац изјаве, да га потпише и овери печатом.

13. ОБРАЗАЦ ИЗЈАВЕ ДА ПОНУЂЕНА ДОБРА У СВЕМУ ОДГОВАРАЈУ УСЛОВИМА КОНКУРСНЕ ДОКУМЕНТАЦИЈЕ

На основу члана 70. Закона о јавним набавкама ("Сл. гласник РС", бр. 124/12 и 14/15), под пуном материјалном и кривичном одговорношћу,

ИЗЈАВЉУЈЕМ

да понуђена добра у поступку јавне набавке добара, ЈН број 5/2015 – Војне ознаке у свему одговарају условима Конкурсне документације и техничкој спецификацији која је дефинисана у делу 3.3. Конкурсне документације.

Место и датум:

Понуђач:

_____ (штампано име и презиме овлашћеног лица)

М.П.

(читак отисак печата)

_____ (потпис)

НАПОМЕНА: Понуђач мора да попуни Образац изјаве, да га потпише и овери печатом.

(ПОПУНИТИ ПРВУ СТРАНУ, СВАКУ СТРАНИЦУ ПАРАФИРАТИ И ОВЕРИТИ ПЕЧАТОМ, ПОСЛЕДЊЕ ДВЕ СТРАНИЦЕ ОВЕРИТИ ПЕЧАТОМ И ПОТПИСАТИ)



МОДЕЛ УГОВОРА број _/15

закључен између:

РЕПУБЛИКА СРБИЈА – МИНИСТАРСТВО ОДБРАНЕ – СЕКТОР ЗА ЉУДСКЕ РЕСУРСЕ- УПРАВА ЗА ТРАДИЦИЈУ, СТАНДАРД И ВЕТЕРАНЕ Београд, Немањина бр. 15, коју заступа начелник пуковник Слађан Ристић - у даљем тексту **Наручилац**,
Матични број: 07093608;
ПИБ: 102116082;
Бр. потврде о евиденцији ПДВ-а: 135328814;
Телефон: 011/3203-055;
Телефакс: 011/3000-316 или 011/3000-316;
Текући рачун број: 840-1620-21 Управа за трезор Министарства финансија.

и

предузећа _____ које заступа _____, - у даљем тексту **Добављач**,
Матични број: _____
ПИБ: _____
Бр. потврде о евиденцији ПДВ-а: _____
Телефон: _____
Телефакс: _____
Текући рачун број: _____

УГОВОРНЕ СТРАНЕ КОНСТАТУЈУ:

- да је Наручилац, на основу Закона о јавним набавкама („Службени гласник“, број 124/12 и 14/15 у даљем тексту: Закона) спровео поступак јавне набавке добара, ЈН број 5/2015 у отвореном поступку по партијама, чији су предмет Војне ознаке.
- да је понуђач доставио понуду број _____, године, која у потпуности одговара спецификацијама;
- да је Наручилац Одлуком о додели уговора број _____ године доделио Уговор за набавку Војних ознака.

ЧЛАН 1.

ПРЕДМЕТ УГОВОРА

Добављач се обавезује да Наручиоцу, у складу са прописима који су на снази и овим Уговором изврши испоруку по следећем:

Као у понуди

Добављач се обавезује да Наручиоцу, односно његовим крајњим корисницима, у складу са важећим прописима и овим Уговором изврши испоруку добара по врсти, количини, цени, квалитету и роковима, а Наручилац да иста преузме и плати.

Саставни део овог Уговора је Прилог број 1: Техничке спецификације добара, по партијама, називу и техничким карактеристикама.

ЧЛАН 1.1.

(ПОПУЊАВА СЕ САМО У СЛУЧАЈУ ЗАЈЕДНИЧКЕ ПОНУДЕ)

Уговорне стране су сагласне да Добављач наступа као члан групе понуђача, чији су чланови _____ групе _____ следећи:

ЧЛАН 1.2.

(ПОПУЊАВА СЕ САМО У СЛУЧАЈУ ПОНУДЕ СА ПОДИЗВОЂАЧЕМ/ИМА)

Уговорне стране су сагласне да Добављач наступа са подизвођачем/има: _____

ЧЛАН 2.

ЦЕНА

Наручилац и Добављач су се споразумели да се цене за добра из члана 1. Уговора односе на испоручене јединице мере и подразумевају франко складиште крајњег примаоца добара.

Цене су без пореза на додатну вредност и фиксне су, односно не могу се мењати до коначне реализације Уговора.

Укупна вредност уговора износи: _____ динара без ПДВ-а, а укупна вредност са ПДВ-ом износи _____ динара.

ЧЛАН 3. КВАЛИТЕТ, УСЛОВИ ИЗРАДЕ И ОВЕРА УЗОРАКА

Уговорена добра морају бити нова и по квалитету морају у потпуности одговарати захтевима за квалитет који је прописан Техничким карактеристикама (спецификацијама) које су прилог уговора и чине његов саставни део и овереним узорцима (од стране Вјнотехничког института Сектора за материјалне ресурсе Министарства одбране- у даљем тексту: ВТИ СМР МО).

Одступања у квалитету су дозвољена само у оквиру задатих толеранција у Техничким карактеристикама (спецификацијама).

Добављач обезбеђује сав основни материјал, репроматеријал и ситан прибор за израду уговорених добара.

Овера узорака за сва добра врши се органолептички и она је бесплатна. Приликом овере Добављач је дужан да достави Атест о уграђеном репроматеријалу.

За оверу узорака добара из **Партије I** Добављач је дужан да достави од сваког уговореног добра **по једну јединицу**. По извршеној овери добара из Партије I Одсек за ИнМС ВТИ је дужан да оверене узорке пломбира и изда на реверс Добављачу ради серијске производње и квалитативног пријема. Добављач је у обавези да по извршеном квалитативном пријему и испоруци уговорених добара иста врати Одсеку за ИнМС ВТИ.

За оверу узорака свих уговорених добара из Партије **II, III, IV, V, VI и VII** Добављач је дужан да достави **по 2 (две) јединице** производа.

Добављач је у обавези да пре почетка производње, у року од **5 (пет) дана од дана закључења уговора за добра из Партије V и Партије VII, а за сва остала добра у року од 10 (десет) дана од дана закључења уговора**, достави узорке на оверу у ВТИ СМР МО, која ће се вршити на основу званичног дописа Добављача који се доставља на адресу: Одсек за ИнМС ВТИ, Ратка Ресановића број 1 (контакт телефон 011/2051-699 или 011/2051-551, факс 011/2508-474), у којем морају да се наведу датум достављања узорака, број уговора, назив и количина узорака који се достављају.

Рок за оверу узорака од стране Одсека за ИнМС ВТИ, односно за обавештење о евентуалном одбијању овере узорака са разлoзима за одбијање је **највише 3 (три) дана** од дана достављања узорака за добра из Партије V, а за сва остала добра свих осталих Партија **највише 5 (пет) дана** од дана достављања узорака.

Уколико је овера узорака дуже трајала, а Добављач је узорке доставио у предвиђеном року, рок испоруке се продужава за број дана колико је овера узорака дуже трајала, што се утврђује на основу писаног обавештења о броју дана кашњења овере узорака, које је Одсек за ИнМС ВТИ дужан да достави Управи за ТСВ СЉР МО и Добављачу.

Уколико узорак не задовољава уговорне параметре квалитета Добављачу се даје накнадни рок од **5 (пет) дана** за корекцију и достављање нових узорака на оверу.

Уколико Добављач ни у другом покушају не изврши оверу узорака, Наручилац може покренути поступак за једнострано раскидање уговора. Други покушај овере узорака не утиче на продужетак рока испоруке. Уколико Добављач не изврши оверу узорака ни у другом покушају у обавези је да за наредни покушај овере узорака тражи

сагласност од Управе за ТСВ СЈР МО.

Једна јединица оверених узорака из Партије II, III, IV, V, VI и VII враћа се Добављачу за серијску производњу и квалитативни пријем и исти је дужан да их покаже Војној контроли квалитета Сектора за материјалне ресурсе Министарства одбране (у даљем тексту: ВКК СМР МО) и да их чува најмање 2 (две) године, после реализације Уговора. Друга јединица оверених узорака остаје у власништву Одсека за ИнМС ВТИ.

Одсек за ИнМС ВТИ има обавезу да достави обавештење Управи за ТСВ СЈР МО о датумима овере узорака ради праћења реализације Уговора.

Ч л а н 4. **КВАЛИТАТИВНИ И КВАНТИТАТИВНИ ПРИЈЕМ**

Уговорена добра морају бити нова и по квалитету морају у потпуности одговарати захтевима за квалитет који је прописан Техничким карактеристикама (спецификацијама) које су прилог уговора и чине његов саставни део и овереним узорцима (од стране Вјнотехничког института Сектора за материјалне ресурсе Министарства одбране - у даљем тексту: ВТИ СМР МО).

Одступања у квалитету су дозвољена само у оквиру задатих толеранција у Техничким карактеристикама (спецификацијама).

Добављач обезбеђује сав основни материјал, репроматеријал и ситан прибор за израду уговорених добара.

Овера узорака за сва добра врши се органолептички и она је бесплатна. Приликом овере Добављач је дужан да достави Атест о уграђеном репроматеријалу.

За оверу узорака добара из **Партије I** Добављач је дужан да достави од сваког уговореног добра **по једну јединицу**. По извршеној овери добара из Партије I Одсек за ИнМС ВТИ је дужан да оверене узорке пломбира и изда на реверс Добављачу ради серијске производње и квалитативног пријема. Добављач је у обавези да по извршеном квалитативном пријему и испоруци уговорених добара иста врати Одсеку за ИнМС ВТИ.

За оверу узорака свих уговорених добара из Партије **II, III, IV, V, VI и VII** Добављач је дужан да достави **по 2 (две) јединице** производа.

Добављач је у обавези да пре почетка производње, у року од **5 (пет) дана од дана закључења уговора за добра из Партије V и Партије VII, а за сва остала добра у року од 10 (десет) дана од дана закључења уговора**, достави узорке на оверу у ВТИ СМР МО, која ће се вршити на основу званичног дописа предузећа који се доставља на адресу: Одсек за ИнМС ВТИ, Ратка Ресановића број 1 (контакт телефон 011/2051-699 или 011/2051-551, факс 011/2508-474), у којем морају да се наведу датум достављања узорака, број уговора, назив и количина узорака који се достављају.

Рок за оверу узорака од стране Одсека за ИнМС ВТИ, односно за обавештење о евентуалном одбијању овере узорака са разлoзима за одбијање је **највише 3 (три) дана** од дана достављања узорака за добра из Партије V, а за сва остала добра свих осталих Партија **највише 5 (пет) дана** од дана достављања узорака.

Уколико је овера узорака дуже трајала, а Добављач је узорке доставио у предвиђеном

року, рок испоруке се продужава за број дана колико је овера узорака дуже трајала, што се утврђује на основу писаног обавештења о броју дана кашњења овере узорака, које је Одсек за ИнМС ВТИ дужан да достави Управи за ТСВ СЈР МО и Добављачу.

Уколико узорак не задовољава уговорне параметре квалитета Добављачу се даје накнадни рок од 5 (пет) дана за корекцију и достављање нових узорака на оверу.

Уколико Добављач ни у другом покушају не изврши оверу узорака, Наручилац може покренути поступак за једнострано раскидање уговора. Други покушај овере узорака не утиче на продужетак рока испоруке. Уколико Добављач не изврши оверу узорака ни у другом покушају у обавези је да за наредни покушај овере узорака тражи сагласност од Управе за ТСВ СЈР МО.

Једна јединица оверених узорака из Партије II, III, IV, V, VI и VII враћа се Добављачу за серијску производњу и квалитативни пријем и исти је дужан да их покаже Војној контроли квалитета Сектора за материјалне ресурсе Министарства одбране (у даљем тексту: ВКК СМР МО) и да их чува најмање 2 (две) године, после реализације уговора. Друга јединица оверених узорака остаје у власништву Одсека за ИнМС ВТИ.

Одсек за ИнМС ВТИ има обавезу да достави обавештење Управи за ТСВ СЈР МО о датумима овере узорака ради праћења реализације Уговора.

3.7. Контрола квалитета – квалитативни и квантитативни пријем

Добављач преузима потпуну одговорност за квалитет израде уговорених добара и обавезује се да ће произведена добра у свему одговарати захтевима за квалитет који је прописан Техничким карактеристикама (спецификацијама) које су саставни део Уговора и овереном узорку.

Добављач се обавезује да у року од 5 (пет) дана од потписивања уговора сачини План производње-термин план реализације Уговора и исти достави ВКК СМР МО. План производње-термин план реализације Уговора је документ којим се идентификује предмети-добра производње, потребни ресурси и рокови за реализацију Уговора. Форма Плана производње-термин плана реализације Уговора није прецизно дефинисана и њу Добављач прилагођава сопственим потребама и захтевима Уговора.

Добављач се обавезује да пре почетка реализације Уговора изради и са проверавачем ВКК СМР МО усагласи План квалитета и/или План контролисања добара која су предмет уговора. План квалитета је докуменат којим се за специфичан производ и процес утврђује које се процедуре и одговарајући ресурси морају применити, ко мора да их примени и када. План контролисања је документ Добављача и представља плански и технички документ Плана квалитета или Плана контроле квалитета којим се дефинише мерење, контролисање и испитивање једне или више карактеристика производа или процеса са вођењем записника о квалитету ради утврђивања усаглашености са специфичним захтевима. Форма Плана квалитета и Плана контролисања добара није прецизно дефинисана и њу Добављач прилагођава сопственим потребама и захтевима Уговора.

Консултације у вези са квалитетом уговорених добара и квалитативним пријемом Добављач може да обави са представницима ВКК СМР МО (контакт телефон: 011/2051-486 или 011/2051-488).

Уколико Додављач није и произвођач, дужан је да наведе са којим предузећем је уговорио производњу и складиштење, као и опрему са којом оно располаже ради благовремене припреме контролора за контролу процеса производње и евентуално вршење међуфазне контроле.

Контролу производње, узорковање и квалитативни пријем врши ВКК СМР МО и представник Управе за ТСВ СЈР МО - Наручиоца, у складишту Додављача (искључиво у Републици Србији) на основу овереног узорка и техничких карактеристика (спецификација) у року од 5 (пет) дана од дана када су, према позиву средства припремљена за пријем о чему ће се сачинити записник о квалитативном пријему добара.

Додављач је у обавези да благовремено (најкасније 5 (пет) дана, од датума извршења пријема који је назначен у захтеву) обавести ВКК СМР МО, писано телефаксом на број 011/2505-880 или е-маилом на адресу: vkk@mod.gov.rs о припремљености добара, која су предмет Уговора за извршење пријема, при чему наводи број Уговора, место извршења пријема, количину и врсту добара која ће бити припремљена за пријем. Један примерак захтева за квалитативни пријем Додављач доставља и Управи за ТСВ СЈР МО у писаној форми телефаксом на број 011/3000-316 ради праћења реализације Уговора.

Уколико проверавач/и из било којих разлога у датом року не изврши/е квалитативни пријем, о томе одмах писаним путем обавештава Додављача и Управу за ТСВ СЈР МО са образложењем кашњења, а Додављачу се продужава рок испоруке за број дана кашњења.

Додављач има обавезу да проверавачу/има, без надокнаде, обезбеди услове потребне за контролу квалитета предмета Уговора, укључујући простор и услуге административног и техничког особља, телефонске везе и материјално обезбеђење радног простора.

Пре отпочињања квалитативног пријема, Додављач је у обавези да проверавачу/има омогући проверу да ли су припремљене количине у складу са уговореним по врсти, количини добара и крајњем кориснику. Обједињени преглед уговорених, припремљених и примљених добара, оверен од стране проверавача је саставни део Записника о пријему.

Додављач је обавезан да издвоји добра која су предмет Уговора, од осталих добара намењених тржишту у посебну просторију или део магацинског простора. Прегледане и примљене количине добара, проверавач/и видно обележава/но са одговарајућим печатом.

➤ **КВАЛИТАТИВНИ ПРИЈЕМ ЗА ДОБРА ИЗ ПАРТИЈЕ I, III, V, и VI:**

За добра на редном броју 1. из Партије I ВКК СМР МО је у обавези да методом случајног узорковања издвоји и органолептички прегледа најмање 2 (две) јединице од припремљених добара за испоруку, а по слободној процени може узорковати и сва добра припремљена за испоруку.

За добра на редном броју 2. и 3. из Партије I ВКК СМР МО је у обавези да методом случајног узорковања издвоји и органолептички прегледа најмање 20% од припремљених добара за испоруку, а по слободној процени може узорковати и већи број припремљених добара за испоруку.

За добра на редном броју 17., 18., 27., 28., 33., 34., 36., 38., од 43. до 50., 57., 58., 61., 62. и 65. из Партије III ВКК СМР МО је у обавези да методом случајног узорковања издвоји и органолептички прегледа најмање 2 (две) јединице од припремљених добара за испоруку, а за сва остала добра из Партије III ВКК СМР МО је у обавези да методом случајног

узорковања издвоји и органолептички прегледа најмање, 10% од припремљених добара за испоруку, а по слободној процени може узорковати и већи број припремљених добара за испоруку.

За добра из Партије V ВКК СМР МО је у обавези да методом случајног узорковања издвоји и органолептички прегледа најмање 10% од припремљених добара за испоруку, а по слободној процени може узорковати и већи број припремљених добара за испоруку.

За добра из Партије VI ВКК СМР МО је у обавези да методом случајног узорковања издвоји и органолептички прегледа најмање 10% од припремљених добара за испоруку, а по слободној процени може узорковати и већи број припремљених добара за испоруку.

Пре одпочињања органолептичког квалитативног пријема Добављач је у обавези да приложи и стави на увид проверивачу/има квалитета ВКК СМР МО доказ о врсти уграђеног материјала из кога се може недвосмислено утврдити да су уговорена добра израђена од захтеваног материјала, као и изјаву под пуном материјалном и кривичном одговорношћу да су уговорена добра израђена по приложеном доказу. Уколико приложени докази, не задовољавају захтеве из техничке спецификације органолептички квалитативни пријем се неће вршити.

Провераваач/и ВКК СМР МО задржава право да узорак уговорених добара пошаље на лабораторијско испитивање уколико посумња на квалитет уграђених репроматеријала или посумња у валидност приложене документације. Трошкове доставе и лабораторијске анализе у I степену сноси Добављач. Лабораторију за испитивање одређује провераваач/и ВКК СМР МО. Рок испоруке уговорених добара за које је узет узорак и послат на лабораторијско испитивање продужава се за број дана за колико је трајала лабораторијска провера квалитета.

Добављач је у обавези да увећа број уговорених добара за број узорака који се издваја за лабораторијску проверу (по један узорак за први и други степен испитивања). Један узорак је једна јединица мере уговорених добара.

Провераваач/и ВКК СМР МО сачињава/ју Записник о органолептичком прегледу и квалитативном пријему уговорених добара.

Ако провераваач/и ВКК СМР МО приликом органолептичког пријема уочи недостатке и наложи њихово отклањање и ако се приликом поновног органолептичког пријема уоче исти или нови недостаци, та количина готових добара се Добављачу ставља на располагање и њен пријем се неће разматрати нити вршити.

Уколико Добављач није сагласан са налазом провераваача/а ВКК СМР МО при органолептичком квалитативном пријему може захтевати поновни комисијски органолептички пријем. Исти врши мешовита комисија коју сачињавају два члана Добављача, два члана Наручиоца и један неутралан члан (стручно лице из те области), које споразумно одређују Наручилац и Добављач. Комисија има задатак да потврди или демантује првобитни налаз органолептичког квалитативног пријема провераваача и не може да доноси било какве одлуке које су у супротности са Уговором. Трошкове поновљеног комисијског пријема сноси Добављач.

Један примерак Записника о органолептичком прегледу и квалитативном пријему уговорених добара без прилога који се односе на квалитет и изјаве Добављача, обавезно се доставља Управи за ТСВ СЛР МО ради праћења реализације Уговора.

Добављач је дужан да крајњем примаоцу, уз отпремницу, достави оверену фотокопију Записника о органолептичком прегледу и квалитативном пријему уговорених добара.

➤ **КВАЛИТАТИВНИ ПРИЈЕМ ЗА ДОБРА ИЗ ПАРТИЈЕ II:**

Добављач је у обавези да прилоком прве испоруке свих добара из Партије да Управи за ТСВ СЈР МО достави Атест о лабораторијском испитивању предметних добара од стране акредитоване лабораторије која је вршила лабораторијску анализу. Квалитативни пријем добара из ове Партије врши комисија Наручиоца.

➤ **КВАЛИТАТИВНИ ПРИЈЕМ ЗА ДОБРА ИЗ ПАРТИЈЕ IV:**

За добра на редном броју 2., 3., 4. и 5. из Партије IV ВКК СМР МО је у обавези да методом случајног узорковања издвоји и органолептички прегледа најмање 2 (две) јединице од припремљених добара за испоруку, а за сва остала добра из Партије IV ВКК СМР МО је у обавези да методом случајног узорковања издвоји и органолептички прегледа најмање, 10% од припремљених добара за испоруку, а по слободној процени може узорковати и већи број припремљених добара за испоруку.

Пре одпочињања органолептичког квалитативног пријема Добављач је у обавези да приложи и стави на увид проверивачу/има квалитета ВКК СМР МО доказ о врсти уграђеног материјала из кога се може недвосмислено утврдити да су уговорена добра израђена од захтеваног материјала, као и изјаву под пуном материјалном и кривичном одговорношћу да су уговорена добра израђена по приложеном доказу. Уколико приложени докази, не задовољавају захтеве из техничке спецификације органолептички квалитативни пријем се неће вршити.

Проверавач/и ВКК СМР МО задржава право да узорак уговорених добара пошаље на лабораторијско испитивање уколико посумња на квалитет уграђених репроматеријала или посумња у валидност приложене документације. Трошкове доставе и лабораторијске анализе у I степену сноси Добављач. Лабораторију за испитивање одређује проверавач/и ВКК СМР МО.

Рок испоруке уговорених добара за које је узет узорак и послат на лабораторијско испитивање продужава се за број дана за колико је трајала лабораторијска провера квалитета.

Добављач је у обавези да увећа број уговорених добара за број узорака који се издваја за лабораторијску проверу (по један узорак за први и други степен испитивања). Један узорак је једна јединица мере уговорених добара.

➤ **КВАЛИТАТИВНИ ПРИЈЕМ ЗА ДОБРА ИЗ ПАРТИЈЕ VII:**

За добра из Партије VII ВКК СМР МО је у обавези да методом случајног узорковања издвоји и органолептички прегледа најмање 10% од припремљених добара за испоруку, а по слободној процени може узорковати и већи број припремљених добара за испоруку.

Лабораторијска провера квалитета војних амблема врши се из готових производа лабораторијском провером, која подразумева проверу квалитета према техничким спецификацијама из Уговора.

Број узорака за лабораторијску проверу квалитета за добра одређује се према следећој табели:

Редни број	Укупна количина за испоруку (комада)	Број узорака за испитивање у I степену	Број узорака за испитивање у II степену (контраузорци)
2.	од 1 до 500	1	1
3.	од 501 до 1000	2	2
4.	на сваких наредних 1000 по	1	1

Један узорак чини пет јединица производа. Посебно се посматрају амблеми за теренску униформу, а посебно амблеми за свечану и службену униформу и амблеми са државном заставом

Наручилац одређује лабораторију за испитивање квалитета производа у акредитованим лабораторијама о трошку Добављача.

У случају када нека од уговорених страна није сагласна са налазима лабораторије у I степену, уговорне стране ће споразумно ангажовати независну акредитовану лабораторију. Транспорт узорака на лабораторијску анализу и/или суперанализу извршиће Добављач о свом трошку.

Резултати суперанализе су коначни, а трошкове ангажовања лабораторије за суперанализу сносиће страна чија је тврдња о квалитету оспорена резултатом. Налаз мешовите комисије и лабораторије која је вршила суперанализу је коначан за обе стране.

Након добијања извештаја о лабораторијском испитивању, надлежни орган ВКК СМР МО доноси Решење о пријему, односно одбијању уговорених добара са разлога одбијања. Решење се доноси у року од 5 (пет) дана од датума када је лабораторијска анализа заведена у деловодни протокол ВКК СМР МО. Уколико се решење не донесе у назначеном року, ВКК СМР МО о томе писаним путем обавештава Добављача и Управу за ТСВ СЈР МО са образложењем кашњења, а Добављачу се продужава рок испоруке за број дана кашњења.

Један примерак решења и записника о пријему/одбијању добара које је донела ВКК СМР МО обавезно се доставља Управи за ТСВ СЈР МО, ради праћења реализације Уговора.

Забрањује се испорука добара пре добијања Решења о квалитативном пријему од стране надлежног контролног органа ВКК СМР МО.

Добављач је дужан да крајњем примаоцу, уз отпремницу, достави оверену фотокопију наведеног Решења и Записника о квалитативном пријему.

Квантитативни пријем врши комисија или лице које одреди крајњи прималац (према важећим прописима и наређењима) и представник Управе за ТСВ СЈР МО у присуству овлашћеног представника Добављача.

Квантитативни пријем (утврђивање присуства печата ВКК СМР МО, бројање и појединачни преглед предметног добра и сваког паковања) врши се у складишту крајњег примаоца о чему се сачињава и комисијски Записник о квантитативном пријему који овлашћени представници уговорних страна састављају и потписују (оверавају печатом крајњег корисника). Отпремницу Добављача потврђује потписом овлашћени представник крајњег примаоца.

Организацију транспорта врши Добављач о свом трошку.

ЧЛАН 5. ГАРАНЦИЈА И РЕКЛАМАЦИЈА

Крајњи корисници су дужни да испоручена добра прегледају и да саопште примедбе Добављачу у погледу видљивих недостатака. У случају да се на месту пријема констатује одступање у количини и оштећења на испорученим добрима, крајњи корисници су дужни да сачине записник који ће потписати овлашћени представник Добављача и тиме потврдити утврђене недостатке. Рок за отклањање недостатака у квалитету и квантитету приликом пријема не може бити дужи од 15 (петнаест) дана од дана сачињавања записника о недостатцима.

Уколико се утврди постојање недостатака комисија за квантитативни пријем неће извршити пријем оштећених или неупакованих добара из члана 1. Уговора, те ће се сматрати да иста Добављач није испоручио.

За испоручена добра из члана 1. Уговора, Добављач даје гаранцију од 24 (двадесет четири) месеца, а гарантни рок почиње да траје од дана испоруке добара у складиште крајњих корисника.

У случају записнички утврђених недостатака у квантитету и квалитету приликом испоруке, Добављач је дужан да најкасније у року од 5 (пет) дана од дана сачињавања записника отклони недостатке на рекламираним добрима или испоручи нова. Уколико Добављач није у могућности да отклони недостатке, односно да неисправна добра замени исправним, комисија Наручиоца ће извршити процену штете, коју је Добављач у обавези да надокнади.

Ако се након пријема утврди недостатак који се није могао открити уобичајеним прегледом приликом пријема добара (скривени недостатак), крајњи корисник ће обавестити Наручиоца, у року од 24 (двадесетчетири) часа од утврђеног стања, а у року од 5 (пет) дана Наручилац ће путем телефакса послати Добављачу писану рекламацију.

Добављач је дужан да у року од 15 (петнаест) дана од дана пријема писане рекламације реши рекламацију, односно о свом трошку отклони недостатак или испоручи исправна добра без недостатака. Уколико Добављач није у могућности да отклони недостатке, односно да неисправна добра замени исправним, комисија Наручиоца ће извршити процену штете, коју је Добављач у обавези да надокнади Наручиоцу.

ЧЛАН 6. РОК И МЕСТО ИСПОРУКЕ

Рок испоруке за сва добара из Партије I (као у понуди) не може бити дужи од 15 (петнаест) дана од дана овере узорака, а место испоруке је ВП 2289 Београд ул. Јована Мариновића бб.

Сва добра из Партије II испоручујују се sukcesивно, у року од 15 (петнаест) од дана пријема захтева за испоруку од стране Наручиоца. Место испоруке је Интендантски сервис ВП 2289 Београд, ул. Немањина 15.

Рок испоруке добара из Партије III (**као у понуди**) не може бити дужи од 30 (тридесет) дана од дана овере узорака, а место испоруке је ВП 2289 Београд ул. Јована Мариновића бб.

Рок испоруке добара из Партије IV (**као у понуди**) не може бити дужи од 30 (тридесет) дана од дана овере узорака, а место испоруке је ВП 2289 Београд ул. Јована Мариновића бб.

Рок испоруке добара из Партије V (**као у понуди**) не може бити дужи од 15 (петнаест) од дана овере узорака, а место испоруке је седиште Наручиоца, Немањина улица број 15 у Београду.

Рок испоруке добара из Партије VI (**као у понуди**) не може бити дужи од 30 (тридесет) дана од дана овере узорака, а место испоруке је ВП 2289 Београд ул. Јована Мариновића бб.

Рок испоруке за сва добра из Партије VII (**као у понуди**) не може бити дужи од 20 (двадесет) дана од дана овере узорака, а место испоруке је ВП 2289 Београд ул. Јована Мариновића бб.

Лица за контакт по местима испоруке:

- ВП 2289 Београд, ул. Јована Мариновића бб, лице за контакт: старији водник I класе Мицковић Јовица, 011/2064-078 или 066/8720559.
- Интендантски сервис ВП 2289 Београд, ул. Немањина 15, лице за контакт: старији водник Синиша Вуковић, 011/3201-865 и
- Седиште Наручиоца, ул. Немањина 15 лице за контакт: старији водник I класе Далибор Матијевић, 011/3203-472.

Наручилац, задржава право измене диспозиција – места испоруке и количина по месту испоруке с тим да су укупно уговорене количине непромењиве.

Рок испоруке може се продужити због наступања више силе сходно одредбама Закона о облигационим односима (“Службени лист СФРЈ”, бр. 29/78, 39/85, 45/89 и 57/89, “Службени лист СРЈ”, бр. 31/93, 22/99 и 44/99) или због наступања других објективних доказивих разлога о којима уговорене стране треба да постигну писмену сагласност.

Такође, рок испоруке се може продужити и из разлога наведених у ставу 9. члана 3. и у ставу 9. члана 4. овог Уговора и ставу 2. члана 10. Уговора

ЧЛАН 7. НАЧИН ПЛАЋАЊА

Исплату испоручених добара из члана 1. овог Уговора врши Наручилац, у року од (**као у понуди**) дана од дана испоруке добара у складиште крајњег примаоца и пријема комплетне исплатне документације, с тим што ће се исплаћивати само стварно примљене количине, без обзира колико је назначено у рачуну.

За сва предметна добра из Партија I, III, IV, V, VI и VII плаћање врши Управа за ТСВ СЈР МО, књиговодствена шифра "929" конто 4261.

За 1.000 комада добара из Партија II наведених на редном броју 1. и за добра наведена на редном броју 2. плаћање врши ЦМО ЗОК ГШ ВС, књиговодствена шифра "250" конто 4261.

Добављач је дужан да достави ЦМО ЗОК ГШ ВС рачун за исплату са овереном отпремницом, а Управи за ТСВ СЈР МО један примерак рачуна са напоменом "ЗА ЕВИДЕНЦИЈУ".

За 5.000 добра комада добара из Партија II наведених на редном броју 1. плаћање врши Наручилац-Управа за ТСВ СЈР МО, књиговодствена шифра "929" конто 4261.

Добављач је дужан да одмах, а најкасније 7 (седам) дана по испоруци добара достави Наручиоцу исплатну документацију, коју чине следећа **оригинална** документа:

- оригинални рачун за исплату, у два примерка,
- отпремницу оверену и потписану од стране примаоца добара,
- Решење ВКК СМР МО о пријему добара,
- записник о квалитативном пријему ВКК СМР МО и
- записник о квантитативном пријему добара.

У рачуну морају бити наведени сви елементи: број Уговора и датум закључења Уговора, број и датум отпреме, назив добра из члана 1. овог Уговора, испоручена количина, појединачна цена и укупан износ, текући рачун Добављача и друго што је битно за исплату и евиденцију.

Уколико Добављач не достави исплатну документацију у року из претходног става, рок плаћања се продужава за онолико дана колико је каснио са достављањем исплатне документације.

Уколико је дошло до кашњења у испоруци добара из разлога наведених у члану 3. и 4. уговора, Добављач је дужан да то документује достављањем уз рачун и копије потврде о кашњењу добијене од ВТИ СМР МО или ВКК СМР МО. За број дана кашњења по овом основу неће се обрачунавати и наплаћивати уговорна казна.

ЧЛАН 8. ПОРЕЗ НА ДОДАТУ ВРЕДНОСТ

Порез на додату вредност обрачунат је у складу са Законом о порезу на додату вредност ("Службени гласник РС", број 84/04, 86/04, 61/05, 61/07 и 93/12, 108/13, 6/14-усклађени дин. изн. 68/14-др.закон, 142/14 и 5/15- усклађени дин. изн).

ЧЛАН 9. АМБАЛАЖА И НАЧИН ПАКОВАЊА

Добра из члана 1. овог Уговора се испоручују у амбалажи која се не враћа и не плаћа посебно.

Амбалажа за паковање предметних добара ближе је описана у техничким спецификацијама (карактеристикама) које су саставни део овог Уговора.

ЧЛАН 10. ВИША СИЛА

Након закључења Уговора о предметној јавној набавци Наручилац може да дозволи промену битних елемената Уговора (количину предметних добара и рок испоруке) из следећих објективних разлога:

Рок испоруке може се продужити због наступања више силе сходно одредбама Закона о облигационим односима (“Службени лист СФРЈ”, бр. 29/78, 39/85, 45/89 и 57/89, “Службени лист СРЈ”, бр. 31/93, 22/99 и 44/99) или због наступања других објективних доказивих разлога, који се нису могли предвидети, избећи или отклонити, о чему уговорене стране треба да постигну писмену сагласност.

Виша сила подразумева околности које су наступиле после закључења уговора и које уговорним странама нису биле, нити могле бити познате у моменту закључења уговора и нису се могле предвидети, избећи или отклонити. Наступање више силе мора зависити од спољних и ванредних догађаја насталих мимо воље и моћи уговорних страна.

Уговорне стране могу бити ослобођене од одговорности за не испуњење обавеза током трајања више силе у оном обиму у којем су деловањем више силе биле онемогућене да те обавезе изврше, при чему су обавезне да предузму одговарајуће мере како би се у насталој ситуацији интерес сваке стране што више осигурао.

У том случају Додављач је дужан да Наручиоцу благовремено достави писмени захтев за продужење рока испоруке, уз образложење разлога, а најкасније 5 (два) дана пре истека уговореног рока за испоруку, уз навођење неког од објективних разлога (са елементима који потврђују постојање више силе). Уколико Наручилац прихвати образложени разлог, закључиће се одговарајући Анекс уговора. Ово под условом да су за ову намену обезбеђена планирана финансијска средства.

ЧЛАН 11. КАЗНЕНЕ ОДРЕДБЕ

Уколико Додављач не изврши испоруку добара у уговореном року у складу са чланом 5. овог уговора дужан је да Наручиоцу плати уговорну казну у висини од 2⁰/₀₀ (промила) од укупне вредности добара испоручених са закашњењем, дневно за сваки дан закашњења.

Уговорна казна не може бити виша од 5% од укупне вредности добара.

Наплату уговорне казне врши Наручилац од рачуна при исплати добара испоручених са закашњењем и то без претходног обавештења.

Ако Додављач не изврши у било ком проценту, било коју уговорну обавезу, једнострано раскине уговор или закасни са испоруком добара преко рока који је покривен напред наведеним казним одредбама (преко 25 дана), Наручилац, без сагласности Додављача, има право да депоновани инструмент обезбеђења извршења уговорних обавеза, меницу, поднесе на наплату Банци код које има отворен текући рачун, на износ од 10 % од укупне вредности уговора.

Наручилац има право да једнострано раскине уговор уколико Додављач не изврши уговорне обавезе или закасни са испоруком добара преко рока који је покривен напред наведеним казним одредбама, а депоновани инструмент обезбеђења извршења

уговорних обавеза, меницу, поднесе на наплату Банци код које има отворен текући рачун, на износ од 10% од укупне вредности уговора.

Уколико је дошло до кашњења у испоруци добара из разлога наведених у члану 3. став 9. и члану 4. став 9. Уговора, Добављач је дужан да то документује достављањем уз рачун и копије потврде о кашњењу добијене ВТИ СМР МО и ВКК СМР МО. За број дана кашњења по овом основу неће се обрачунавати и наплаћивати уговорна казна.

Ако Наручилац не исплати рачун за испоручена добра у уговореном року, Добављач има право да обрачуна и од Наручиоца наплати законску затезну камату.

ЧЛАН 12. ИЗМЕНА, ДОПУНА И РАСКИД УГОВОРА

Овај уговор може бити измењен или допуњен, односно споразумно раскинут, у истој форми сагласношћу уговорних страна.

Након закључења уговора о предметној набавци Наручилац може да дозволи промену битног елемената уговора (рока испоруке) поред наступања више силе и због наступања других објективних доказивих разлога насталих у процесу производње код Добављача или подизвођача.

Наручилац може донети одлуку о измени уговора, **само у делу који се односи на продужење рока испоруке** у случају евентуалног неуредног извршења уговорних обавеза, због тих објективно доказивих оправданих разлога насталих у процесу производње добара код Добављача или подизвођача, под условом да је његов захтев поднет Наручиоцу пре истека уговореног рока испоруке, али **уз обавезу плаћања уговорне казне**. Након тога, по прибављању позитивног правног мишљења Војног правобранилаштва у вези са тим, под тим условима уговорне стране могу да закључе анекс уговора.

Оправданим разлогом у смислу става 2. овог члана сматрају се нарочито околности које се нису могле предвидети пре закључивања уговора о набавци, а које су без кривице Добављача или његовог подизвођача проузроковале неиспуњење или битно отежале испуњење уговорних обавеза.

Наручилац има право да једнострано раскине уговор уколико Добављач не изврши уговорне обавезе, закасни са испоруком добара преко рока који је покривен напред наведеним казним одредбама, уколико нису испуњени горе наведени услови.

Ако је Наручилац намерава да измени уговор о јавној набавци дужан да доноси одлуку о измени уговора која садржи податке у складу са Прилогом 3Л Закона. Наручилац је дужан да у року од 3 (три) дана од дана доношење одлуке објави исту на Портал јавних набавки и достави извештај Управи за јавне набавке и Државној ревизорској институцији.

ЧЛАН 13. ПРОМЕНЕ ПОДАТАКА

Добављач је дужан у току реализације Уговора без одлагања да писмено обавести Наручиоца о било којој промени података о испуњености услова наведених у Конкурсној документацији и да их документује доказима.

ЧЛАН 14.
МЕРЕ БЕЗБЕДНОСТИ

Уговорне стране су обавезне да се придржавају Закона о тајности података ("Сл. гласник РС", број 104/09) и Уредбе о критеријумима за утврђивање података значајних за одбрану земље који се морају чувати као државна или службена тајна и о утврђивању задатака и послова од посебног значаја за одбрану земље које треба штитити применом посебних мера безбедности ("Сл. лист СРЈ", бр. 54/94 и "Сл. гласник РС", број 88/09 и 111/09).

ЧЛАН 15.
РЕШАВАЊЕ СПОРОВА

Уговорне стране су се споразумеле да ће евентуалне спорове, поводом овог Уговора, решавати споразумно. У случају да се не могу сагласити о спорним питањима, уговорне стране су сагласне да је за решавање спора надлежан Привредни суд у Београду.

ЧЛАН 16.
ОСТАЛЕ ОДРЕДБЕ

За све што није изричито прецизирано овим Уговором примењују се одредбе Закона о облигационим односима ("Службени лист СФРЈ", број 29/78, 39/85, 45/89 и 57/89, "Службени лист СРЈ", број 31/93, 22/99 и 44/99).

Уговор је састављен у 7 (седам) истоветних примерака, од којих 1 (један) примерак за Наручиоца, 1 (један) примерак за Добављача, 1 (један) примерак за ВКК СМР МО, 1 (један) примерак за ВТИ СМР МО, 1 (један) примерак за РЦ МО и 2 (два) крајњим корисницима.

Наручилац задржава право да Уговор умножи (фотокопира) овери својим печатом да је веран оригиналу и достави у потребном броју надлежним организацијским целинама Министарства одбране.

Уговор ступа на снагу даном потписивања.

У Београду, дана _____ 2015. године.

НАРУЧИЛАЦ:
Слађан Ристић

ДОБАВЉАЧ:

Напомена: Овај модел Уговора представља садржину Уговора који ће бити закључен са изабраним понуђачем, Наручилац ће ако понуђач без оправданих разлога одбије да закључи Уговор о јавној набавци, након што му је Уговор додељен, Управи за јавне набавке доставити доказ негативне референце, односно исправу о реализованом средству обезбеђења испуњења обавеза у поступку јавне набавке. Уговор ће се сачинити за сваку партију појединачно са елементима из датог Модела Уговора и понуде понуђача, (одређени чланови Уговора ће бити прилагођени конкретној Партији на коју се односе).

15. МЕНИЧНО ПИСМО–ОВЛАШЋЕЊЕ

(ДОСТАВЉА СЕ УЗ ПОНУДУ)

На основу Закона о меници ("Сл. лист ФНРЈ", бр. 104/46, "Сл. лист СФРЈ", бр. 18/58, 16/65, 54/70, 57/89 и "Сл. лист СРЈ", бр. 46/96), Закона о платном промету ("Сл. лист СРЈ", број 3/02, 5/03 и "Сл. гласник РС", бр. 43/04, 62/06, 111/09, 31/11) и Одлуке о облику, садржини и начину коришћења јединствених инструмената платног промета ("Сл. Гласник РС", бр. 57/04 и 82/04) и Одлуке о начину вршења принудне наплате с рачуна клијента ("Сл. Гласник РС", бр. 47/11) _____, ПИБ

_____ (навести фирму) _____ (место)

2 (две) бланко-сопствене менице и даје

МЕНИЧНО ПИСМО-ОВЛАШЋЕЊЕ за корисника бланко-сопствене менице

Управи за традицију, стандард и ветеране СЈР МО, да депоновану бланко-сопствену меницу може предати Банци на наплату, у износу од 5% од вредности понуде, по основу неиспуњења обавеза по понуди број _____ од _____ 2015.год. и то на терет свих рачуна који су отворени код банака: _____

_____ (навести банке и бројеве текућих рачуна)

На основу овог овлашћења Управа за традицију, стандард и ветеране СЈР МО, може попунити меницу са клаузулом "без протеста, без трошкова" на износ _____ дин, по основу напред наведене понуде, а у случају: _____ (5% вредности понуде)

- а) да Понуђач повуче своју понуду у току периода важности понуде и
б) да Понуђач, у случају да Наручилац прихвати његову понуду:
- не потпише Уговор о купопродаји _____ (навести врсту добара), сагласно прихваћеним условима из конкурсне документације;
 - не достави гаранцију за добро извршење посла сагласно условима из конкурсне документације.

Дужник се одриче права:

- на повлачење овог овлашћења;
- на опозив овог овлашћења;
- на стављање приговора на задужење по овом основу за наплату;
- на сторнирање задужења по овом основу за наплату.

Менице су потписане и оверене у складу са картоном депонованих потписа.

Прилог: • 2 бланко-сопствене менице број _____ и _____
• оверена копија картона депонованих потписа овлашћених лица за располагање средствима на рачунима.

Ово овлашћење сачињено је у 2 (два) истоветна примерка и то један за Управу за традицију, стандард и ветеране СЈР МО, а један за _____ (навести банку дужника)

Место и датум:

Понуђач:

_____ (штампано име и презиме овлашћеног лица)

М.П.
(читак отисак печата)

_____ (потпис)

16.ИЗЈАВА ПОНУЂАЧА ДА ЋЕ ПРИЛИКОМ ПОТПИСИВАЊА УГОВОРА ПРИЛОЖИТИ ИНСТРУМЕНТЕ ФИНАНСИЈСКОГ ОБЕЗБЕЂЕЊА ЗА ДОБРО ИЗВРШЕЊЕ ПОСЛА

Беспоговорно се обавезујемо да ћемо приликом закључења уговора издати Купцу инструмент обезбеђења уговорних обавеза – **2 (две) бланко сопствене менице (само потписане и оверене у складу са картоном депонованих потписа)**, као гаранцију испуњења уговорне обавезе, односно као гаранцију за добро извршење посла.

Сагласни смо да се, по захтеву Наручиоца, издати инструмент обезбеђења плаћања може поднети банци гаранту код које се води рачун Добављача и то у случају да Добављач једнострано раскине уговор или закасни са испуњењем уговорне обавезе.

Сагласни смо да уз бланко оверене менице, приложимо и:

1. **Копију картона депонованих потписа овлашћених лица** коју је издала банка гаранта код које се води рачун Продавца, на којој се јасно виде депоновани потписи и печат фирме Продавца, оверену оригиналним печатом банке са датумом овере (овера не старија од месец дана од дана потписивања уговора).

2. **Менична овлашћења (само потписана и оверена печатом)** да се менице, без сагласности Продавца, могу поднети банци гаранту на наплату у износу **од укупне вредности уговора без пореза на додатну вредност** у случају неиспуњења уговорних обавеза, једностраног раскида уговора, не извршења замене добра неодговарајућег квалитета или не решавања примљене писане рекламације у уговореним роковима.

3. **Захтев за регистрацију меница и овлашћења** као доказ о регистрацији меница чији је основ издавања **"УГОВОР О ПРОМЕТУ РОБЕ И УСЛУГА"**, у складу са Одлуком о ближим условима, садржини и начину вођења регистра меница и овлашћења ("Сл. гласник РС" бр. 56/11).

Напомена: Изјава се прилаже уз понуду а менице за испуњење уговорне обавезе се достављају приликом потписивања уговора.

Место и датум:

Понуђач:

(штампано име и презиме овлашћеног лица)

М.П.

(читак отисак печата)

(потпис)

17.МЕНИЧНО ПИСМО–ОВЛАШЋЕЊЕ

(ДОСТАВЉА СЕ ПРИЛИКОМ ЗАКЉУЧЕЊА УГОВОРА)

На основу Закона о меници ("Сл. лист ФНРЈ", бр. 104/46, "Сл. лист СФРЈ", бр. 18/58, 16/65, 54/70, 57/89 и "Сл. лист СРЈ", бр. 46/96), Закона о платном промету ("Сл. лист СРЈ", број 3/02, 5/03 и "Сл. Гласник РС" бр. 43/04, 62/06, 111/09, 31/11) и Одлуке о облику, садржини и начину коришћења јединствених инструмената платног промета ("Сл. гласник РС", бр. 57/04 и 82/04) и Одлуке о начину вршења принудне наплате с рачуна клијента ("Сл. гласник РС", бр. 47/11)

_____, _____, ПИБ _____ предаје
(навести фирму) (место)

2 (две) бланко-сопствене менице и даје

**МЕНИЧНО ПИСМО-ОВЛАШЋЕЊЕ
за корисника бланко-сопствене менице**

Управи за традицију, стандард и ветеране СЈР МО, да депоновану бланко-сопствену меницу може предати Банци на наплату, по основу неиспуњења уговорних обавеза, значајних кашњења у испоруци или једностраног раскида уговора број _____ од _____ год. и то на терет свих рачуна који су отворени код Банака:

(навести банке и бројеве текућих рачуна)

На основу овог овлашћења Управа за традицију, стандард и ветеране СЈР МО може попунити меницу са клаузулом "без протеста, без трошкова" на износ _____ дин.
(10% укупне вредности уговора)

Дужник се одриче права:

- на повлачење овог овлашћења;
- на опозив овог овлашћења;
- на стављање приговора на задужење по овом основу за наплату;
- на сторнирање задужења по овом основу за наплату.

Менице су потписане и оверене у складу са картоном депонованих потписа.

Прилог: • 2 бланко-сопствене менице број _____ и _____
• оверена копија картона депонованих потписа овлашћених лица за располагање средствима на рачунима

Ово овлашћење сачињено је у 2 (два) истоветна примерка и то један за Управу за традицију, стандард и ветеране СЈР МО, а један за _____.
(навести банку дужника)

Место и датум:

Понуђач:

(штампано име и презиме овлашћеног лица)

М.П.

(читак отисак печата)

(потпис)

18. МЕНИЧНО ПИСМО-ОВЛАШЋЕЊЕ

(ДОСТАВЉА СЕ ПРИЛИКОМ ЗАКЉУЧЕЊА УГОВОРА, ако понуђач има негативну референцу за јавну набавку, чији предмет јавне набавке није истоврсан са предметом ове јавне набавке)

На основу Закона о меници ("Сл. лист ФНРЈ", бр. 104/46, "Сл. лист СФРЈ", бр. 18/58, 16/65, 54/70, 57/89 и "Сл. лист СРЈ", бр. 46/96), Закона о платном промету ("Сл. лист СРЈ", број 3/02, 5/03 и "Сл. гласник РС", бр. 43/04, 62/06, 111/09, 31/11) и Одлуке о облику, садржини и начину коришћења јединствених инструмената платног промета ("Сл. гласник РС", бр. 57/04 и 82/04) и Одлуке о начину вршења принудне наплате с рачуна клијента ("Сл. гласник РС", бр. 47/11)

_____, ПИБ _____ предаје
(навести фирму) _____ (место)

2 (две) бланко-сопствене менице и даје

**МЕНИЧНО ПИСМО-ОВЛАШЋЕЊЕ
за корисника бланко-сопствене менице**

Управи за традицију, стандард и ветеране СЈР МО, да депоновану бланко-сопствену меницу може предати Банци на наплату, по основу неиспуњења уговорних обавеза, значајних кашњења у испоруци или једностраног раскида уговора број _____ од _____ год. и то на терет свих рачуна који су отворени код Банака:

(навести банке и бројеве текућих рачуна)

На основу овог овлашћења Управа за традицију, стандард и ветеране СЈР МО може попунити меницу са клаузулом "без протеста, без трошкова" на износ _____ дин.
(15% укупне вредности уговора)

Дужник се одриче права:

- на повлачење овог овлашћења;
- на опозив овог овлашћења;
- на стављање приговора на задужење по овом основу за наплату;
- на сторнирање задужења по овом основу за наплату.

Менице су потписане од стране овлашћених лица (прилог: оверена копија картона депонованих потписа овлашћених лица за располагање средствима на рачунима).

Прилог: бланко-сопствена меница бр. _____.

Ово овлашћење сачињено је у 2 (два) истоветна примерка и то један за примаоца, а други за даваоца меничног овлашћења.

Напомена: доставља се приликом потписивања Уговора, само потписано и оверено печатом, са меницама и картоном депонованих потписа.

Место и датум:

М.П.
(читак отисак печата)

Понуђач:

(штампано име и презиме овлашћеног лица)

(потпис)

19. ОБРАЗАЦ ТРОШКОВА ПРИПРЕМЕ ПОНУДЕ

У складу са чланом 61. и чланом 88. Закона о јавним набавкама ("Сл. гласник РС", број 124/12), и члана 19. Правилника о обавезним елементима Конкурсне документације ("Сл. гласник РС", број 29/13), прилажемо структуру трошкова насталих приликом припреме понуде број _____ од _____ 2015. године у поступку јавне набавке добара **ЈН број 5/2015 – Војне ознаке за Партију број _____**.

Ред. бр.	Врста трошка	Износ без ПДВ-а	Износ са ПДВ-ом
1.			
2.			
3.			
4.			
5.			
6.			
7.			
8.			
9.			
10.			
11.			
12.			
13.			
14.			
15.			
16.			
17.			
18.			
19.			
20.			
21.			
22.			
23.			
24.			
25.			
26.			
27.			
28.			
29.			
30.			
31.			
32.			
33.			
34.			
35.			
36.			

Ред. бр.	Врста трошка	Износ без ПДВ-а	Износ са ПДВ-ом
37.			
38.			
38.			
39.			
40.			
41.			
42.			
43.			
44.			
45.			
46.			
47.			
48.			
49.			
50.			
51.			
52.			
53.			
54.			
55.			
56.			
57.			
58.			
59.			
60.			
61.			
62.			
63.			
64.			
65.			
66.			
67.			
68.			
69.			
70.			
71.			
72.			
73.			
74.			
75.			
76.			
77.			
78.			

Ред. бр.	Врста трошка	Износ без ПДВ-а	Износ са ПДВ-ом
79.			
80.			
81.			
82.			
83.			
84.			
85.			
86.			
87.			
88.			
89.			
90.			
91.			
92.			
93.			
94.			
95.			
96.			
97.			
98.			
99.			
100.			
101.			
102.			
103.			
104.			
94.			
95.			
96.			
97.			
98.			
99.			
100.			
101.			
102.			
103.			
104.			
105.			
106.			
107..			

(Навести врсту трошкова који су настали приликом припремања понуде)

Место и датум:

Понуђач:

(штампано име и презиме овлашћеног лица)

М.П.
(читак отисак печата)

(потпис)

Напомена:

- трошкове припреме и подношења понуде сноси искључиво понуђач и не може тражити од Наручиоца накнаду трошкова;
- у случају потребе табелу копирати.

Конкурсну документацију за доделу уговора о јавној набавци добара, **ЈН број 5/2015 – Војне ознаке**, у отвореном поступку по партијама, сачинила је Комисија одређена Решењем начелника Управе за традицију, стандард и ветеране Сектора за људске ресурсе Министарства одбране, број 1023-3 од 21.05.2015. године.

ЧЛАНОВИ КОМИСИЈЕ